

*Муниципальное бюджетное дошкольное образовательное учреждение
детский сад комбинированного вида № 10 «Малышок»
посёлка Псебай
муниципального образования Мостовский район*

Детский **с**емейный **ж**урнал

"Развивайка"

Для детей 5-6 лет

Визитная карточка семьи "Мы рады знакомству"

1. Ф. И. О. ребенка _____

2. Дата рождения _____

3. Домашний адрес, телефон _____

4. Состав семьи _____ Какой ребенок по счету в семье? _____

5. Мать

Ф. И. О., _____

Образование, специальность _____

Место работы, телефон, рабочий телефон _____

6. Отец

Ф. И. О., _____

Образование, специальность _____

Место работы, телефон, рабочий телефон _____

7. Другие дети в семье (их возраст, взаимоотношения ребенка с ними) _____

8. Как вы называете своего ребенка (его любимое имя) _____

9. К кому из членов семьи ребенок больше привязан _____

11. Легко ли рассмешить ребенка _____

12. Какие игрушки и игры любит _____

13. Любимая пища _____

14. Любимые занятия, интересы (нужное подчеркнуть):

а) лепка, рисование, конструирование б) подвижные игры, физическая активность

в) книги, познавательные игры г) другое _____

15. Часто ли капризничает ваш ребёнок? _____

16. Какие меры поощрения вы применяете _____

17. Условия жизни ребенка (отдельная комната, уголок в общей комнате, отдельное спальное место, общая кровать с кем-то из детей и т. д.)

18. Как любит отдыхать ваша семья?

Уважаемые родители!

Детский семейный журнал «Развивайка» разработан для полноценного осуществления образовательной деятельности в семье. Материал позволяет реализовать основные культурные практики, такие как: игровая деятельность, продуктивная деятельность, познавательно-исследовательская деятельность и коммуникативный тренинг (речевое развитие). Дидактический материал, предназначенный для семьи, непосредственно связан с образовательной деятельностью в детском саду, вплетен в общий образовательный контекст. Использование материала не требует от родителей привлечения дополнительных материалов извне.

Детский семейный журнал «Развивайка» - замечательное пособие для развития вашего малыша! Он разработан с учетом образовательной программы дошкольного образования МБДОУ детского сада комбинированного вида №10 «Малышок». Пособия не является обязательным и не требуется отчета о проделанной работе.

Дошкольной организации и родителям наших воспитанников нужно объединить усилия для того, чтобы в условиях семейного образования «запустить» механизмы культурной трансляции Детского семейного журнала «Развивайка», который содержит разнообразные типы заданий для детей в условиях семейного воспитания. Представленный в нем дидактический материал позволит наладить совместную деятельность взрослых и детей во всем многообразии ее форм, сформирует ценность кажущейся с первого взгляда незамысловатой детской деятельности и значимость достигнутых в ней результатов.

В журнале представлен тот разумный минимум, который нужен для полноценного развития ребенка старшего дошкольного возраста, и обладает волшебными воспитательными возможностями. Оценить его значимость вы сможете, когда ваш ребенок пойдет в школу. Рано или поздно малыш сам сможет справляться с задачами, но это произойдет только в том случае, если на начальных этапах ВВ будете рядом, без вашей поддержки ребенок не справится! Не забывайте, что в дошкольном детстве влияние родителей на кроху обладает такой силой, которая способна творить чудеса!

Успехов!

Условные обозначения для выполнения заданий



- самостоятельное выполнение задания;



- небольшая помощь взрослого;



- это задание для всей дружной семьи;



- с помощью взрослого прочти и разучи;



- задание с использованием дополнительного материала.

Октябрь



**В октябре пред зимним сном
Все деревья в золотом,
Но сквозь пышные наряды
Льет осенняя прохлада.**

1



Уважаемые родители!

Только Ваши знания и родительский опыт могут помочь вашему ребёнку выполнить это домашнее задание: слева листочек дорисовать и разукрасить, а справа самостоятельно нарисовать точно такой же листок и тоже его разукрасить.

Успехов !

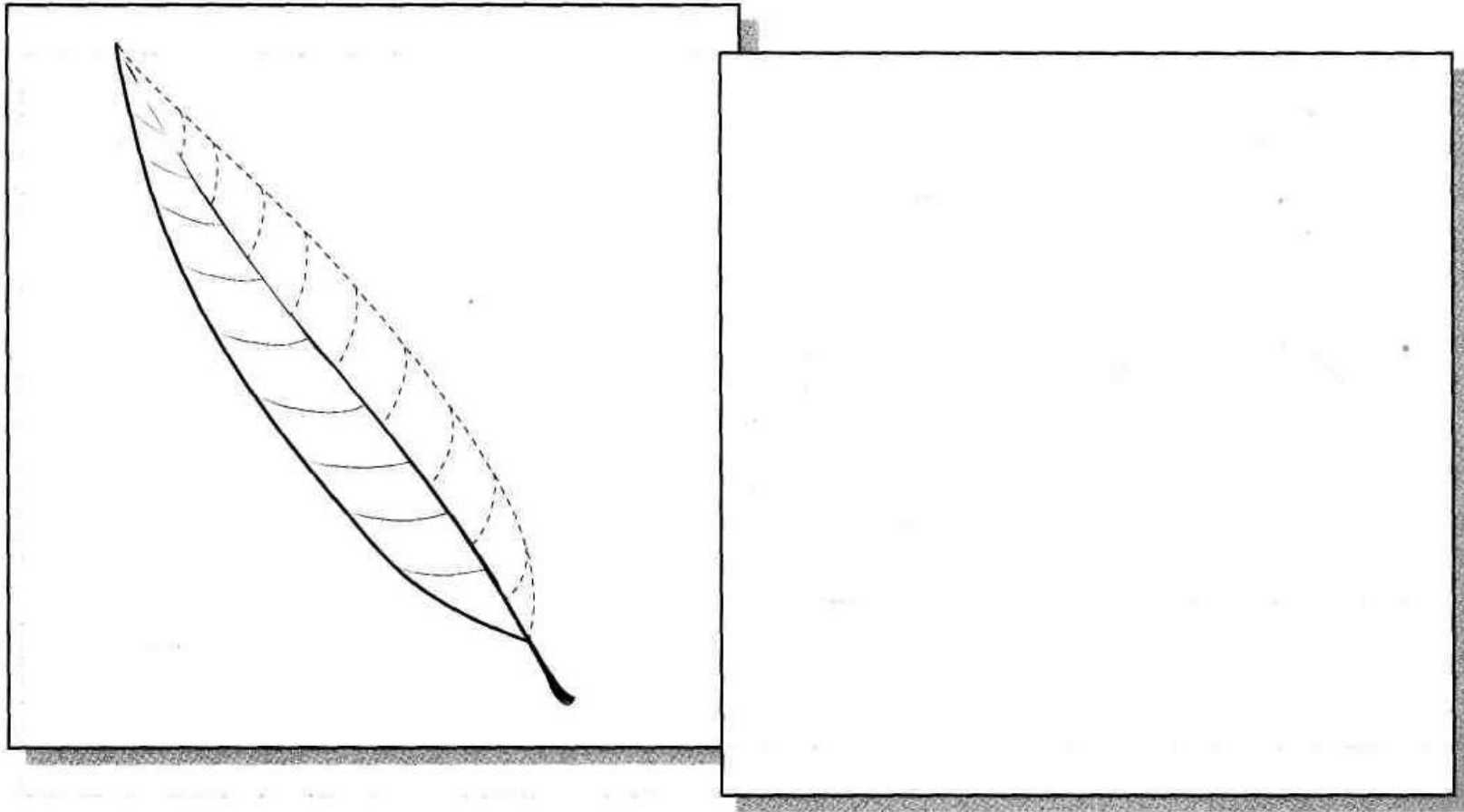

2

Уважаемые родители!



Зная Вашу компетентность, мы именно к Вам обращаемся с этим заданием. Исследуйте у своего ребёнка умение различать правую — левую стороны в изображении на картине, у собеседника и т. п. В какой руке мальчик держит мяч? На какую ногу девочка надевает сапог? **Удачи!**



3

Уважаемые родители!



Мы обратились с этим заданием к вам, так как уверены, что Вы с Вашим ребёнком обязательно его выполните, когда это будет Вам удобно. Верьте в силы ребёнка и у него всё получится!

Рассмотри картинку и раскрась животных, которые живут **под** землёй, чёрным цветом, **на** земле — коричневым, зелёным, **над** землёй — разными цветами.

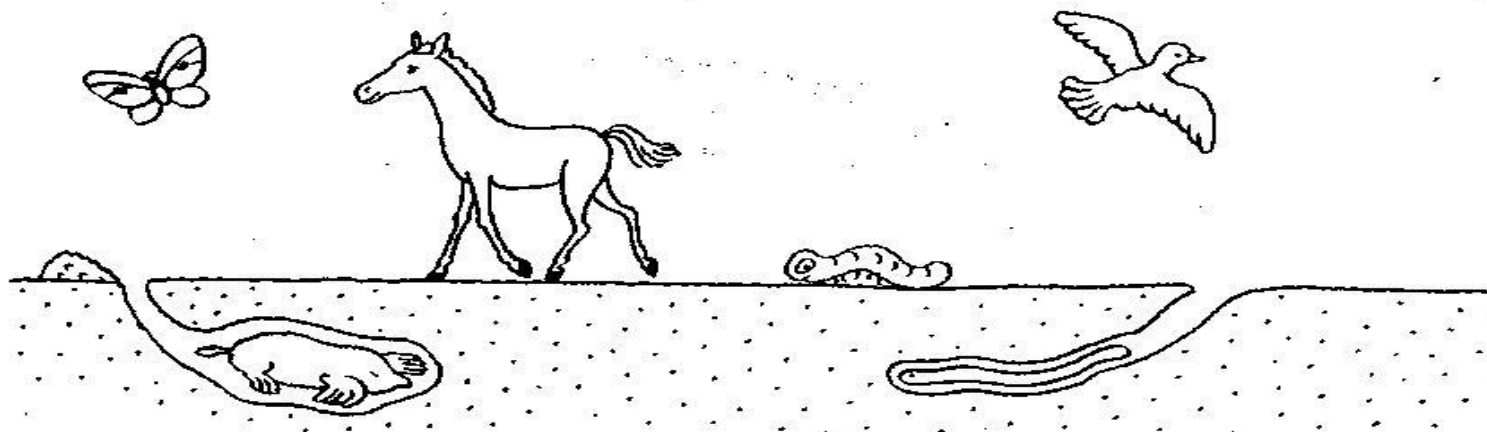

Под землёй живут кроты, червяки; большинство животных живёт **на** земле, в небе **над** землёй летают многие насекомые и птицы.

4



Уважаемые родители!

Предлагаем Вам вместе с Вашим ребенком рассмотреть картинку, подумать и с лёгкостью решить данную проблему.

У Вас обязательно получится! Успехов!

-Найди шесть груш и раскрась их на картинке.

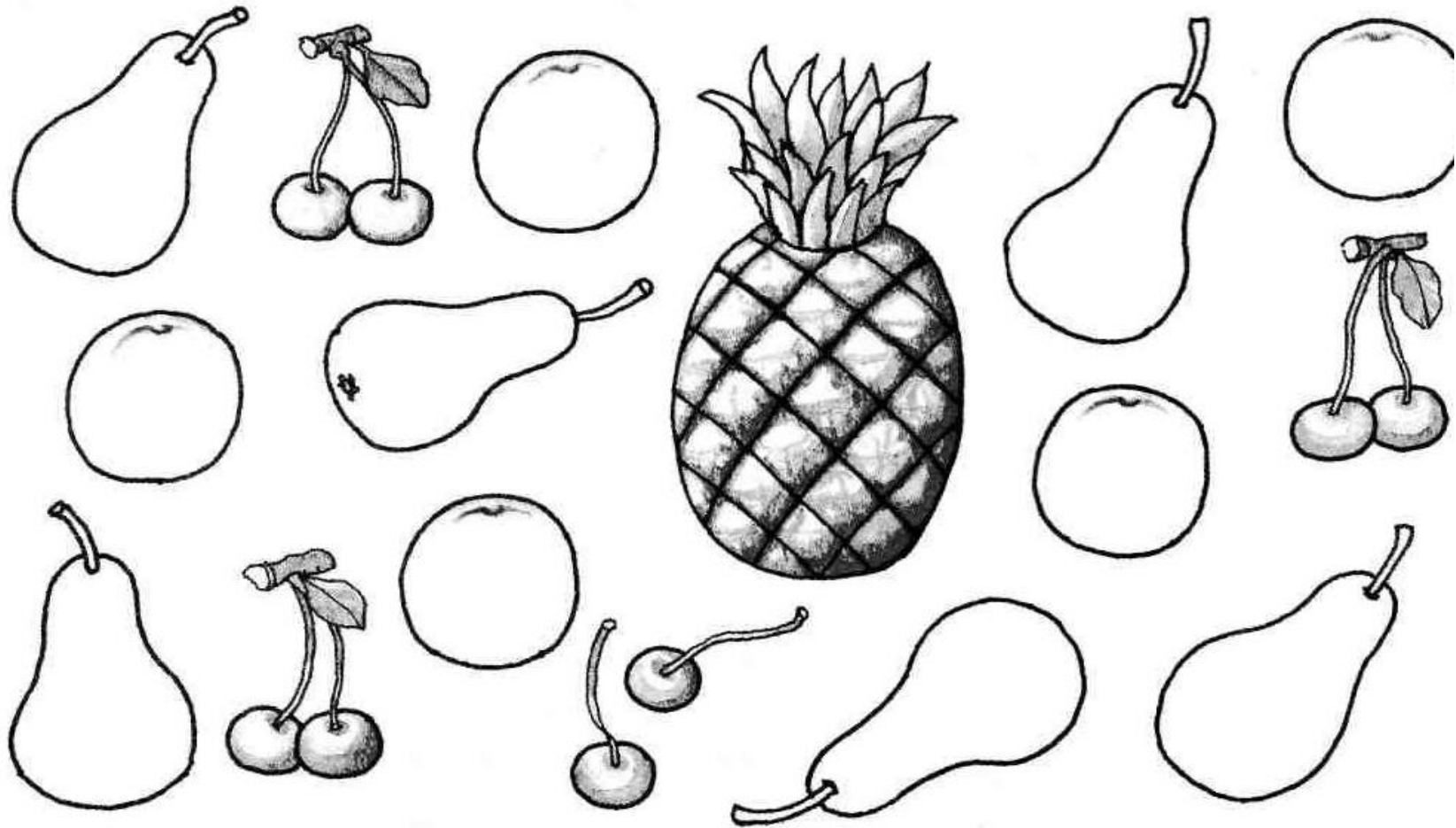

6

Уважаемые родители!



Предлагаем Вам вместе с Вашим ребенком рассмотреть картинку, подумать и с лёгкостью решить данную проблему.

Итак: в каждой строке два одинаковых рисунка, один из них находится слева, найди второй и обведи его простым карандашом. Раскрась одинаковы рисунки в верхней строке красным карандашом, в средней синим, а в нижней строке зелёным цветом. **У Вас обязательно получится! Успехов!**

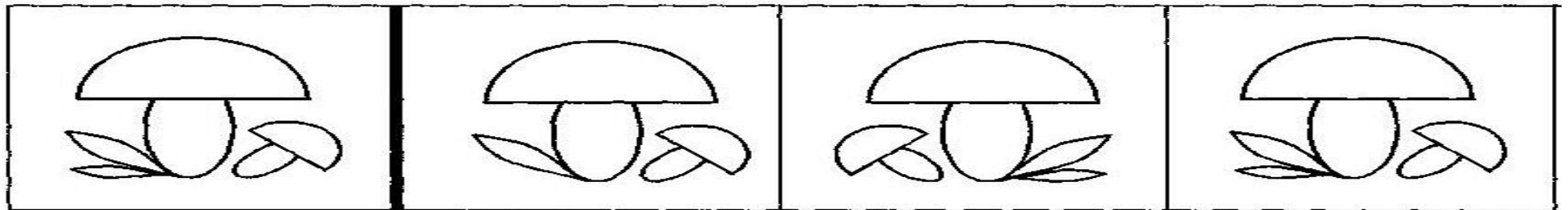
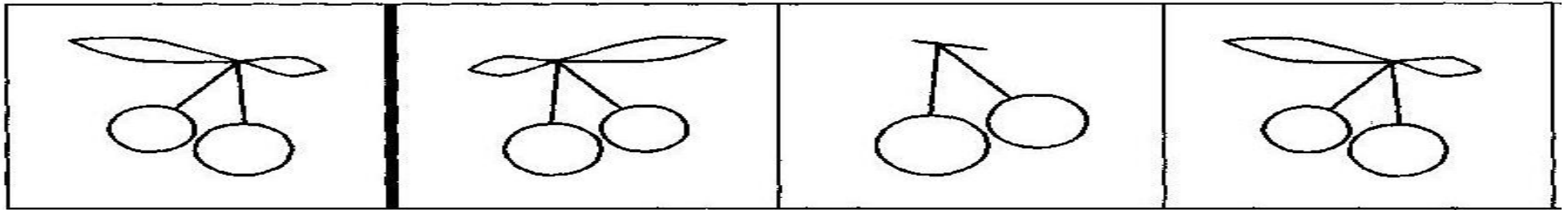

Уважаемые родители!



Как сказал В.Г.Белинский: «Читайте детям стихи, пусть ухо их приучится к гармонии русского слова, сердце преисполнится чувством изящного, пусть поэзия действует на них так же, как и музыка».

Испытайте море положительных эмоций, прочитав это стихотворение вместе с ребёнком! С помощью вопросов, определите, какое настроение вызвало данное произведение, все ли слова понятны, объясните значение непонятных слов!

Всего доброго!

Осень

*Поспевает брусника,
Стали дни холоднее,
И от птичьего крика
В сердце стало грустнее.*

*Стаи птиц улетают
Прочь, за синее море.
Все деревья блистают
В разноцветном уборе.*

*Солнце реже смеётся,
Нет в цветах благовонья.
Скоро Осень проснётся
И заплачет спросонья.*

Константин Бальмонт



8

Уважаемые родители!

Вы знаете, насколько важно для развития вашего ребёнка всё новое и необычное. Предложите ему увидеть, как молоко оживет и на нем будут рисоваться подвижные цветные картины, очень захватывающе.



Итак, вперед! Опыт «Цветное молоко».

Приготовьте:

полстакана молока; тарелку; пищевые красители; жидкое мыло;
ватные палочки – 2 шт.

Ход эксперимента:

Выливаем молоко на тарелку, поочередно добавляя в него красители разного цвета. Они постепенно начнут двигаться, образуя на поверхности различные узоры. Обмакните ватную палочку в тарелку – красители станут двигаться с гораздо большей скоростью, перемешиваясь между собой и образуя настоящие картины.

Объясните ребёнку, что молекулы жира, содержащиеся в молоке, начинают расщепляться от мыльного средства, в результате чего и происходит быстрое движение.

Удачи в ваших начинаниях!



Поделитесь впечатлениями вашего ребёнка от этого эксперимента:

Уважаемые родители!

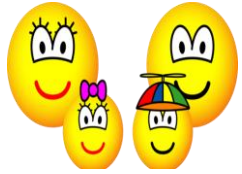

Мы обратились с этим заданием именно к вам, так как уверены, что Вы с Вашим ребёнком обязательно справитесь. Игра – это своеобразный, свойственный дошкольному возрасту способ усвоения общественного опыта. В игре формируются и развиваются все стороны личности ребёнка. Особое место в деятельности дошкольника занимают игры, которые создаются самими детьми : - это творческие или сюжетно – ролевые игры. В них дети производят в ролях всё то, что они видят вокруг себя в жизни и деятельности взрослых. Мы в группе познакомили детей с новой игрой «Ателье. Дом моды» с целью воспитания уважения к труду швеи, модельера, закройщика и развития умения применять в игре знания о способах измерения. Попробуйте вместе с ребёнком снять мерки с куклы для пошива модного платья и сделать выкройку. Примерно вот так!
Невероятных успехов!



Уважаемые родители!

Предложите своему ребёнку выполнить несложное задание: «Покажи, на какой крючок дети повесили свое полотенце». Ответ ребенка говорит о его способности или неспособности соотносить предметы по форме. Затем дайте задание следующего характера: «Покажи, у кого на футболке нарисован кружок (квадрат, треугольник и т. п.)», Скажи, что нарисовано на этом (показывает) полотенце». На основании полученных ответов можно судить о способности ребёнка различать и называть геометрические фигуры.

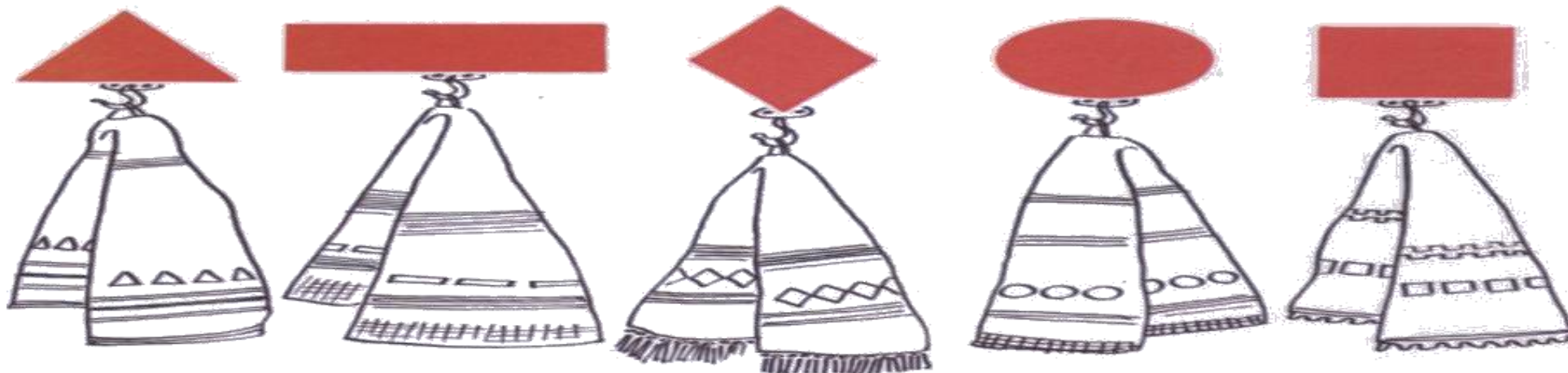

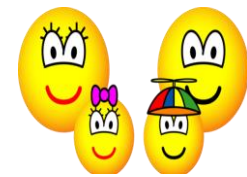

Уважаемые родители!

Предлагаем Вам вместе с Вашим ребенком сделать эту нехитрую поделку из обычной бумаги. Познакомьте вашего малыша с техникой оригами. **Удачи!**

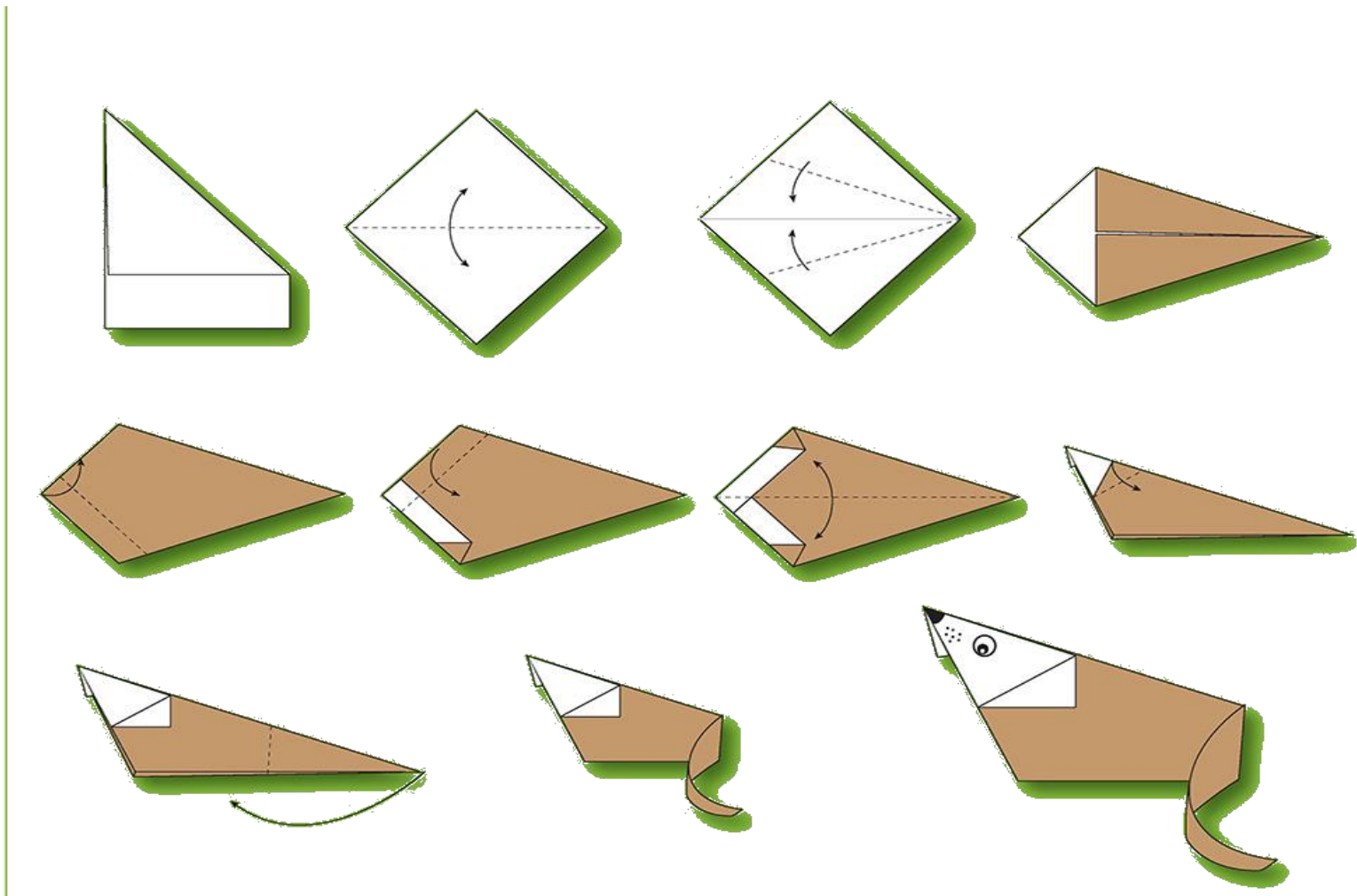



Уважаемые родители!

А Вы знаете, что мнемотаблица — это схема, в которую заложена определённая информация. Использование мнемотехники в работе с дошкольниками сегодня становится всё более актуальным. Обучение с её использованием, развивает память разных видов: слуховую, зрительную, двигательную, тактильную, а также способствует развитию мышления, внимания, воображения. Попробуйте с помощью этой мнемотаблицы разучить с ребёнком замечательное стихотворение об осени.

Верьте в успех и у Вас всё получится!

Подарки осени

*Ходит осень в нашем парке,
Дарит осень всем подарки:
Бусы красные — рябине,
Фартук резевой — осине,
Зонтик желтый — теплым,
Фрукты осень дарит нам.*

Е. Мрзмиева

Ноябрь



**Дождь не кончится никак,
Журавлей летит косяк,
На дорогах грязь и лужи,
Шлет ноябрь привет от стужи.**



Ты, конечно, знаешь, какие геометрические фигуры называются квадратом, прямоугольником и треугольником. И рисовать ты тоже умеешь. Тогда ты сумеешь отгадать загадки, нарисованные на листе.

Загадка №1 Как одной линией дорисовать эту фигуру до квадрата?



Загадка №2 Как одной линией сделать из одного квадрата два треугольника?



Загадка №3 Как одной линией сделать из двух треугольников три?

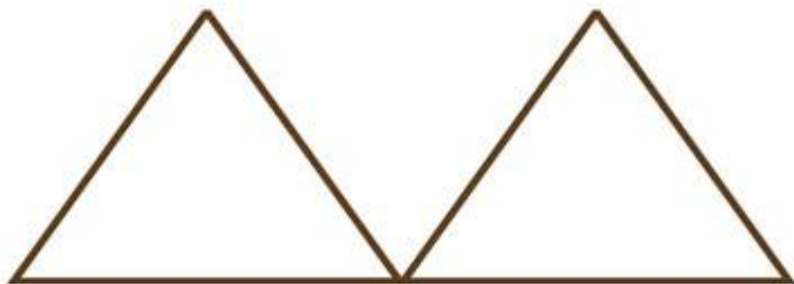

Загадка №4 Как двумя линиями сделать из этой фигуры квадрат?





Уважаемые родители!

Познавательная деятельность, что это такое?

Воспитателям, родителям теперь не зная покоя,

Перечитать придется много книг, Чтоб интерес к познанию возник.

Проведите с ребёнком этот интересный эксперимент и запишите впечатления внизу страницы.

Эксперименты с яйцом



Яйцо опустится на дно, если Вы поместите его в стакан с обычной водой, но что произойдет, если в воду добавить **соль**? Результат очень интересен и может наглядно показать интересные **факты о плотности**.

Вам понадобятся:

Яйцо

Вода

Поваренная соль

Высокий стакан.

Инструкция:

1. Половину стакана наполняем водой.
2. Добавляем в стакан много соли (около 6 столовых ложек).
3. Мешаем.
4. Осторожно опускаем яйцо в воду и наблюдаем за происходящим.

Объяснение

Соленая вода имеет большую плотность, чем обычная водопроводная. Именно соль поднимает яйцо на поверхность. А если добавлять в уже имеющуюся соленую воду пресную, то яйцо будет постепенно опускаться на дно.

4

Уважаемые родители!

Разучите это замечательное стихотворение вместе с ребёнком! Предложите ему нарисовать небольшую мнемотаблицу по содержанию данного произведения! **Фантастических успехов!**



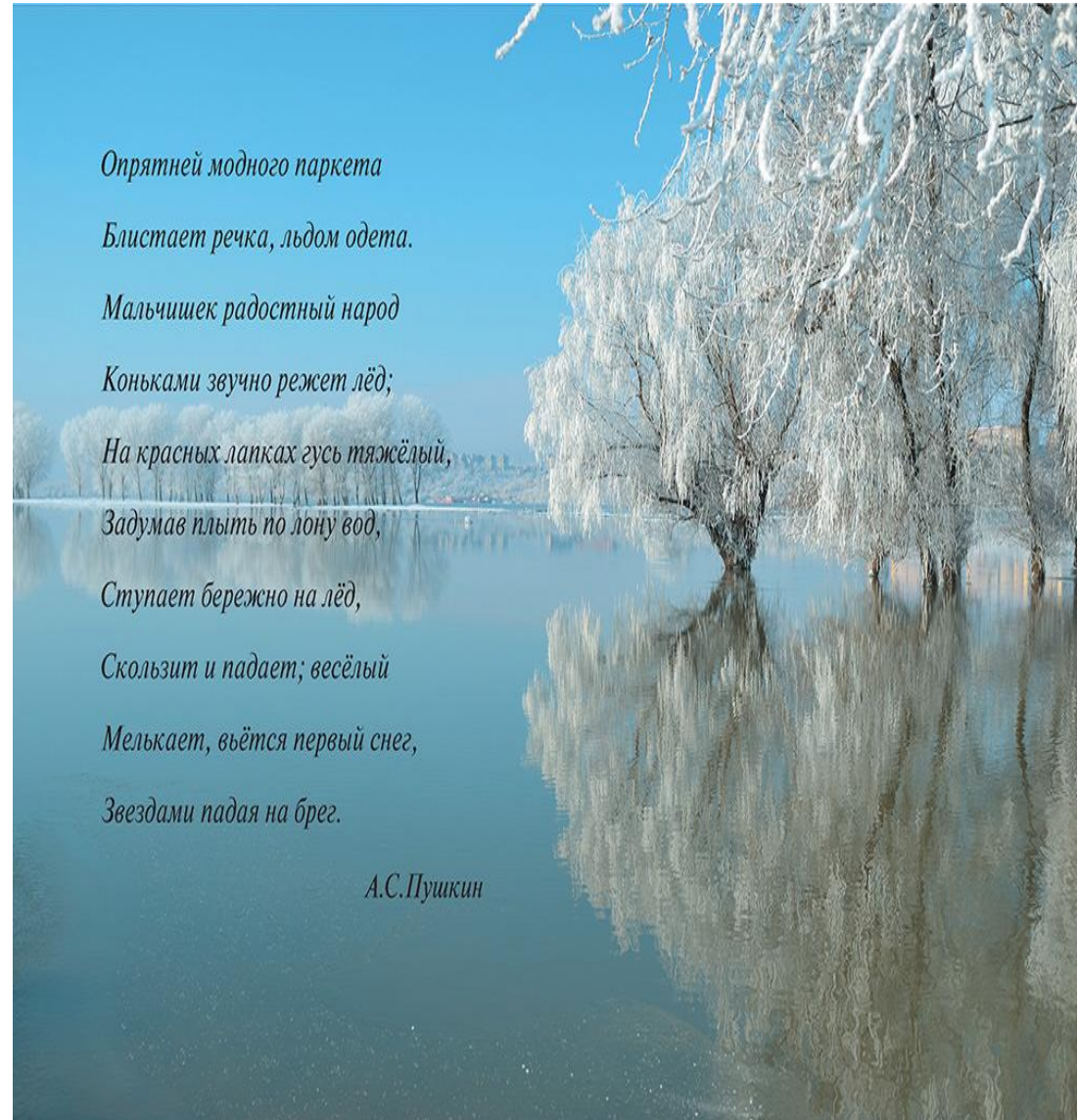

5

Уважаемые родители!

Расскажите ребёнку о зимующих птицах, о том, что их нужно подкармливать, заботится о них. Предложите вашему ребёнку разукрасить картинку, расположенную слева, а с помощью таблицы – схемы справа составить небольшой рассказ и записать его.

К новым знаниям и свершениям!

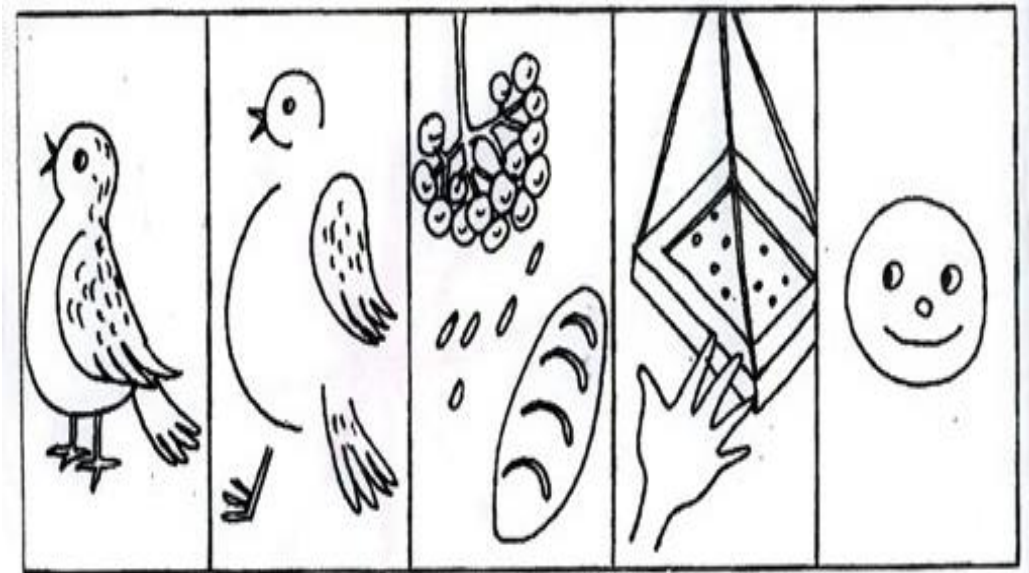
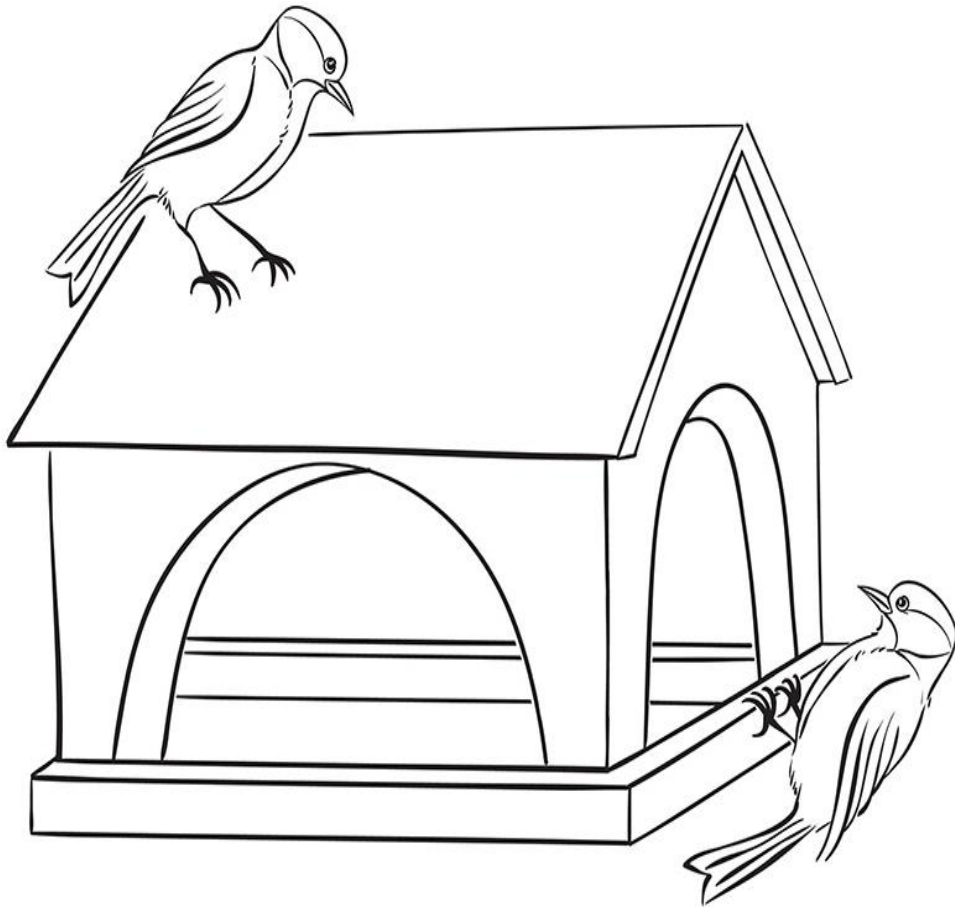

План рассказа:

- 1) название птицы
- 2) описание внешнего вида
- 3) чем питается
- 4) как помочь зимующим птицам (дать образец рассказа)
- 5) вызвать стремление и желание помочь птицам выжить зимой

6

Уважаемые родители!

Рассмотрите вместе с ребёнком эти жизненные ситуации, предложите объяснить поведение девочки и мальчика. Попробуйте разыграть этот сюжет вместе. **Всего хорошего!**

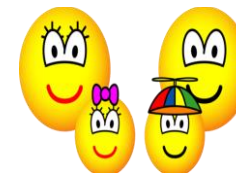

ОН ДОВОЛЕН, ОН СМЕЁТСЯ, НО ЕМУ КРАСНЕТЬ ПРИДЁТСЯ!





Попробуйте вместе с вашим ребёнком с помощью пластилина и природного материала (шпшки, жёлуди, орехи) смастерить вот такую цаплю.
Удачи!

9



Интересное задание:

разложи плоды при помощи стрелок : в тарелочку положи овощи, в вазу фрукты, а в корзинку дары леса. Преврати этот рисунок в разноцветный. У Вашего ребёнка обязательно всё получится!

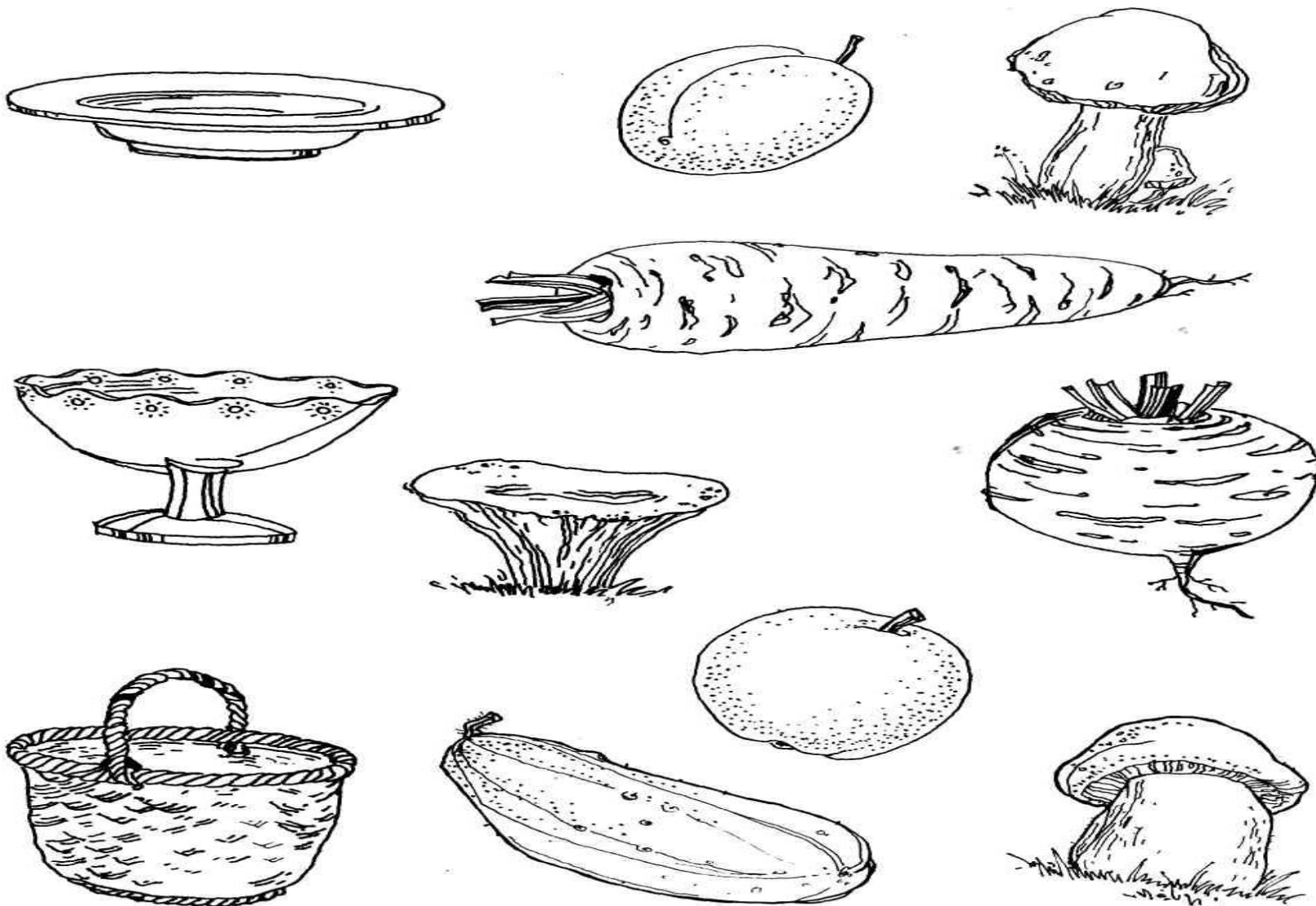

10

Уважаемые родители, а знаете ли Вы, что
20 НОЯБРЯ - Всемирный день детей - праздник радости и счастливого детства,
который отмечают во многих странах мира.



-
-
-



А поводом для всего этого послужила Женевская декларация 1924 года — именно тогда впервые был поднят вопрос о социальной защите прав детей.

В нашей группе в этот день мальчики поздравляют девочек, а девочки мальчиков и дарят им небольшие подарки – сюрпризы, изготовленные своими руками. Заинтересуйте Вашего ребёнка и попробуйте смастерить что-нибудь необычное для его друга или подружки. **Творческого вдохновения и успехов!**

Вот несколько идей:

подарки для мальчиков



подарки для девочек





Двое белых медвежат решили поиграть — выстроить пирамидки из льдинок. Когда они закончили, у них возник спор: у кого льдин в пирамиде больше? Помоги медвежатам ответить на этот вопрос. А затем, когда справишься с этим заданием, прочти стихотворение на обороте листка, и выучи его.

Сидели 2 медведя на тоненьком суку.
Один читал газету, другой молот муку.
Раз ку-ку, два ку-ку, оба шлёпнулись в муку!





К О **А**



Р О **А**

Ты видишь перед собой пять фотографий. Каждая из них подписана, но не до конца. В каждом названии не хватает одной буквы. Сумеешь её дописать?



К Л **Ч**



Т И **Р**



З О **Т**



Декабрь



**В декабре, в декабре
Все деревья в серебре.
В один миг унылый лес
Превращен в страну чудес!**

1

Помоги медведице найти потерявшегося сына, и отыщи две одинаковые ёлки в волшебном лесу.

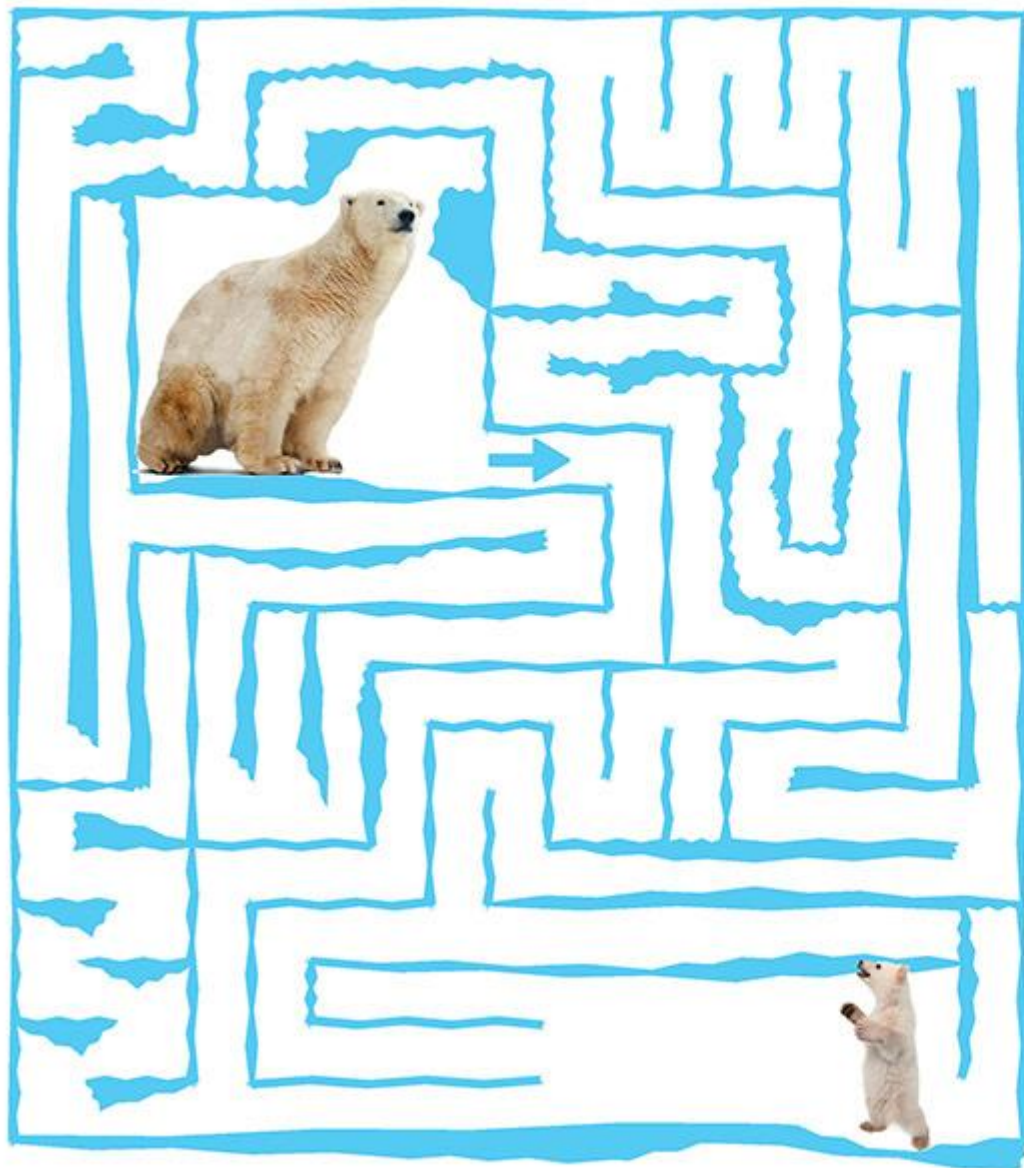

2

Предложите вашему ребёнку стать настоящим волшебником и превратить эту картинку в зимнюю сказку! **Новых ощущений и впечатлений!**

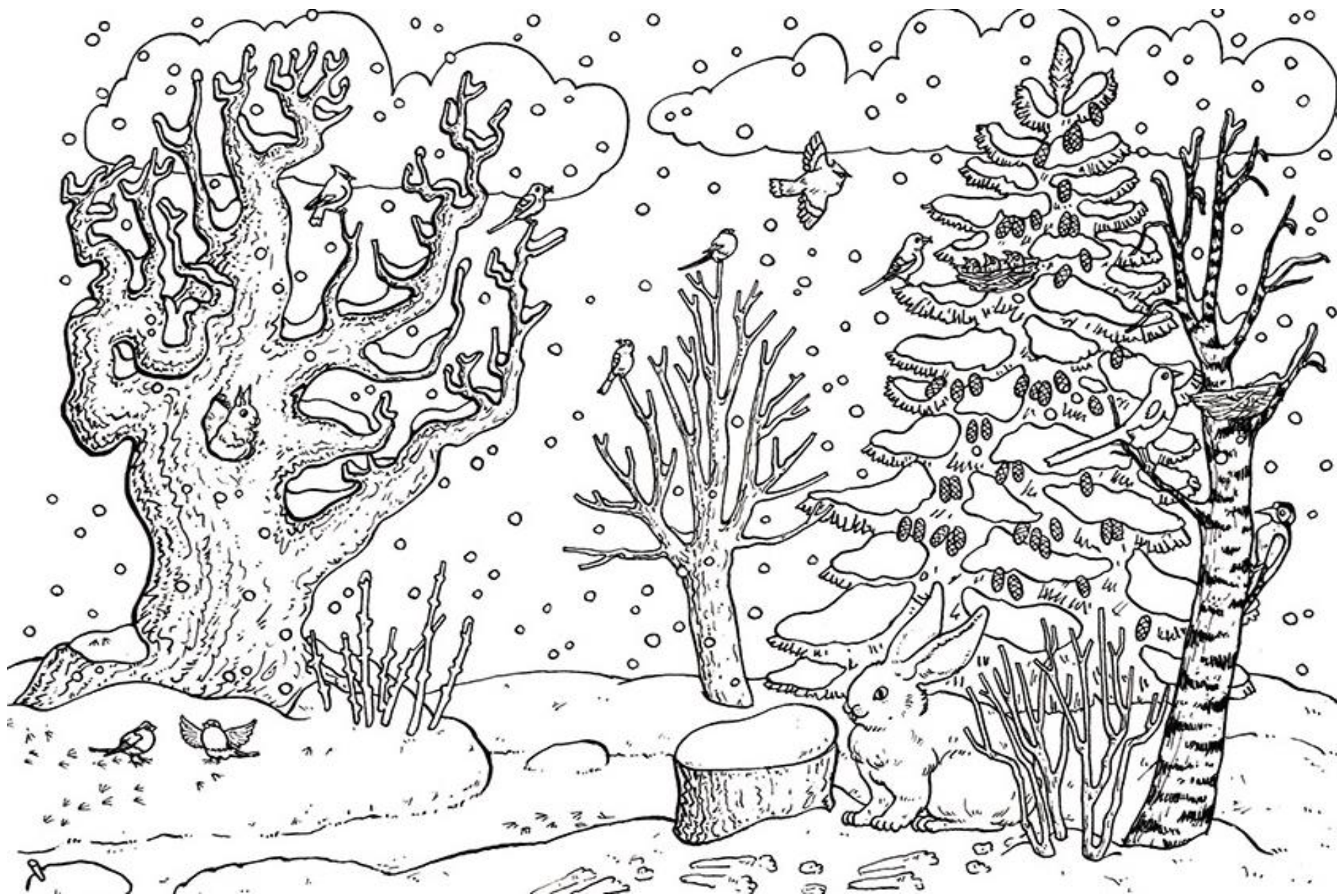



Уважаемые родители!

Ваши дети – умны, изобретательны! У них способностей не счесть.
К познанию – что главное – стремление есть! Исследуйте! Творите! Познавайте!
Таланты в детях открывайте!

○ **Опыт:** Танцы изюма и кукурузы

○ **Понадобится:** Изюм, зерна кукурузы, газировка, пластиковая бутылка.

○ **Ход опыта:** В бутылку наливается газировка. Сначала опускается изюм, затем зерна кукурузы.

Результат: Изюм движется вверх и вниз вместе с пузырьками газированной воды. Но достигнув поверхности, пузырьки лопаются и зерна падают на дно. Поговорим? Можно побеседовать о том, что такое пузырьки и почему они идет вверх. Обратить внимание, что пузырьки маленькие по размеру, а могут увлечь за собой изюм и кукурузу, которая в несколько раз больше.



Запишите впечатления ребёнка от этого занимательного опыта:

4



Как ты думаешь, почему мальчик уступил место девочке? Я понимаю, что это очень сложный вопрос, и на него сразу не ответишь. Но, всё же, поразмысли над ним, обсуди его со взрослыми. Может быть, они тебе чего-нибудь подскажут.



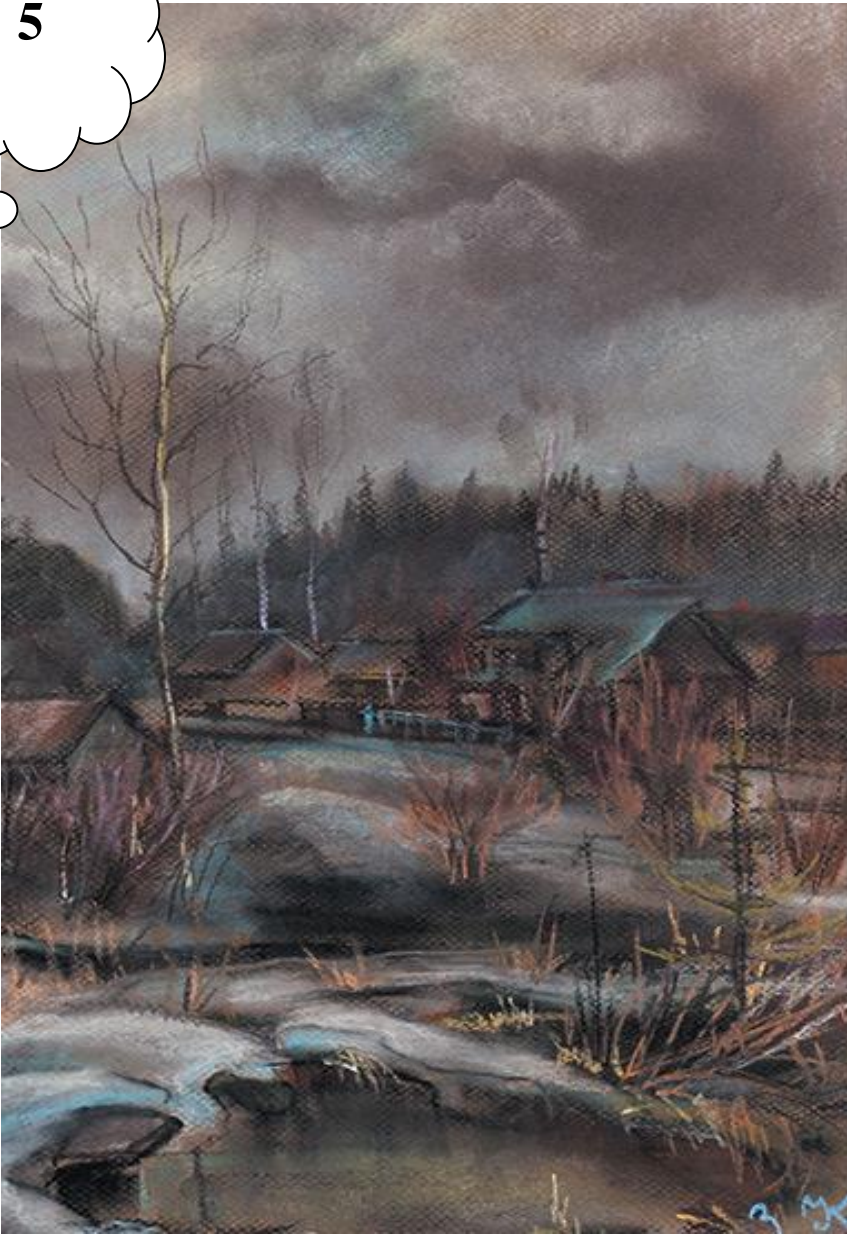

Встреча зимы

*Поутру вчера дождь
В стёкла окон стучал
Над землёю туман
Облаками вставал.*

*Веял холод в лицо
От угрюмых небес,
И, бог знает о чём,
Плакал сумрачный лес.*

*В полдень дождь перестал,
И, что белый пушок,
На осеннюю грязь
Начал падать снежок.*

*Ночь прошла. Рассвело.
Нет нигде облачка,
Воздух лёгок и чист,
И замёрзла река.*

*На дворах и домах
Снег лежит полотном
И от солнца блестит
Разноцветным огнём.*

Иван Шикитин

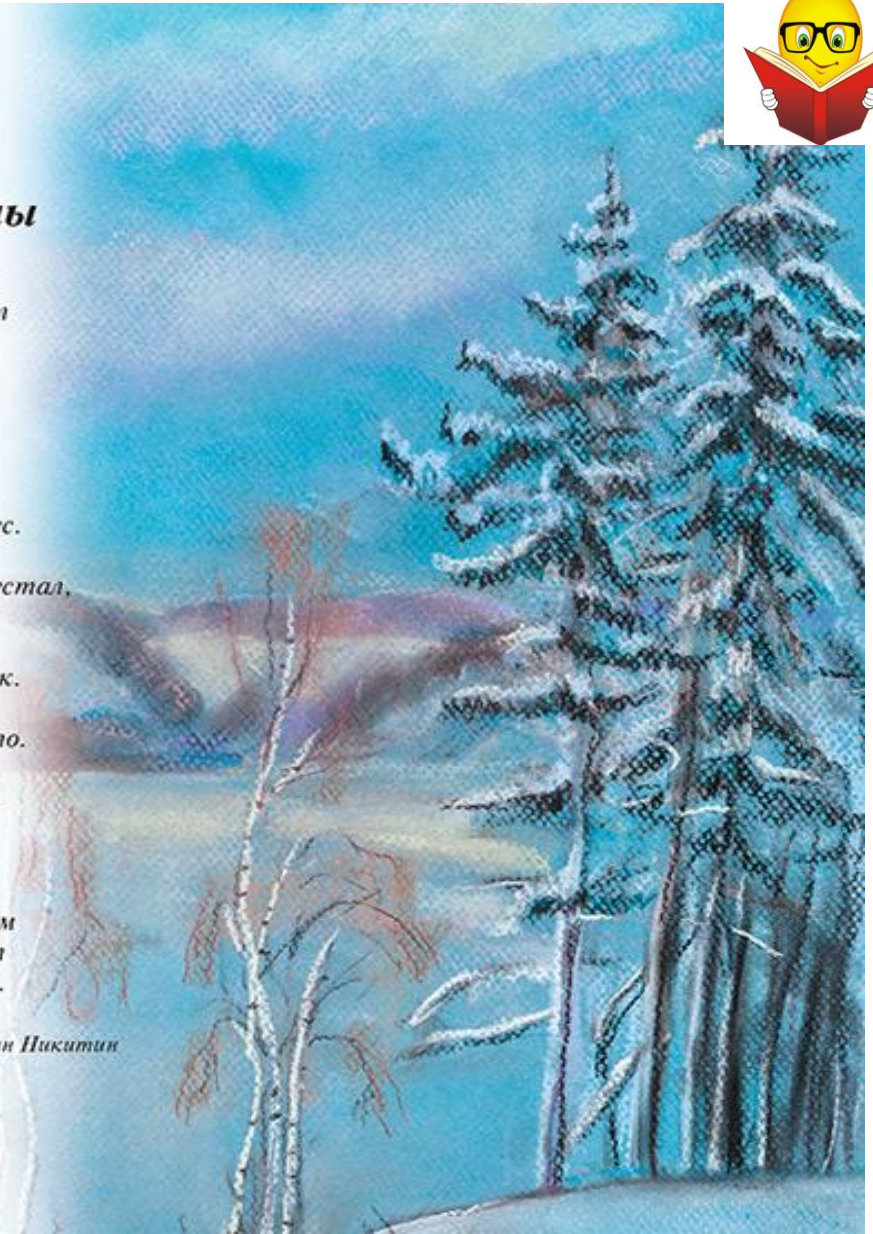

Привлеките внимание детей к стихотворению этими чудными иллюстрациями и разучите его!

Про УМЕЛЮ и ЕМЕЛЮ



Жили-были два родных брата. Одного брата звали Умеля, потому что очень умелым он был парнем. За что ни возьмётся — всё у него хорошо получается! Второго брата звали Емелей. Трудно жилось Емеле, потому что он очень торопился. Уж так ему не хотелось утруждать себя — лишь бы поскорее да кое-как! На страничках «Детского календаря» ты будешь знакомиться с тем, как одно и то же дело получалось у обоих братьев. В мае ты сможешь сделать о них целую книжку, если, конечно, сбережёшь все страницы.

Очень любили Умеля и Емеля обновки: новую одежду и обувь, да только ухаживали за своими вещами по-разному. Придёт Умеля домой: шапку с шарфом — на полку, куртку — на вешалку, мокрую одежду — на просушку. Обувь никогда грязной не оставлял. Помой и поставит сушиться. Одежда и обувь у него долго оставались как новенькие! У Емели всё было совсем по-другому. Придёт домой, снимет куртку, шапку и шарф и бросит их в коридоре. А обувь у Емели всегда мокрая и грязная стояла. Не ухаживал Емеля за своей одеждой и обувью, и они быстро изнашивались! Посмотри и скажи: кто из братьев Умеля, а кто — Емеля? Почему ты так думаешь?

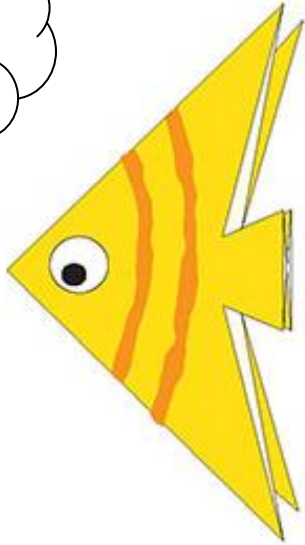

Сегодня я предлагаю тебе сделать бумажную рыбку. Она будет очень похожа на скалярию — рыбку из тёплых стран, но которую часто можно увидеть и в наши края. Только живёт она не в реках и озёрах, а в аквариумах. Рассмотрите её фотографию на обороте листа.

Для того, чтобы сделать рыбку, вырежи квадрат, и отбигуй его по пунктирным линиям. Затем, пользуясь схемой на обороте, сложи его. В сложенном состоянии отрежь обозначенное серым цветом, нарисуй глаз и раскрась рыбку по-своему вкусу. Скалярии бывают окрашены по-разному.

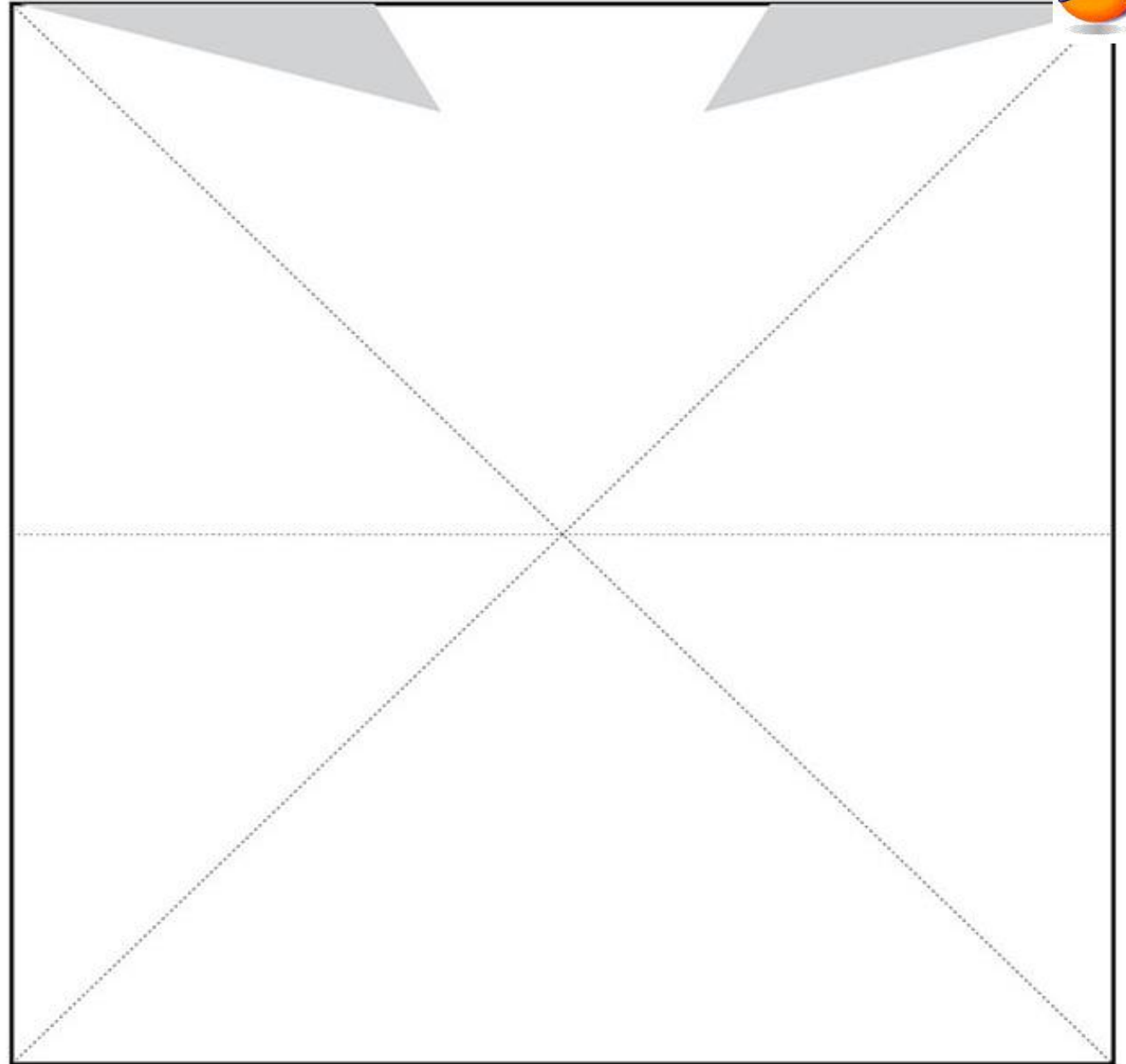



8

Придумай и расскажи взрослому историю по картинкам. Попроси записать то, что ты придумал. Как ты думаешь, такие события могли произойти в твоём детском саду?



1



2



В одном и том же явлении или предмете может быть что-то хорошее и что-то плохое. Например, огонь согревает, но об него можно обжечься. Рассмотрни картинки и скажи, что в каждом изображённом предмете или явлении есть хорошего, а что плохого?

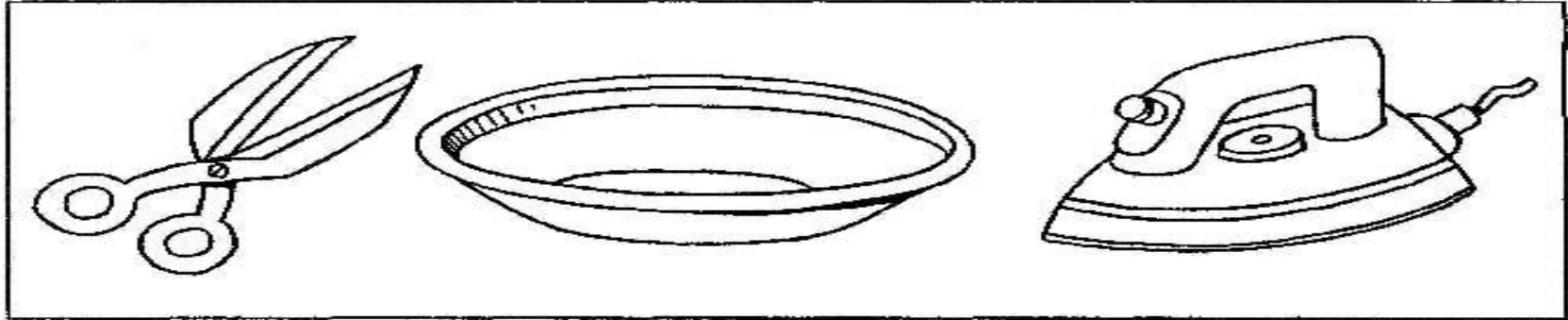

Кто что запасёт на зиму?



Что найдут по дороге к своим домикам белка, барсук, мышь и бобр? Маршруты зверей обозначены стрелочками.

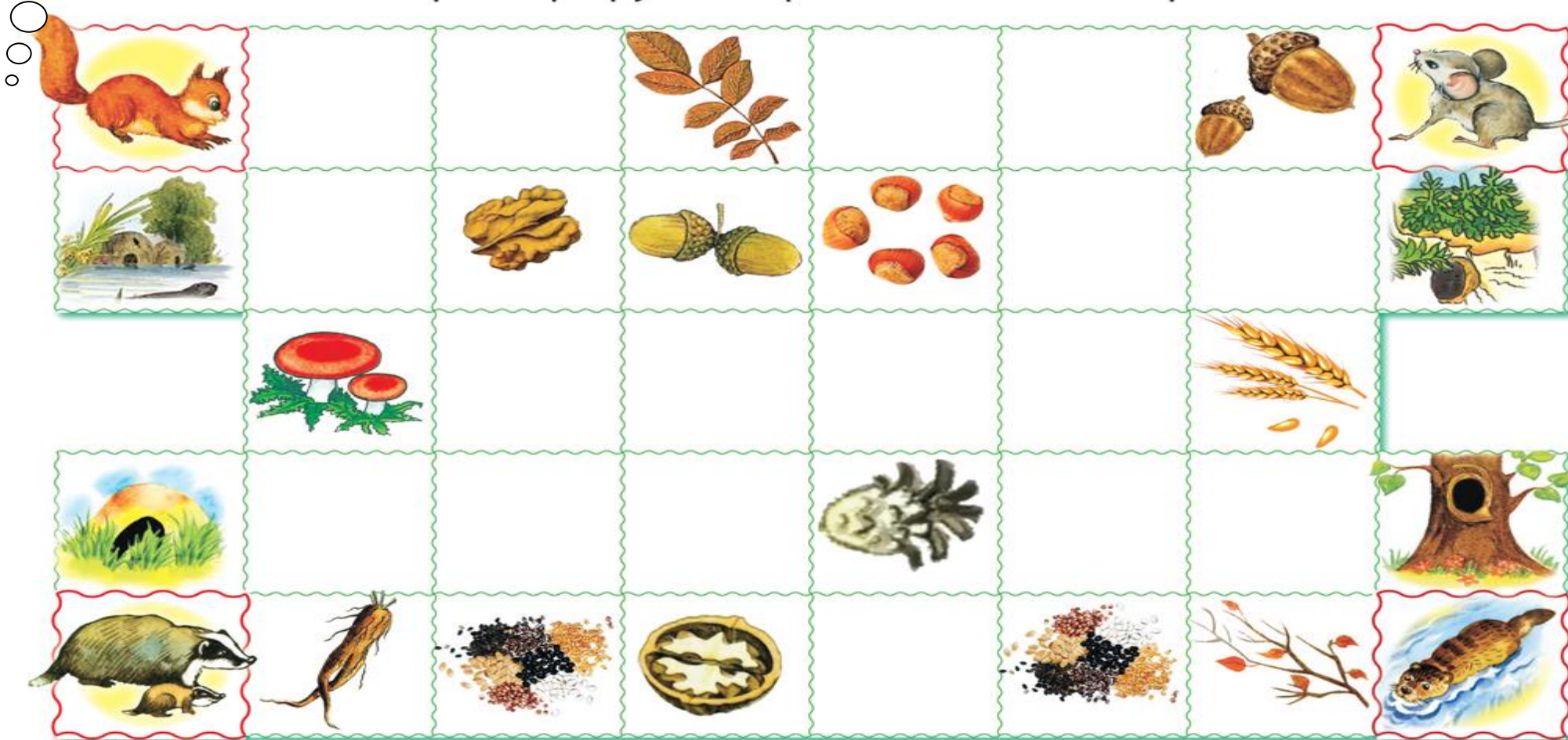



Уважаемые родители! Особенно актуален вопрос проблемы организации сюжетно-ролевой игры в семье. Педагоги и психологи отмечают, что игровая деятельность претерпевает существенные изменения: занимает все меньше времени в жизнедеятельности дошкольника, вытесняется другими видами деятельности – просмотром ТВ, компьютерными играми, подготовкой к школе и др., что отражается на общем развитии дошкольника, его общении со взрослыми и сверстниками. Предлагаем Вам дома организовать творческую игру «Поликлиника» с целью воспитания уважения к труду медицинских работников, закрепления правил поведения в общественных местах. Эта игра одна из самых популярных у детей, атрибуты к ней сделать совсем несложно.



Атрибуты для игры легко сделать своими руками:

градусник - палочка от мороженого, разрисованная фломастерами или вырезанный из картона;
 шприц - можно купить в аптеке, без иголки;
 ложечка для проверки горла - палочка от мороженого;
 бинты, вата, марлевые салфетки;
 ватные палочки;
 стеклянная трубочка для взятия крови – стержень от ручки;
 пластырь - можно купить в аптеке (дети очень любят его наклеивать);
 пустые баночки из под лекарств, мерная ложечка (можно налить воды, чтобы было как по настоящему);
 пустые упаковки из-под таблеток (внутри можно положить какие-нибудь леденцы, например, тик-так);

пустые коробочки из под лекарств;
 карманный фонарик (для ЛОРа, для осмотра ушек);
 также можно распечатать рентгеновские снимки;
 талончики к врачу;
 рецепты на лекарства;
 сшить повязку доктора на руки или халат доктора.



Таблицу для проверки зрения можно изготовить вместе с ребенком.

Творческих удач!

Уважаемые родители!

Внимание ребенка – это уникальный процесс, которому требуется постоянное развитие. Учитывая индивидуальные особенности, здоровье и темперамент своего ребенка, попробуйте научить его фиксировать внимание и развивать воображение.



Выбери бусинку,
которая подходит
к этим бусам.



1

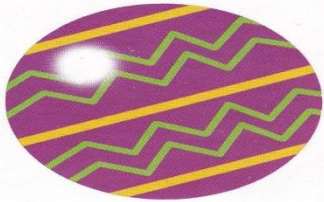

2

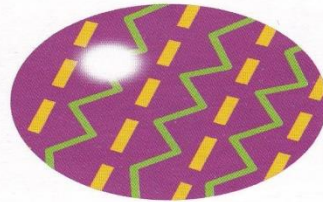

3

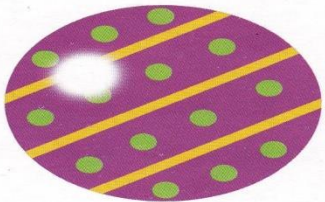

4

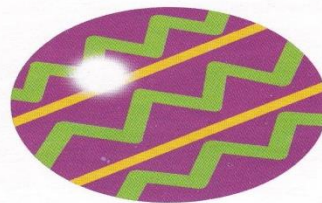

Какой
фрагмент
соответствует
этому
изображению?



1



2



3



4



Январь



Снежный батюшка январь
Открывает календарь,
Все тропинки и дорожки
Снеговой покрыв одежкой.

1



Уважаемые родители!

Предложите вашему ребенку сгруппировать подходящие по цвету предметы и назвать цвета.

Верьте в ребёнка и у него всё получится!



2

Рассмотри и запомни след зайца. Распутай заячьи «петли», угадай, где спрятался заяц. Зачеркни следы, которые не встретишь зимой в лесу. **К новым знаниям!**

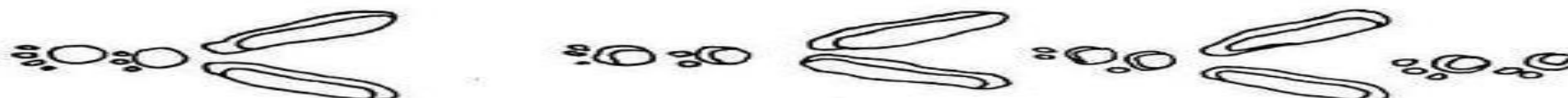
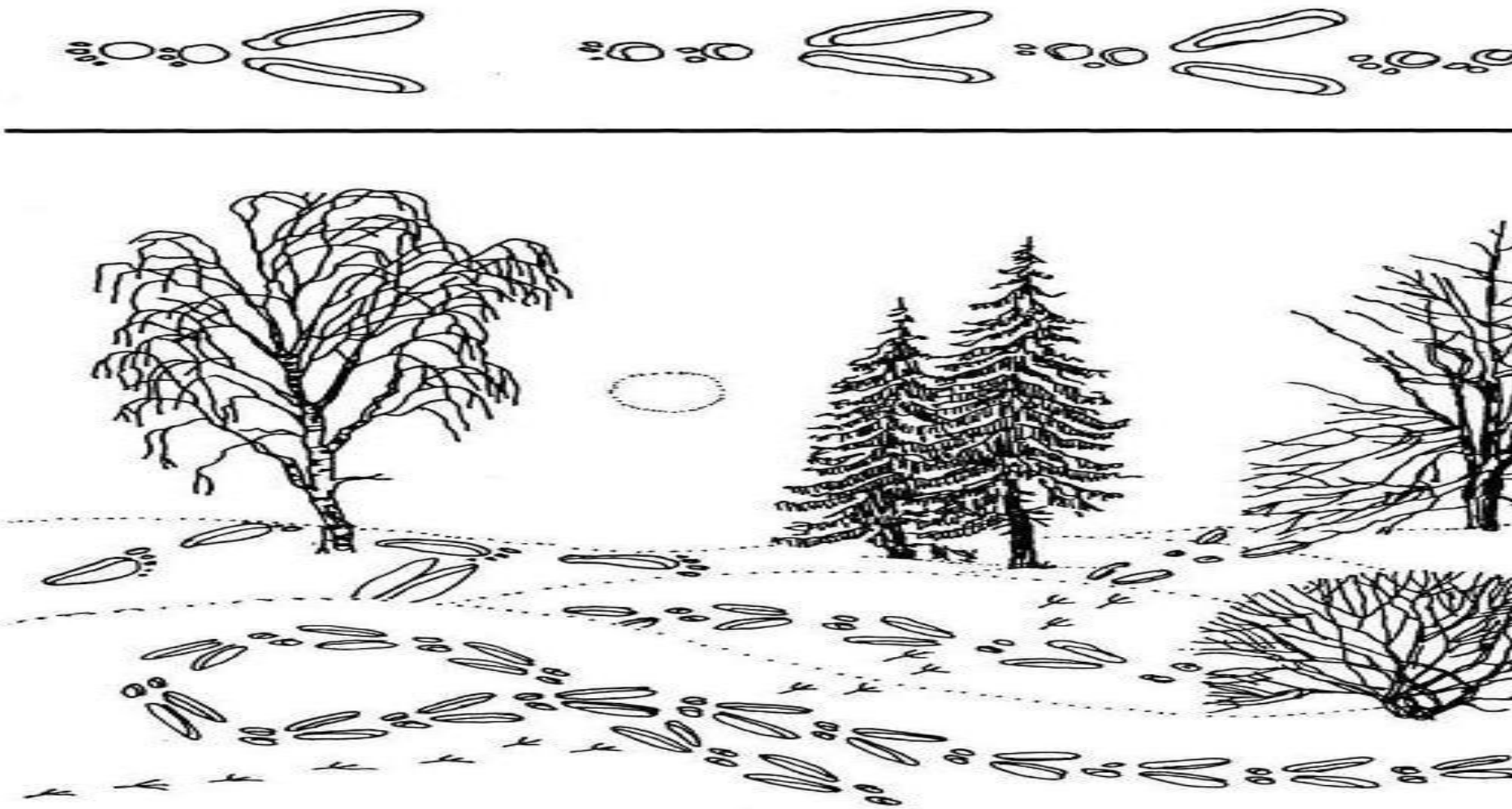

4

На сегодняшней странице ты видишь портрет замечательного русского поэта Сергея Есенина и его стихи о зиме.
Какое стихотворение тебе нравится? Выучи его.



Белая берёза
Под моим окном
Принакрылась снегом,
Точно серебром.

На пушистых ветках
Снежной каймой
Распустились кисти
Белой бахромой.

И стоит берёза
В сонной тишине,
И горят снежинки
В золотом огне.

А заря, лениво
Обходя кругом,
Обсыпает ветки
Новым серебром.

С.Есенин



5



Снежинки очень маленькие, но наиболее крупные из них всё же можно рассмотреть. Если в безветренную погоду пойдёт крупный снег, постарайся это сделать, поймав снежинку на рукавицу или рукав куртки. Может быть, тебе повезёт и ты сумеешь увидеть, какой они интересной формы. Они как маленькие звёздочки с множеством лучей, и все лучи у них одинаковые. Именно в этом и заключается их красота. Если какой-нибудь луч отличается от всех остальных, то снежинка сразу становится некрасивой. Происходит то же, что с неправильно составленным орнаментом. Стоит художнику немного ошибиться, и красоты орнамента не увидишь. Рассмотрите рисунки снежинок и сделайте их аккуратными и красивыми, дорисовав недостающие лучи.



Выбери квадрат, в котором фигуры изображены точно так же.

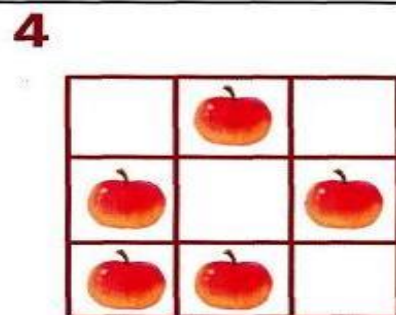
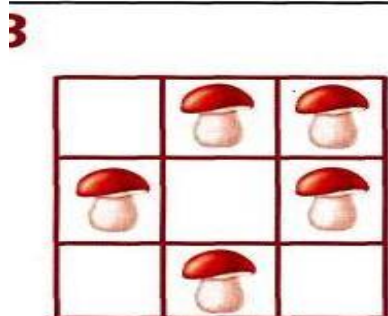
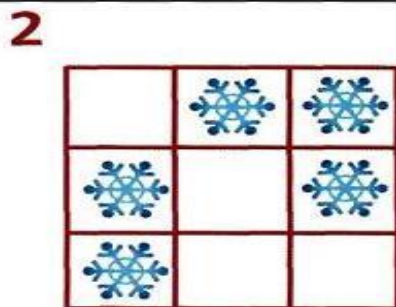
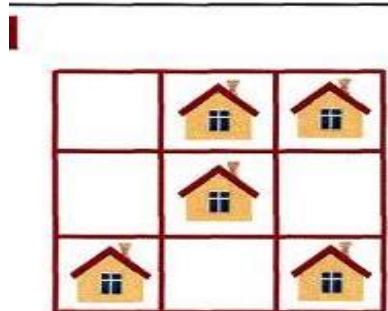
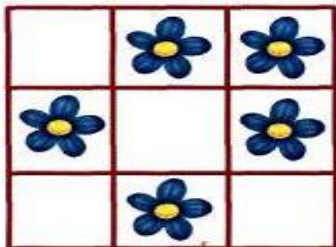

Из каких половинок можно сложить этот предмет?

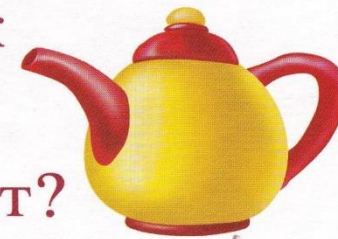

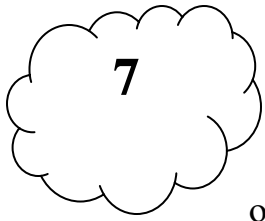

Уважаемые родители!



Дети любят стихи, любят их слушать и рассказывать. Но не все могут быстро запомнить стихи: у некоторых детей заучивание стихов или потешек вызывает большие трудности, быстрое утомление и отрицательные эмоции. Для того чтобы пробудить в детях интерес к заучиванию стихов и потешек, используйте прием мнемотехники, ориентированный на наглядно-образное мышление детей дошкольного возраста.

В мнемотаблице все очень просто и понятно детям. Она помогает детям запомнить логическую последовательность символов, образов, помогает освоить элементы рассказывания.

Попробуйте сами, и вы увидите результат!

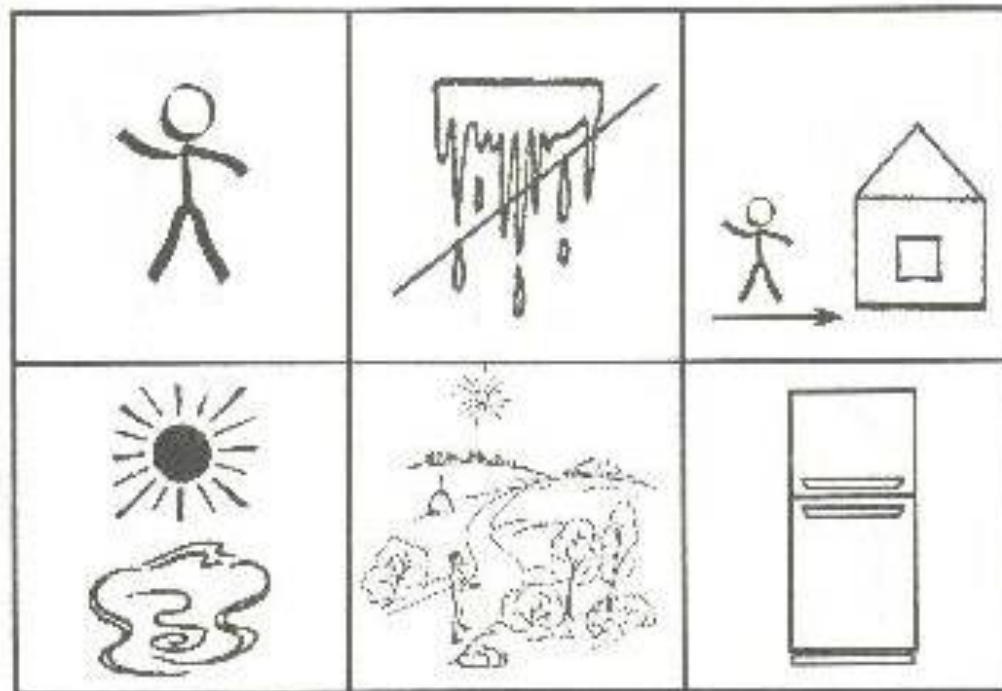

**- Я сосульку не сосу, я ее домой несу.
Стало ей от солнца жарко – мне ее ужасно жалко.
Пусть все лето, целый год в холодильнике живет!**

А. Горбунова

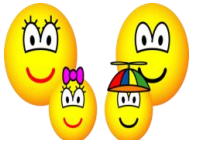

Уважаемые родители!
Китайская пословица гласит:

«Расскажи - и я забуду, покажи - и я запомню, дай попробовать - и я пойму».

Усваивается все прочно и надолго, когда ребенок слышит, видит и делает сам.

Проведите несложный, но очень занимательный опыт с ребёнком: **Вода поднимается по салфетке**

Понадобится: пластиковый стакан, салфетка, вода, фломастеры

Ход опыта: стакан заполняется водой на 1/3 часть. Салфетка складывается несколько раз по вертикали так, чтобы получился узкий прямоугольник. Затем от него отрезается кусочек примерно 5 см шириной. Этот кусочек необходимо развернуть, чтобы получился длинный отрезок. Затем отступить от нижнего края примерно 5-7 см и начать ставить большие точки каждым цветом фломастера. Должна образоваться линия из цветных точек. Затем салфетку помещают в стакан с водой так, чтобы нижний конец с цветной линией был примерно на 1,5 см в воде.

○ **Результат:** вода по салфетке быстро поднимается вверх, закрашивая весь длинный кусок салфетки цветными полосками.

Поговорим? Задайте эти вопросы своему ребёнку:

Почему вода не бесцветна? _____

Как она поднимается вверх? _____

Ответ: Волокна целлюлозы, из которой состоит бумажная салфетка, пористые, и вода использует их как путь наверх.



Уважаемые родители!

Большинству детей очень нравится рисовать. Кто – то из них предпочитает краски, кто-то фломастеры, немало и тех, кто готов рисовать разными способами: карандашами и зубной пастой, фломастерами и маминой тушью для ресниц, мелом и «любимой» кашей. Конечно, далеко не все из детей вырастут талантливыми живописцами, но это не значит, что рисованием нужно пренебрегать. Это очень увлекательное и полезное занятие: развивается мелкая моторика, а значит и речь – внутренняя и внешняя, фантазия и способность выразить свое мироощущение с помощью живописи. Превратите безликого снеговика в произведение искусства! **Волшебных успехов!**

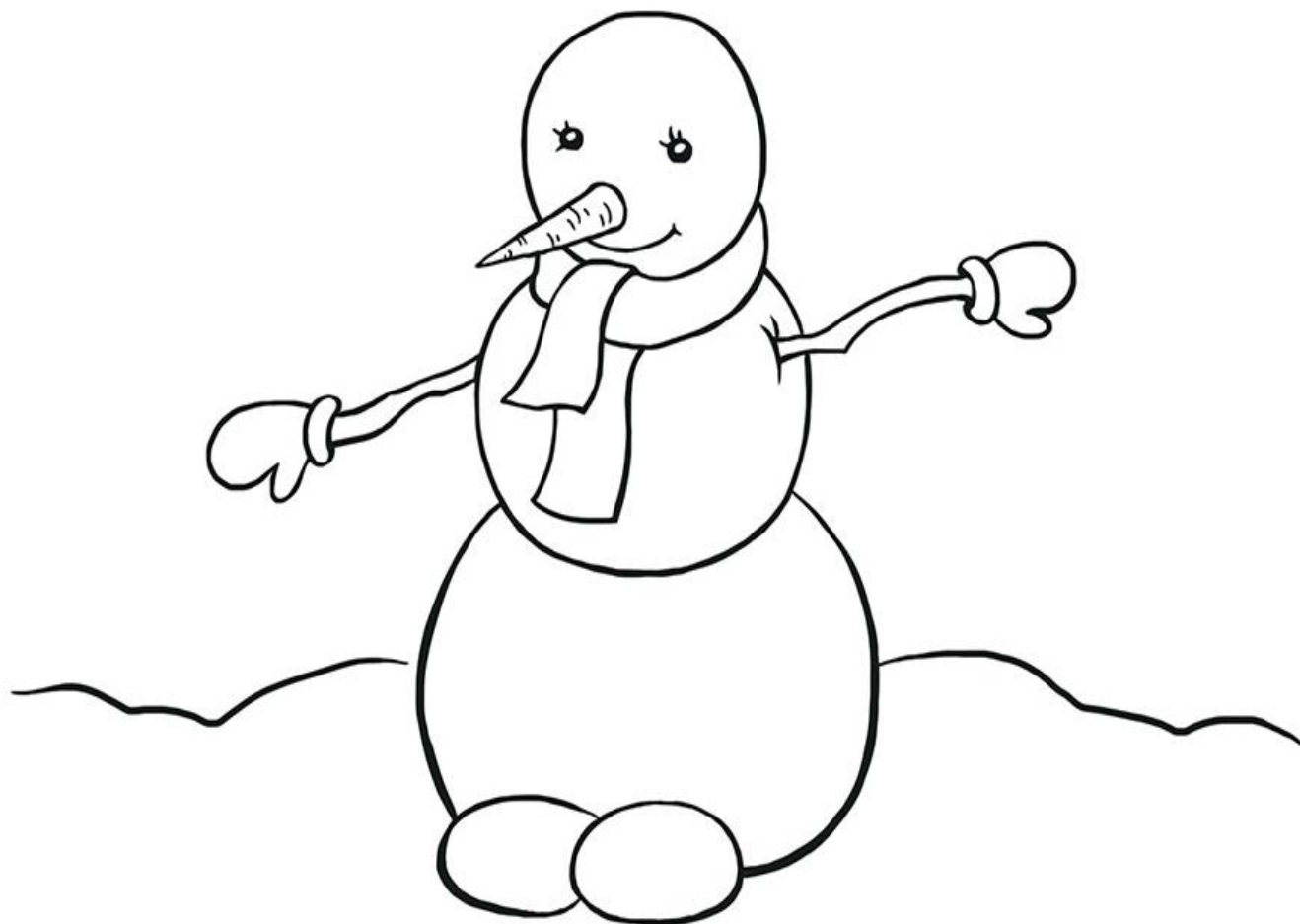

10

Как ты думаешь, что собирался нарисовать художник на сегодняшнем листе? Сумеешь закончить за него работу?

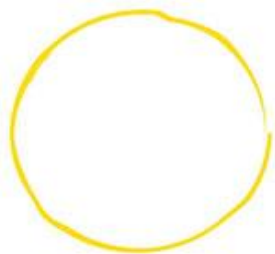



ЧТО – ГДЕ?

Соедини картинки с их названиями.

ФРУКТЫ, ЯГОДЫ

ОВОЩИ

ДОМАШНИЕ ЖИВОТНЫЕ

ДИКИЕ ЖИВОТНЫЕ

ОДЕЖДА

ОБУВЬ

ПОСУДА

МЕБЕЛЬ

ТРАНСПОРТ

ОБИТАТЕЛИ МОРЕЙ

НАСЕКОМЫЕ

ЖИВОТНЫЕ ЖАРКИХ СТРАН

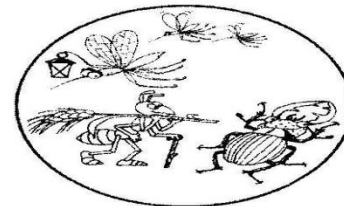
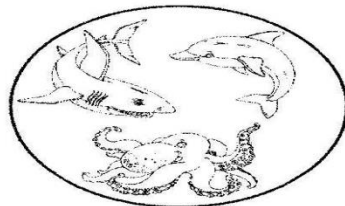
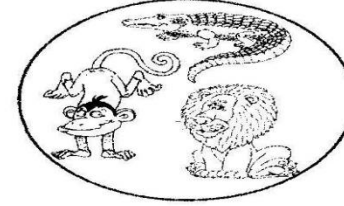
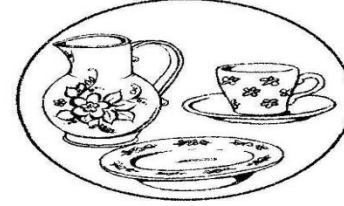
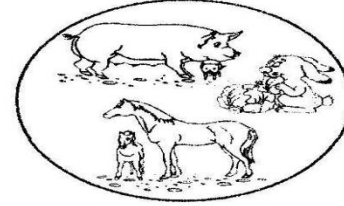
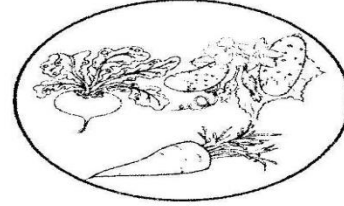
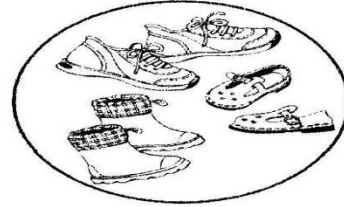
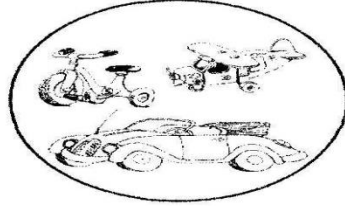
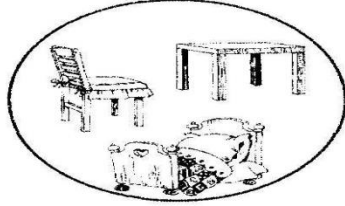
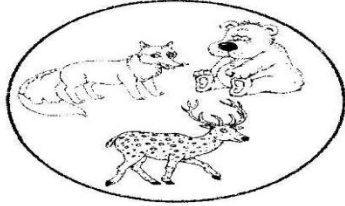
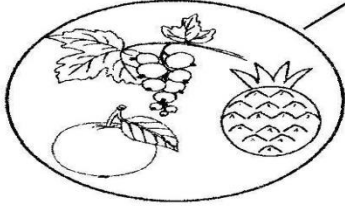
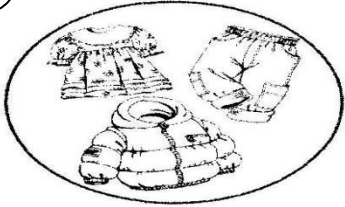

12

Подбери
подходящую
заплатку.

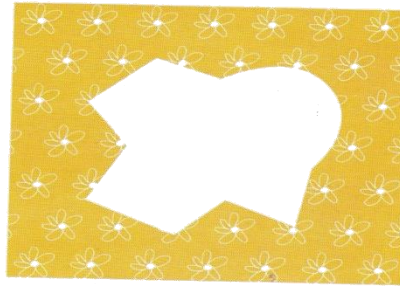

1



2



3



4



В каком из этих
заданий присутствуют
все эти фигуры?



2

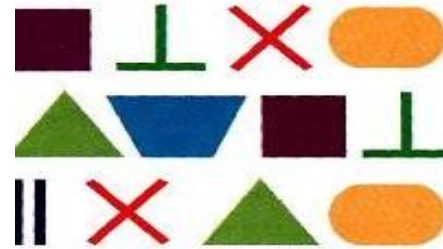

4

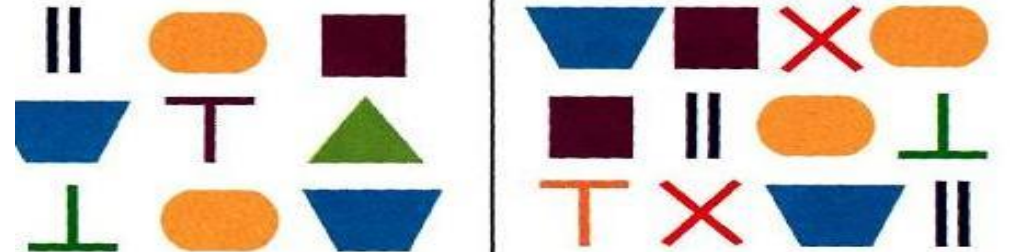

Февраль



**А в студеном феврале
Много снега на дворе,
За окном бушует вьюга,
Ветру зимнему подруга.**

1



Уважаемые родители!

Вместе с ребёнком понаблюдайте за снегопадом. С помощью увеличительного стекла рассмотрите снежинки. Найдите настоящую снежинку и обведите её. **Ярких впечатлений!**

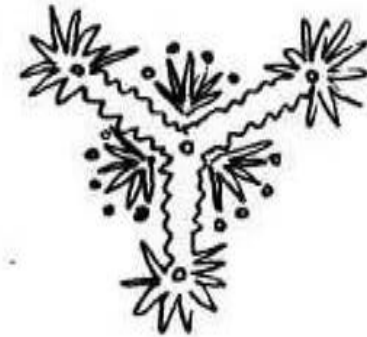
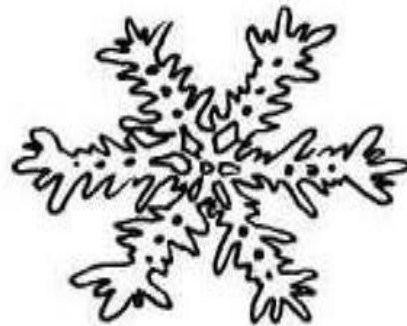
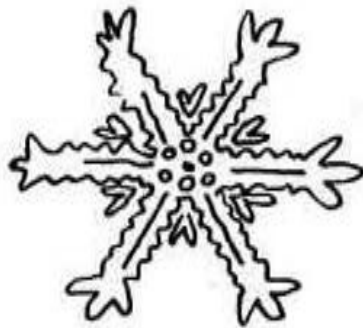
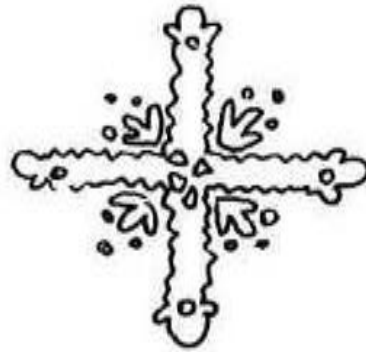



Попробуйте вместе с ребёнком выучить четверостишие!

Пороша

Еду. Тихо. Слышны звоны
Под копытом на снегу.
Только серые вороны
Расшумелись на лугу.
Заколдован невидимкой,
Дремлет лес под сказку сна.
Словно белою косынкой
Подвязалася сосна.

Понагнулась, как старушка,
Оперлася на клюку.
И над самою макушкой
Долбит дятел на суку.

Скачет конь, простору много,
Валит снег и стелет шаль.
Бесконечная дорога
Убегает лентой вдаль.

С.Есенин

3

Уважаемые родители!



Во многих семьях живут четвероногие питомцы. В домах, где люди живут дружно и мирно, где царит лад и любовь, - всем тепло и уютно. В таких семьях домашние питомцы становятся членами семьи. Есть ли домашние питомцы в вашем доме? Как вы заботитесь о них? Предложите ребёнку дорисовать своего домашнего любимца или животное, которое он хотел бы иметь своим другом и разукрасить. **Верьте в силы ребёнка, ведь все дети талантливы! Удачи!**

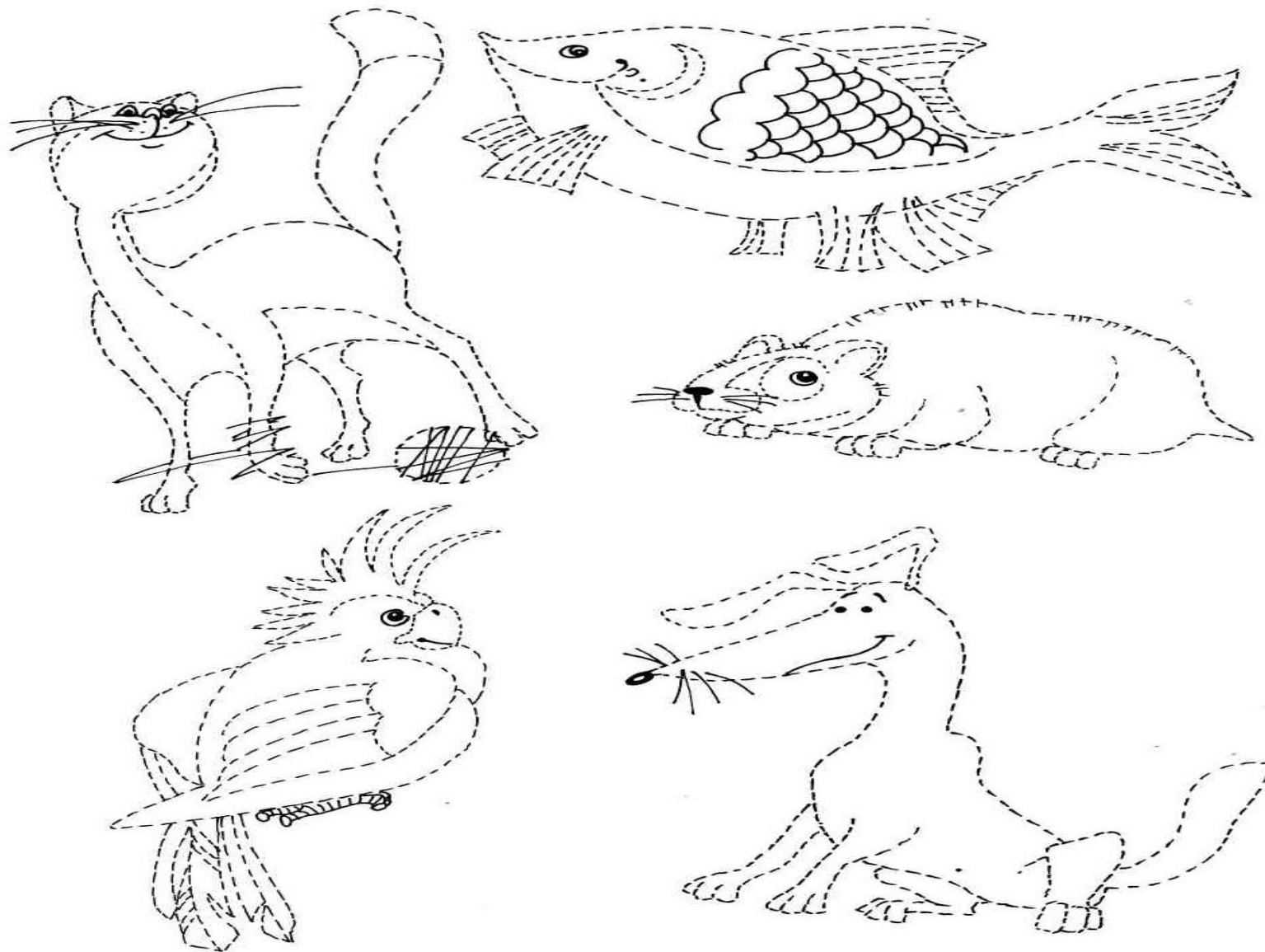

Вырезание фигурок из цветной бумаги и составление из них причудливых картин и узоров — увлекательное занятие для взрослых и детей. Детские аппликации из бумаги развивают фантазию и творческое мышление ребенка. И вообще, совместное творчество сближает родителей с ребенком и помогает установить теплые доверительные отношения. **Новых свершений!**

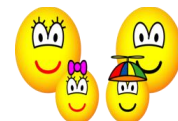

Павлин — удивительная по красоте птица. У него очень большой хвост, состоящий из пушистых перьев, на каждом из которых находится необычный рисунок, напоминающий глаз какого-то волшебного животного. Когда павлин хочет покрасоваться перед павой, он распушает хвост и, конечно, производит на неё неизгладимое впечатление. Ещё бы! Такого красивого хвоста нет ни у кого. У павы, кстати, тоже. Ей надо высиживать яйца и выращивать птенцов. Поэтому ей надо быть как можно незаметней, чтобы хищники не увидели её и не разорили гнездо.

А павлин, напротив, не прячется от хищников. Хотя из-за длинного хвоста он не очень-то умеет летать, и ему приходится нелегко. Ничего не поделаешь, надо отвлекать врагов от гнезда! Выручает павлинов их голос. Как только павлин завидит хищника, он сразу издаёт очень громкий крик, слышимый вокруг на километр. Так павлины помогают друг другу и неплохо живут даже с такими неудобными хвостами.

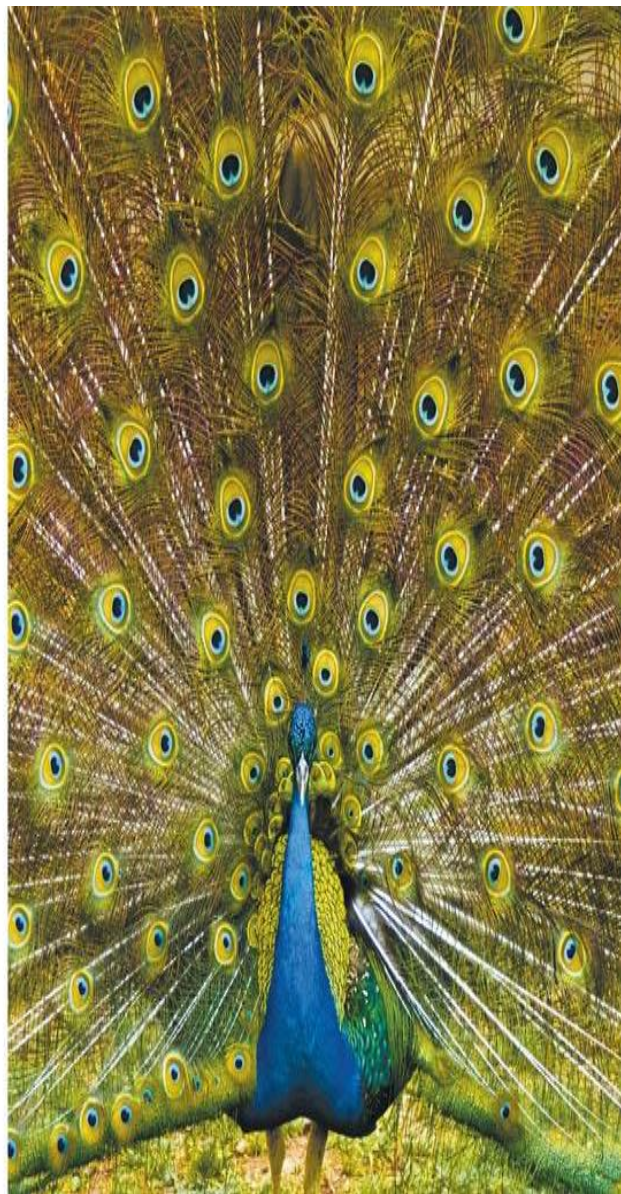
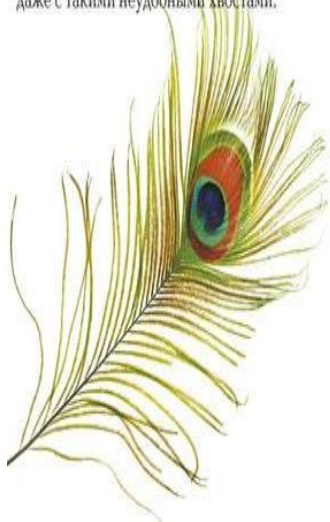

На рисунке изображено перо павлина, а может быть, даже Жар-птицы. Оно совсем некрасивое. Укрась перо, раскрасив «глазок» в цвета, которые тебе кажутся самыми красивыми

Вырежи из разноцветной бумаги «глазки» для пера жар-птицы и наклей их. У тебя обязательно всё получится! Удачи!

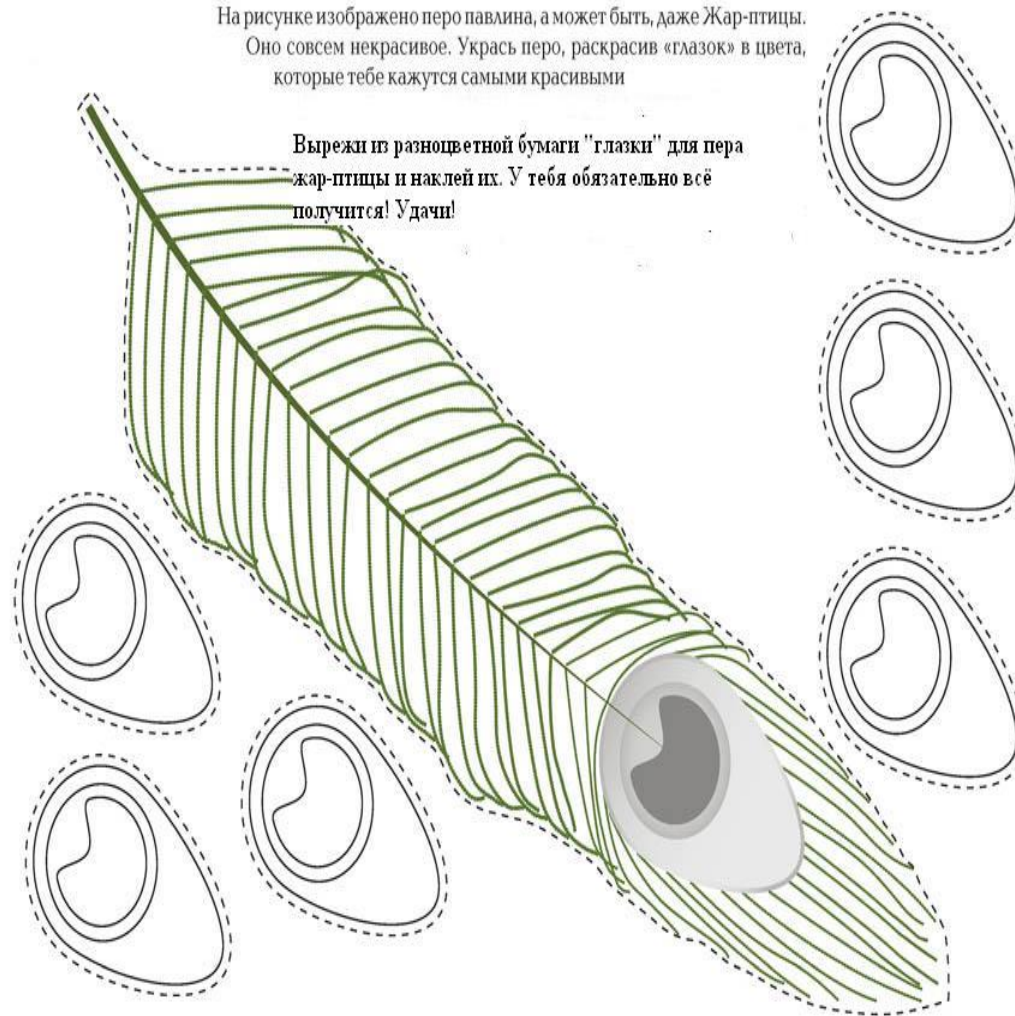

Это интересно!



5

Кроме парового двигателя, в паровозе есть ещё две очень важных детали. Первая — это колесо. Человек додумался до колеса намного раньше, чем до двигателя, но тоже не сразу. Сегодня мы каждый день видим вокруг себя колёса, пользуемся ими, и даже не думаем, какую большую роль они выполняют в нашей жизни. Осуществи простой опыт: возьми тяжёлую коробку или пачку книг и попробуй сдвинуть её по столу. Тяжело? А теперь отыщи два круглых карандаша или палочки, подложи под коробку и подвигай её вперёд и назад. Согласись, стало заметно легче. Вот для этого и нужны колёса — чтобы предмет, который нужно передвинуть, не цеплялся за поверхность, а опирался на колёса. Если нет колёс, то надо прикладывать значительно большие усилия. А теперь попробуй прокатить коробку на карандашах по неровной поверхности. Сразу стало катить тяжелее. Вот для этого и нужны паровозу рельсы, а автомобилю — ровная дорога.

Рельсы и ровные дороги появились совсем недавно, и даже сегодня есть далеко не везде. Что же ещё можно придумать для того, чтобы колёсный экипаж мог передвигаться по бездорожью?

Конечно, можно улучшать сами колёса. Посмотри, как изменилось колесо за многие годы использования его человеком. А ведь сначала оно ничем не отличалось от карандаша, который ты подложил под коробку. Это было обычное круглое деревянное бревно, каток.

А теперь его обод делают из лёгкого металла — алюминия, а затем заключают его в резиновую оболочку — покрышку.

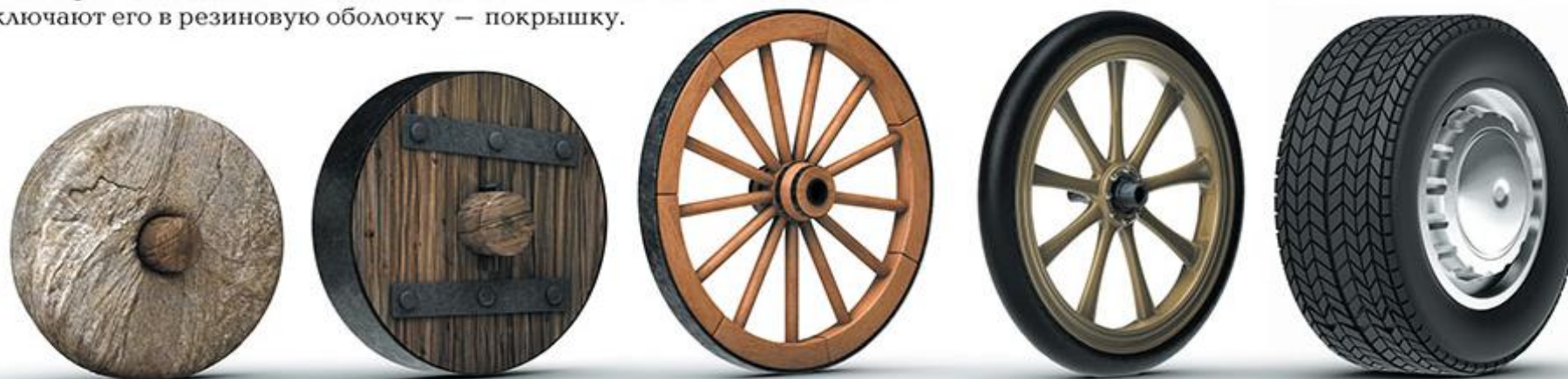



Ты, конечно, знаешь, какие геометрические фигуры называются квадратом, прямоугольником и треугольником. И рисовать ты тоже умеешь. Тогда ты сумеешь отгадать загадки, нарисованные на листе.

Загадка №1 Как дорисовать одну линию так, чтобы получилось два треугольника?

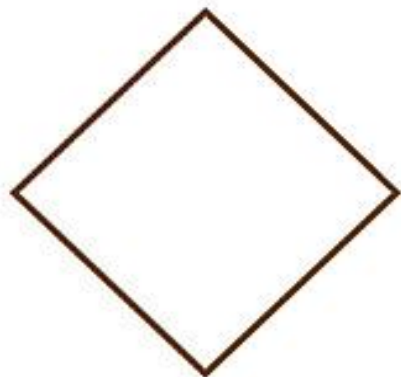

Загадка №2 Как двумя линиями сделать из двух квадратов три?



Загадка №3 Как одной линией сделать из одного треугольника два?

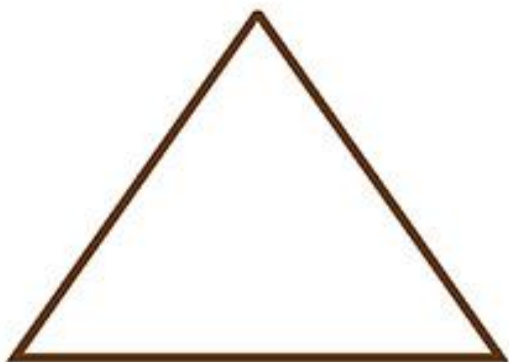

Загадка №4 Как двумя линиями сделать из двух треугольников четыре?

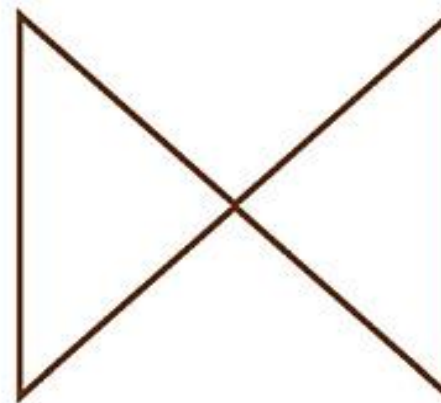

7

Ребята рисовали одного и того же деревянного человечка, а рисунки у них получились разные. Как ты думаешь, какой рисунок нарисовал мальчик, а какой — девочка? А если бы напротив девочки сидел ты, какой рисунок получился бы у тебя? Сумеешь его нарисовать на свободном месте в правой части листа?





Уважаемые родители!

Чтобы Ваш ребёнок умел поддерживать беседу, высказывать свою точку зрения; знал семейные традиции, учите его с помощью мнемотаблиц составлять рассказы о семье. Это послужит формированию его устной речи; обогатит словарный запас; воспитает уважение к семейным традициям.

- **Ребенок. (Твое имя.)**
- **Три человечка. (Имена родителей и членов семьи.)**
- **3. Молоток. (Профессия папы)**
- **4. Фартук. (Профессия мамы.)**
- **5. Клубок ниток. (Бабушка и дедушка.)**
- **6. Рука. (Кто помогает тебе?)**

А здесь запишите рассказ ребёнка о своей семье.
Посмотрим, что же у него получится!

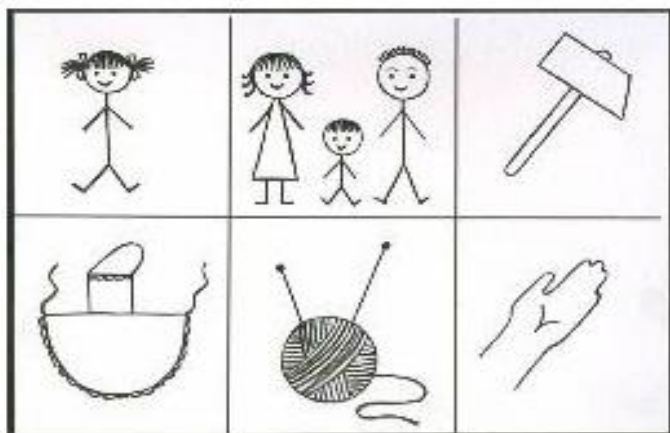

Чаще хвалите своего ребёнка даже за небольшие успехи!



9

Уважаемые родители!

Предложите вашему ребёнку раскрасить предметы, которые находятся перед скамейкой красным и жёлтым цветом, за скамейкой – зелёным и синим цветом. **Всего доброго!**

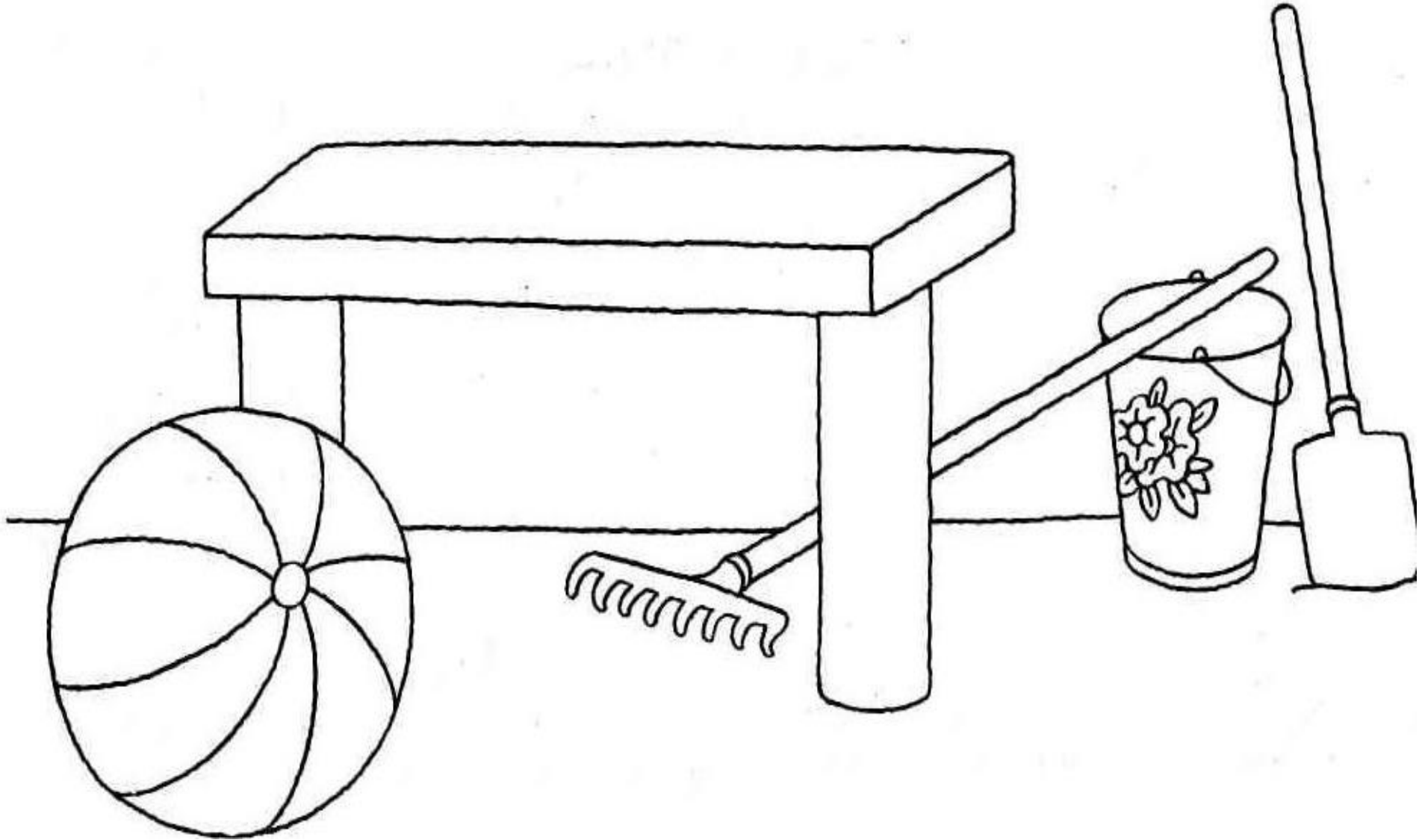



Рассмотри картинки. Раскрась только те, на которых дети поступают правильно.





Как ты думаешь, что художник перепутал на этих рисунках?



Март



**Просыпайся, лес, от сна,
Приближается весна!
Пусть мороз уйти не хочет,
Март весне дорожку топчет!.**

1

Уважаемые родители!



Давайте вместе с вами выявим способность вашего ребёнка воспринимать новое, необычное и делать выводы.

Опыт – эксперимент: Радуга из воды

Понадобится:

емкость, наполненная водой (ванна, тазик), фонарик, зеркало, лист белой бумаги.

Ход опыта:

на дно емкости кладется зеркало. Свет фонарика направляется на зеркало. Свет от него необходимо поймать на бумагу.

Результат:

на бумаге будет видна радуга. Поговорим? Свет является источником цвета. Нет красок и фломастеров, чтобы раскрасить воду, лист или фонарик, но вдруг появляется радуга. Это спектр цветов. А какие цвета знает ваш ребёнок?



Удачи!



Уважаемые родители!



Только Ваши знания и родительский опыт могут помочь вашему ребёнку выполнить это домашнее задание: Мальчик пустил кораблик в плавание по весеннему ручейку. Рассмотрите внимательно картинку, найди кораблик и раскрась его синим цветом. **Новых достижений!**

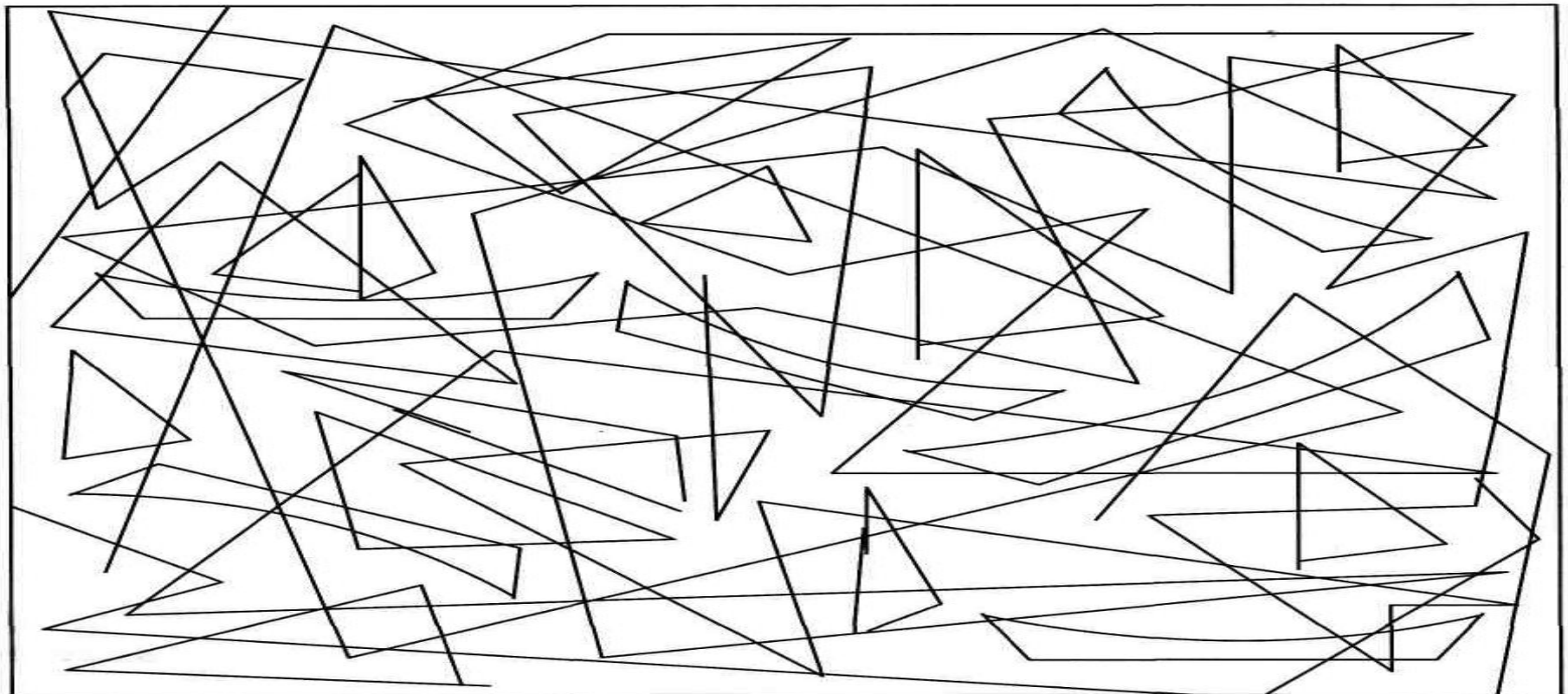
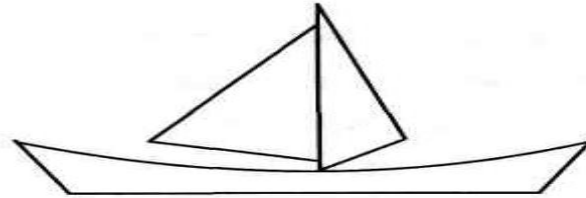

3

Прочерти каждому гномику дорогу к его дому.



4

Помоги Чебурашке отобрать модели, которые рассказывают о рыбе. Зачеркни лишнее.
Расскажи о рыбе. **Блестящих успехов!**

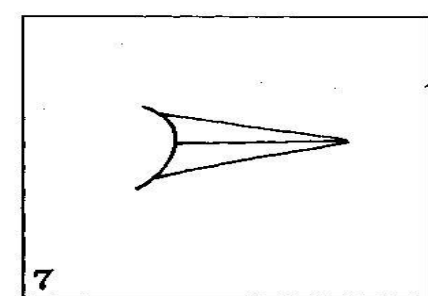
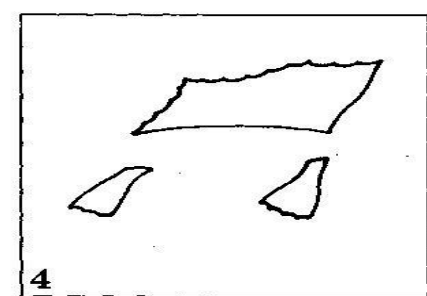
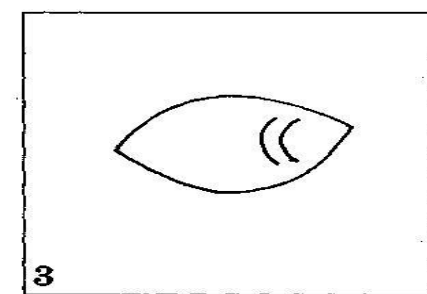
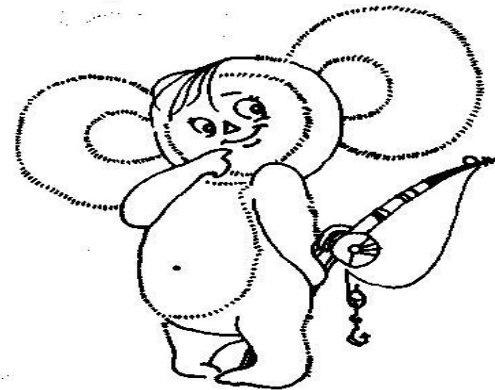
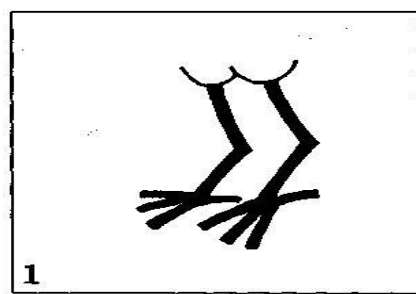
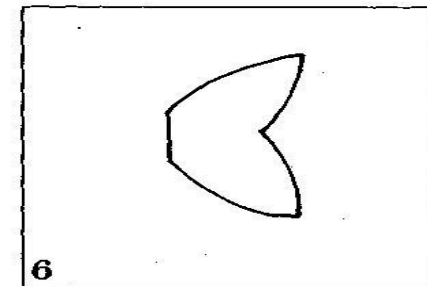
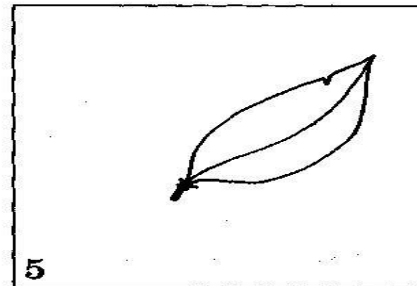
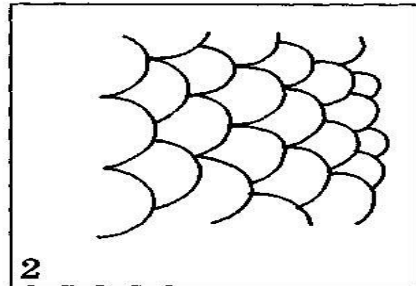

5

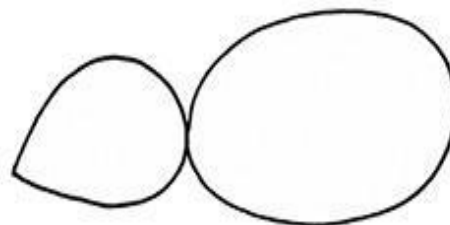
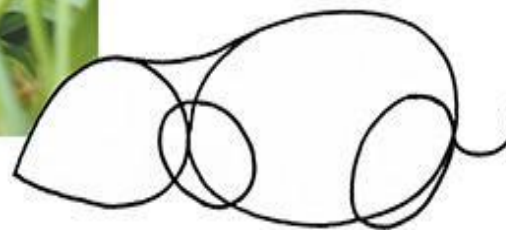
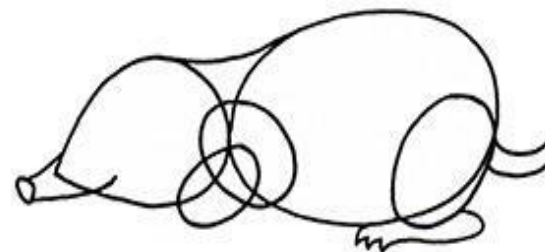
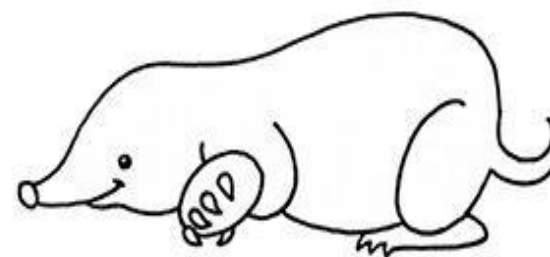

С помощью взрослого попробуй вылепить крота. Обрати внимание на его заострённую мордочку. Не припомнишь, у какого животного она устроена также? Рассмотрй его лапы и бархатистую шёрстку. Удивительно, он недавно вылез из под земли, а она такая чистая!

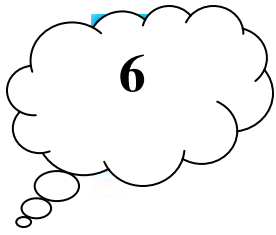

Согласись, на сегодняшнем листе нарисован не рисунок, а какое-то непонятное пятно. Думаю, его заколдовал злой волшебник. Сумеешь “расколдовать” с помощью карандашей или красок это пятно так, чтобы из него получилась красивая и понятная окружающим людям картинка?





7

Уважаемые родители!

Вам уже знаком термин «мнемотехника». Это красивое слово происходит от греческих *mne* – «память» и *techné* – «искусство». Означает оно не что иное, как «искусство памяти», способы и приемы, составляющие целую методику быстрого и прочного запоминания разной информации.

Каждый из нас сталкивался с простейшими мнемоническими приемами в своей жизни. Мы запоминали цвета радуги, используя знаменитое «Каждый охотник желает знать...». Мы заучивали падежи через бессмысленное «Иван родил девчонку, велел тащить пеленку». А цыган, пришедший на цыпочках и цыкающий на цыпленка, помогал освоить непростую орфографию родного языка. В домобильную эпоху мы заучивали телефоны знакомых, мысленно связывая цифры с датами их рождения. Так что примитивное понятие о мнемонике имеется у каждого.

Предложите вашему ребёнку с помощью этой мнемотаблицы выучить простенькое стихотворение. А потом самостоятельно нарисовать мнемотаблицу к этому четверостишью, показать её в детском саду и с её помощью выразительно раскатать! Может быть кто-нибудь из детей в группе тоже захочет «ТАК» учить стихи?!

Творческого вдохновения!

 Маша	 нашему малышке	 сшила
 новые штанишки.	 Сшила	 шубку,
 сшила	 шарф	 для мишутки - малыша



Попроси взрослого записать интересные короткие рассказы, которые ты уже сочинил, посмотрев на эти замечательные картинки! **Новых успехов!**

8



Blank writing area for the first illustration, consisting of a small square box on the left and several horizontal lines for text.

Blank writing area for the second illustration, consisting of a small square box on the left and several horizontal lines for text.

Определи, что на каждой картинке недорисовано или нарисовано неправильно. Дорисуй.

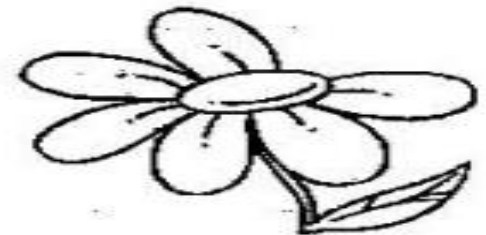
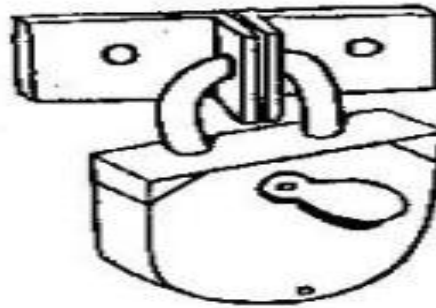
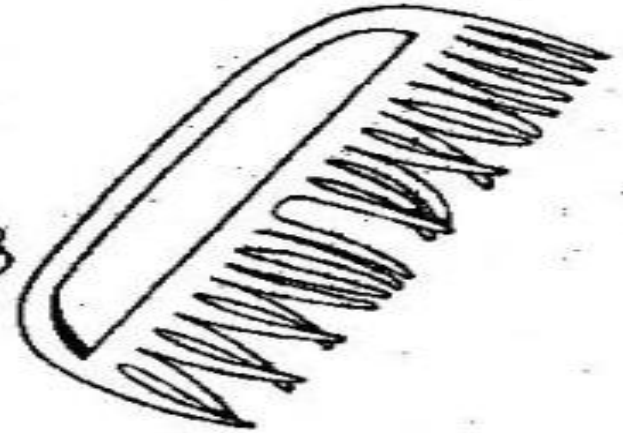
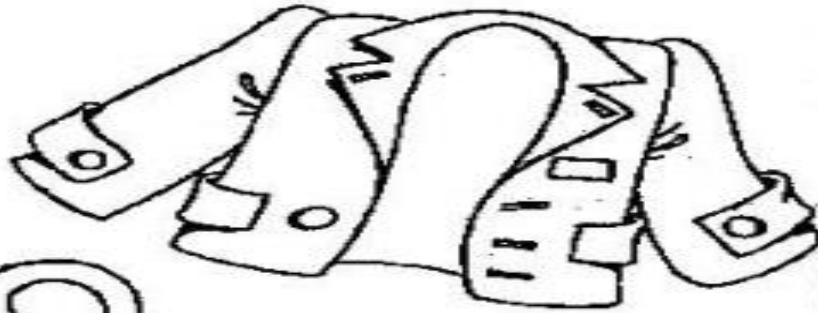
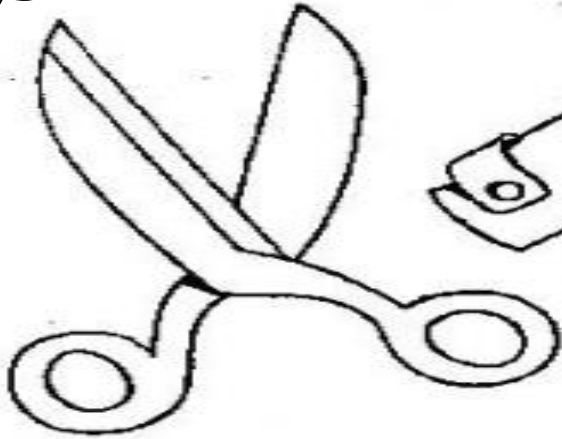

День смеха - это международный праздник, отмечаемый во всем мире 1 апреля.

В этот день принято разыгрывать родных, друзей и просто шутить и смеяться.

В нашей группе этот день с утра сопровождается играми и шутками, весёлым настроением.

1 апреля мы желаем друг другу как можно чаще смеяться, и во все остальные дни тоже.

По мнению медиков, смех благотворно влияет на физическое состояние человека, снимает напряжение, понижает кровяное давление, продлевает жизнь. **Так что веселитесь на здоровье!**

Мы предлагаем Вам, уважаемые родители, внести свою, неповторимую лепту в празднование этого весёлого дня, а именно: изготовить вместе с ребёнком оригинальную, смешную маску или полумаску из различных подручных материалов. Приветствуется всё новое, интересное, необычное! А задача Вашего ребёнка презентовать эту поделку в группе, а потом подарить своему другу!

Вот несколько примеров таких поделок:



Творческих побед!





Нарисуй справа по точкам такую же цифру.

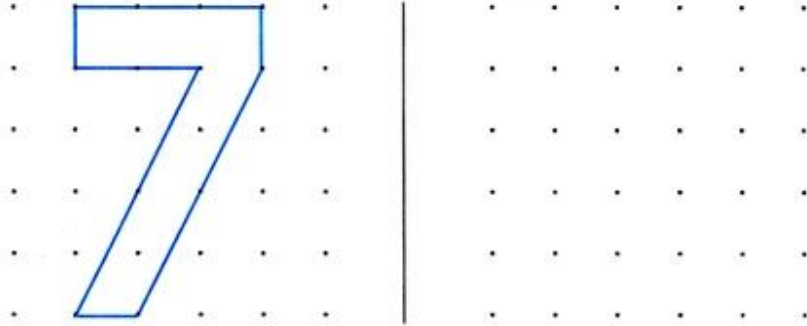

Какая это цифра? Раскрась её.

Реши задачки в стихах:

**Ветер дунул, лист сорвал.
Вот ещё один упал.
А потом упало пять.
Кто их может сосчитать?**

Нарисуй нужное количество листьев.

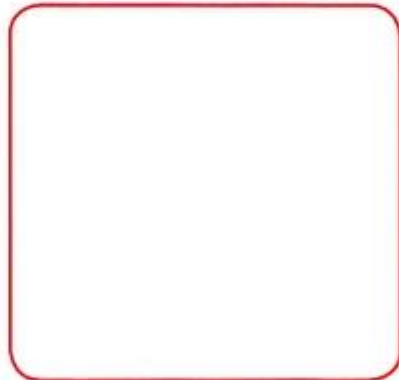

**Сидят рыбаки
На берегу реки.
Дед Корней
Поймал трёх окуней.
Дед Евсей –
Четырёх карасей.
Сколько рыб рыбаки
Натаскали из реки?**

Нарисуй, сколько рыб поймали рыбаки.

**Семь тюльпанов на клумбе росли.
Пять красных к утру расцвели.**

Сколько жёлтых будет цветов? Сосчитай и раскрась.

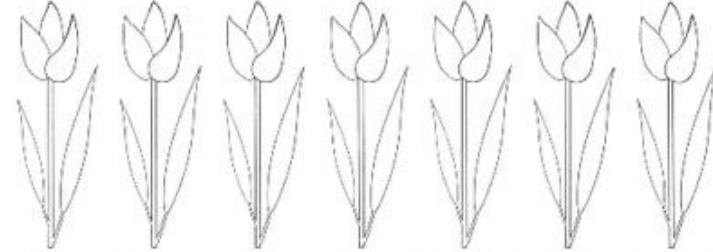

Закончи штриховку.
Какая это цифра?

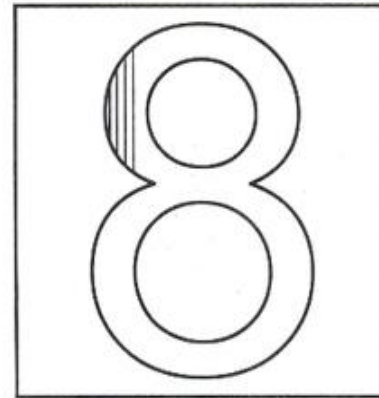

Преврати заготовки:

- 1) в снеговика,
- 2) в неваляшку.

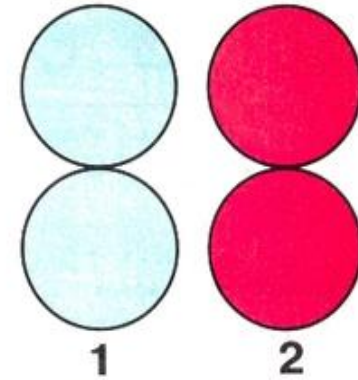

Сосчитай фигурки каждого вида, а потом – сколько всего фигурок.

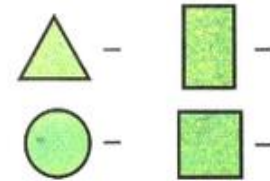
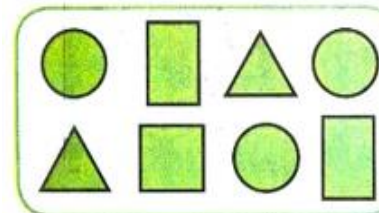

Всего:

Апрель



**Звонко капает капель,
Молодой пришел апрель,
Перелесками, полями,
Заструился ручейками.**



1

Посмотри, каких чёрно-белых животных ребята увидели в зоопарке. Дорисуй и раскрась их.

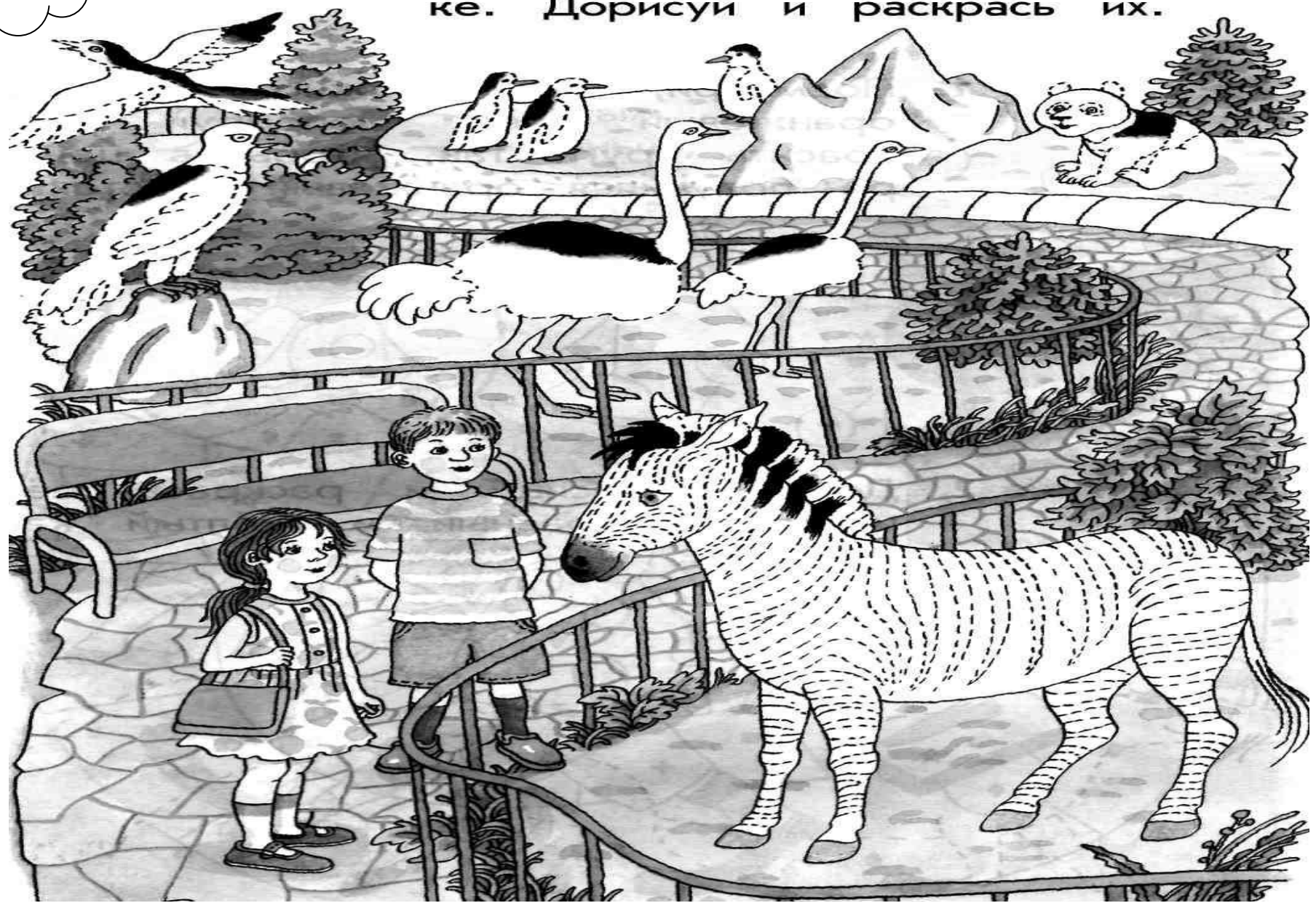

2

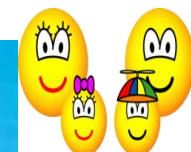

Самолёты бывают разные. Большие самолёты могут лететь далеко, и перевозить людей и грузы. У маленьких самолётов дальность полёта ограничена, летает на них обычно один пилот, но зато скорость и манёвренность значительно выше. На фотографиях изображён отечественный самолёт СУ-35. Это военный самолёт, он охраняет воздушные границы нашей Родины. Когда рассмотришь фотографии, сложи себе самолёт из бумаги.

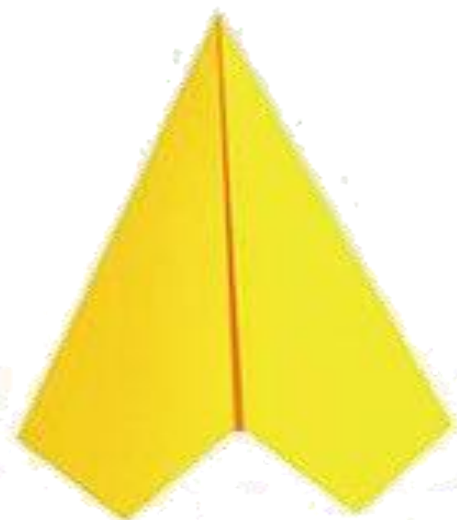

3

Цифра над каждой божьей коровкой показывает, сколько ей лет сейчас. Нарисуй то количество точек на спинке букашки, сколько ей было лет один год назад.

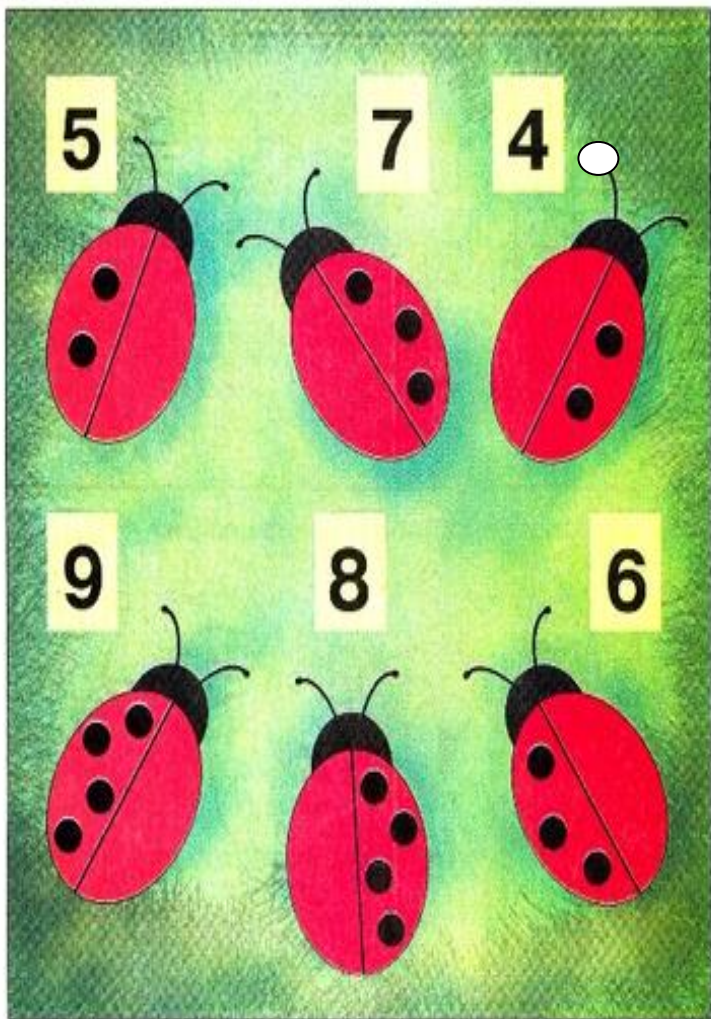

Сосчитай груши на тарелках и соедини с нужным числом.

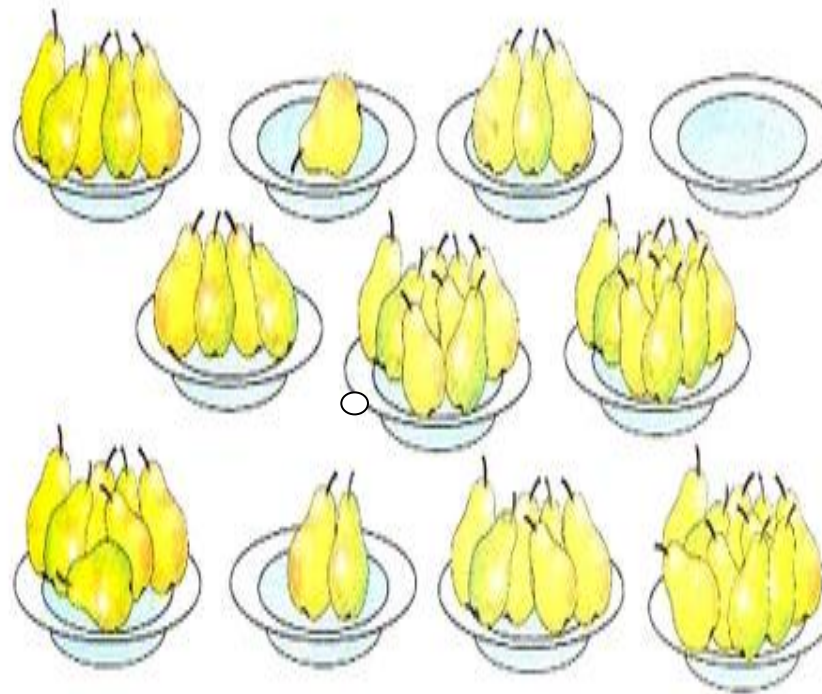

0 1 2 3 4 5 6 7 8 9 10

o



Антарктический пингвин строит гнездо из камней, чтобы высидеть яйца и, затем, вырастить птенцов. Рассмотрите фотографии. Как ты думаешь, что на них изображено? Поделись своими мыслями со взрослым.





5



А так, наверно, выглядит детский сад пингвинов, когда теплеет и они отправляются гулять. Попроси взрослого помочь тебе вылепить пингвина, который ими руководит.

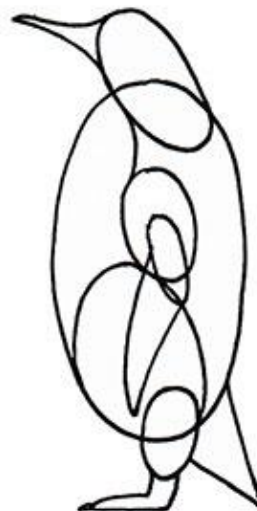
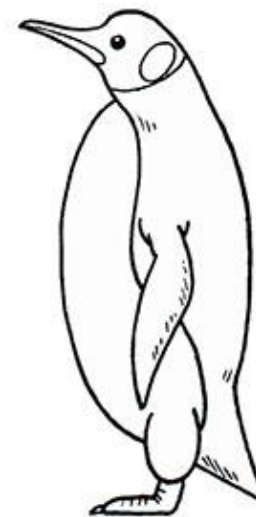

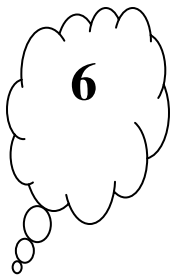

Раскрась «чешуйки» с точками.

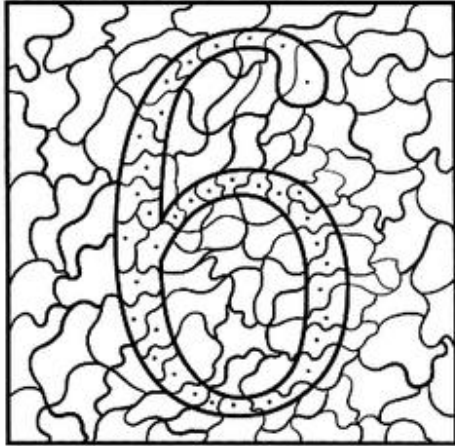

Закрась количество кружков, равное закрашенной цифре.



Далее закрась на 2 кружка меньше.



А теперь – на 1 кружок больше, чем в первом ряду.



Бабушка связала внукам носки, по одной паре каждому. Сколько внуков у бабушки?



Что изменилось?

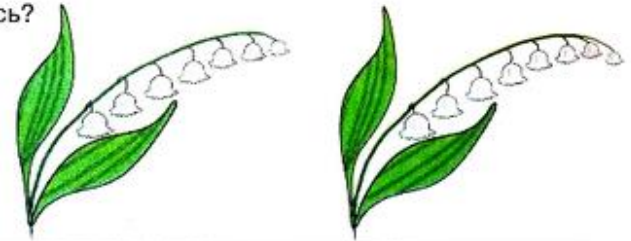

Нарисуй по клеточкам такую же цифру 9. Раскрась обе цифры по-разному.

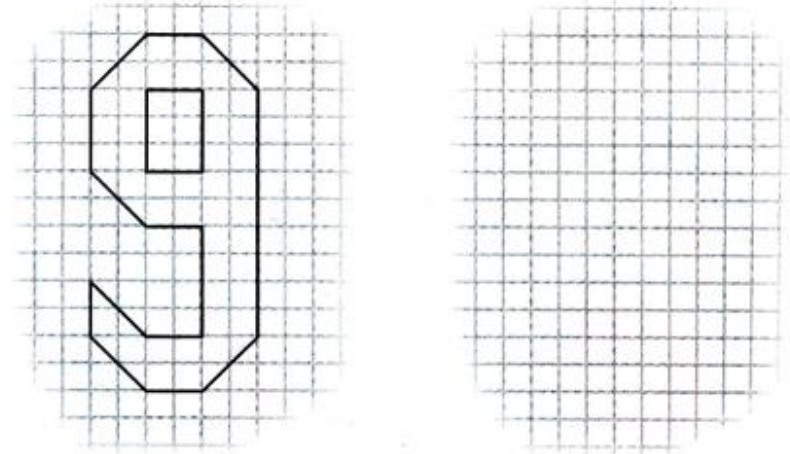

Распутай клубок и найди спрятанные цифры.



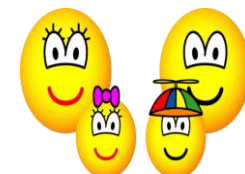

Уважаемые родители!

Уважаемые родители, Вы уже знаете что такое «мнемотехника»? Напоминаем, что мнемотехника – это система внутреннего письма, позволяющая последовательно записывать в мозг информацию, преобразованную в комбинации зрительных образов, а проще говоря – это искусство запоминания.

Мнемотаблицы — это схема, в которую заложена необходимая информация. Данные схемы служат зрительным планом для заучивания стихов, загадок, для создания рассказов.

Попробуйте вместе с ребёнком с помощью этой таблицы составить небольшой рассказ о любимом домашнем питомце и записать его.

Вы справитесь! Радостных удач!

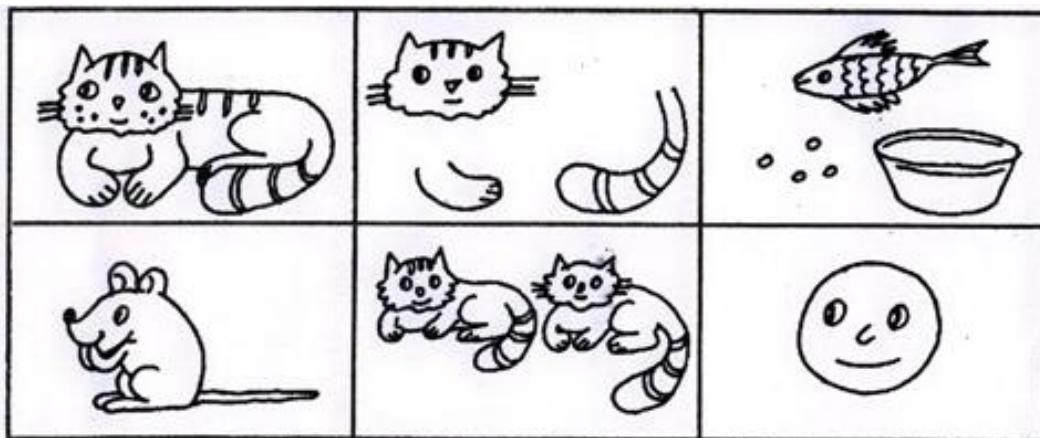

План рассказа:

- 1) название домашнего животного
- 2) описание внешнего вида
- 3) чем его кормить
- 4) какую пользу приносит
- 5) почему я люблю свое домашнее животное



Круги с узорами на рисунке — заготовки для волчков. Сделать его очень просто, надо только раздобыть несколько деревянных зубочисток, вырезать круги и склеить их попарно. Лучше, конечно, найти плотной бумаги и наклеить на неё каждый из кругов. Затем, надо сделать отверстие в центре каждого волчка и вставить в него зубочистку на 1 см. Всё, берись за длинный конец зубочистки пальцами и крути!

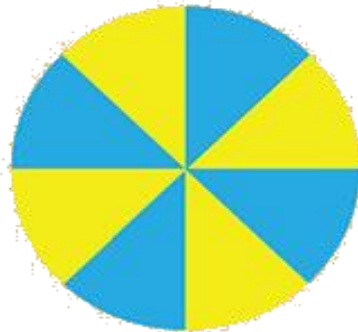



10

Уважаемые родители!

Дети очень любят учиться чему-то новому, экспериментировать и проводить опыты с новыми вещами. Несомненно, такие занятия очень полезны для детского развития.

Итак, опыт «Прыгающее яйцо».

Вам понадобятся:

- уксус, яйцо, чашка. Ложка.

Ход опыта: положите яйцо в уксус на 2-3 дня. Вы заметите, что скорлупа полностью растворится. Яйцо станет упругим, похожим на резиновое. Попробуйте бросить его на пол с небольшой высоты и оно.....О, чудо! Оно не разобьётся!

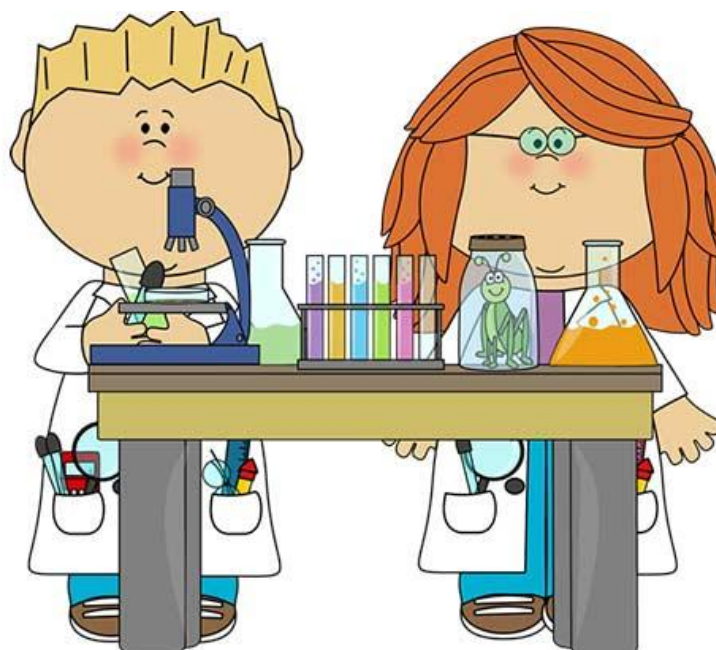

Поделитесь радостными впечатлениями ребёнка от этого опыта:

11

Как ты думаешь, что собирался нарисовать художник на сегодняшнем листе? Сумеешь закончить за него работу?

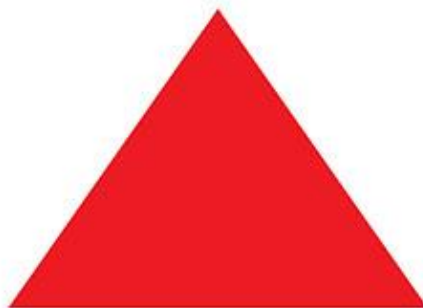



Уважаемые родители!

С целью обобщения и систематизации представлений детей о животных нашей страны и других стран мы в группе создали условия для творческой игры «Зоопарк».

Изготовьте вместе с ребёнком персонажа для этой игры.

Беспорных успехов!

Попроси взрослого помочь тебе смастерить двух зайцев — довольного и грустного. Рассмотрю фотографию на обороте страницы. Как ты думаешь, зачем зайцы поднимаются на задние лапы?



Май



Теплый ветер привечай –
Пахнет ландышами май,
И смеются без угрозы
В мае утренние грозы.

1



Внимательно рассмотри колосок. Обрати внимание, что одно зёрнышко находится сверху, а остальные зёрнышки идут так: один – слева, другой – справа, но пониже. Потом всё повторяется.



Дорисуй простым карандашом недостающие зёрна в колосьях.



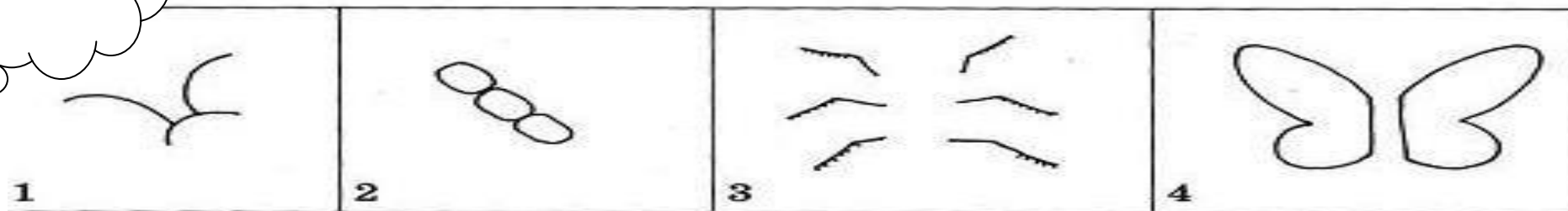
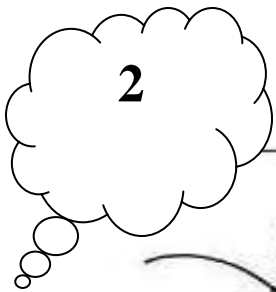

Расскажи, чем похожи жуки и бабочки. Обведи, дорисуй и раскрась! У тебя всё получится!

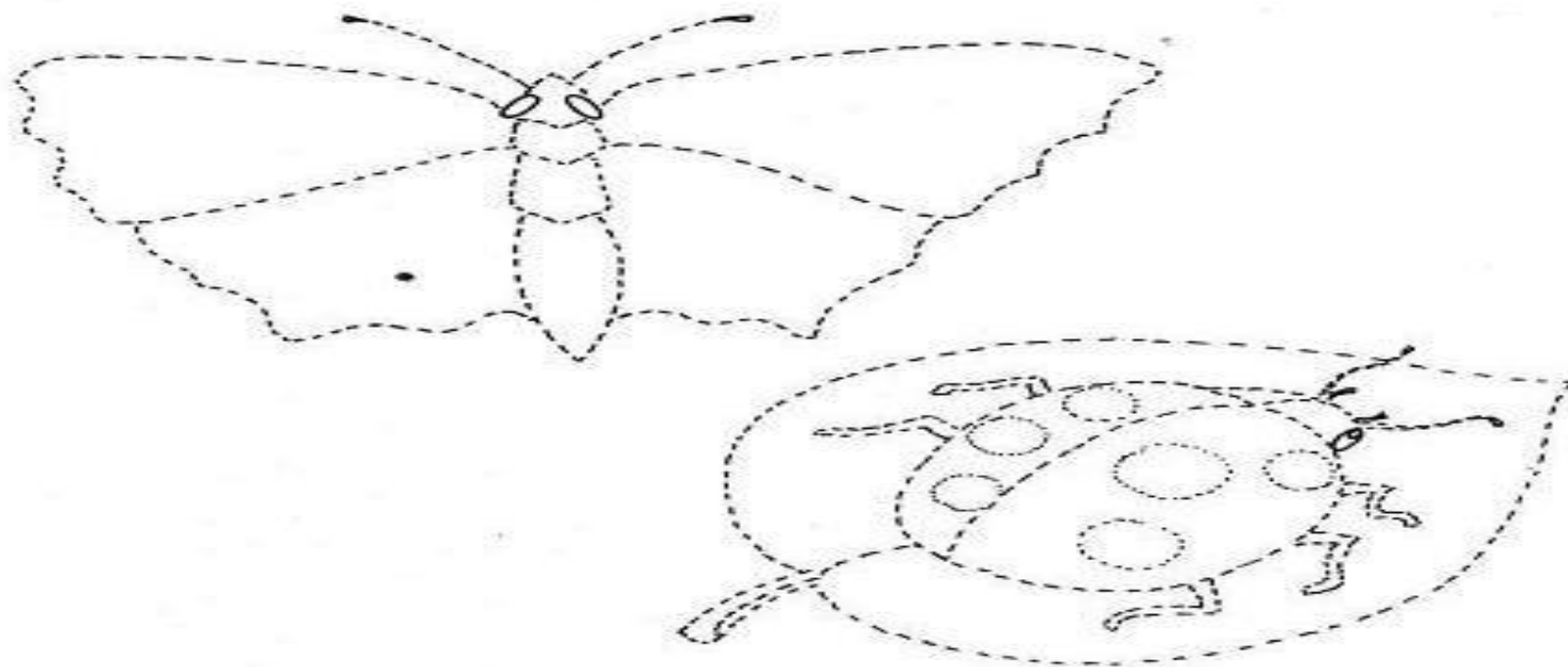

МЕЛКАЯ МОТОРИКА

Пройди по дорожкам, не выходя за края и не отрывая карандаш от бумаги.



ВНИМАНИЕ

Найди и раскрась два одинаковых предмета.

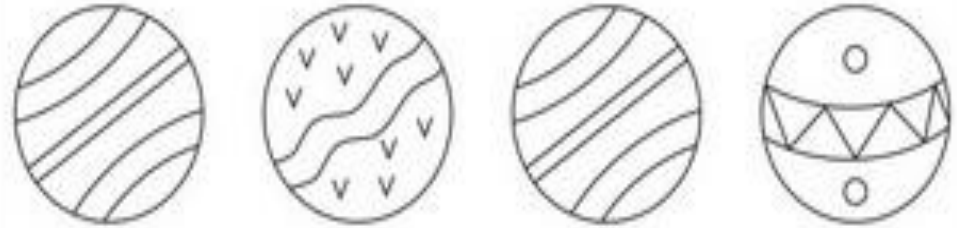
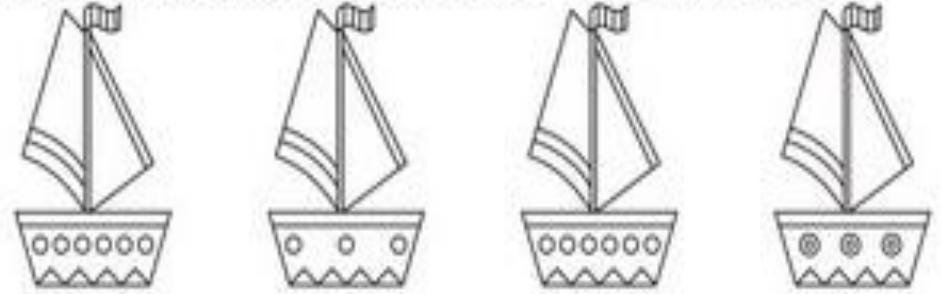

КАК СДЕЛАТЬ ГУСЕНИЦУ

1) Разрежь лист с заготовкой сначала по толстой коричневой линии. Так тебе будет проще вырезать мелкие детали.

2) Осуществи биговку по пунктирным линиям, но пока не складывай по ним.

3) Приклей треугольную деталь №2 к детали №1. Старайся оставить у гусеницы торчащий «рог», чтобы все поняли, что это гусеница бражника.

4) Сложи склеенные детали «гармошкой».

5) Приклей получившейся гусенице смешное личико.

6) Раскрась гусеницу, как тебе нравится, или посмотри в сделанной ранее книжечке, как выглядит гусеница бражника-языкана по-настоящему. Заодно поразмысли над тем, почему она зелёного цвета.

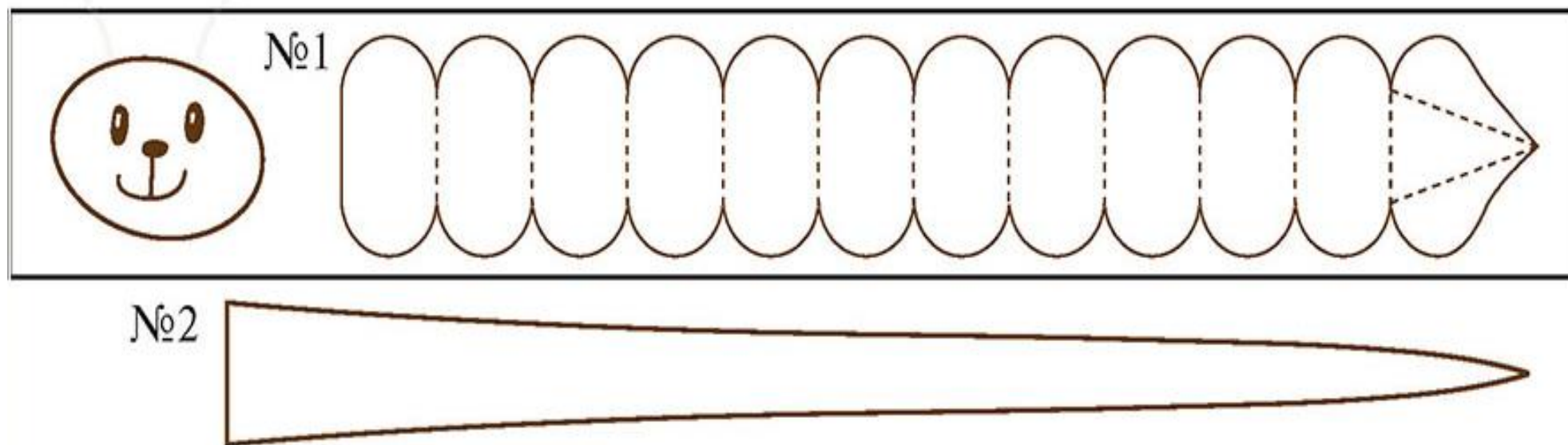
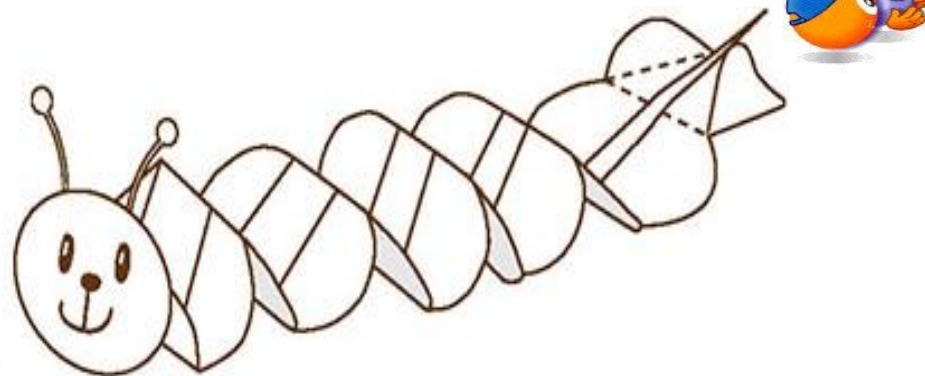



6

Раскрась животных так, чтобы на одной картинке заяц был впереди лисы, а на другой — впереди была лиса.

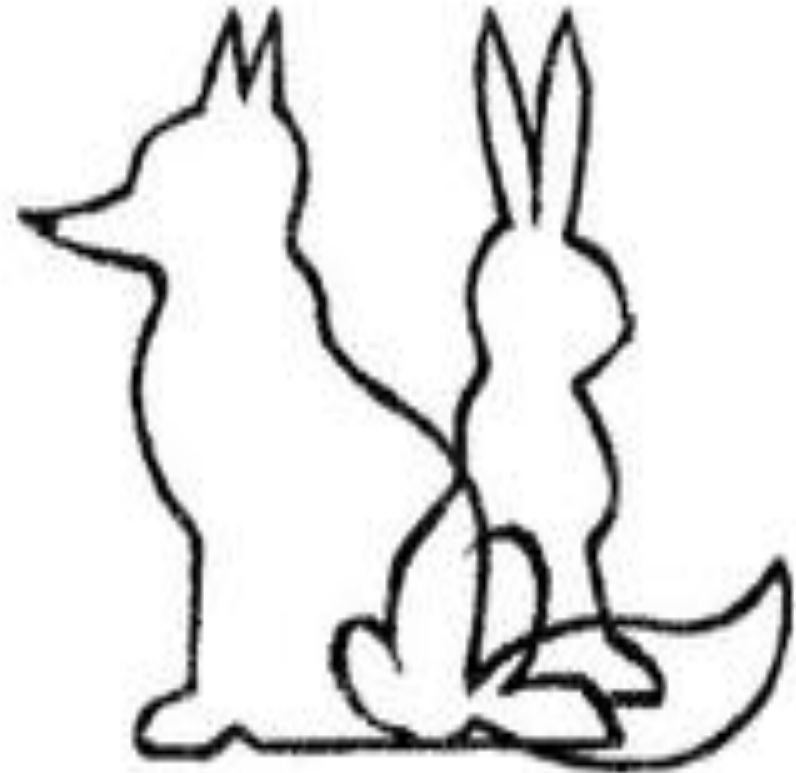
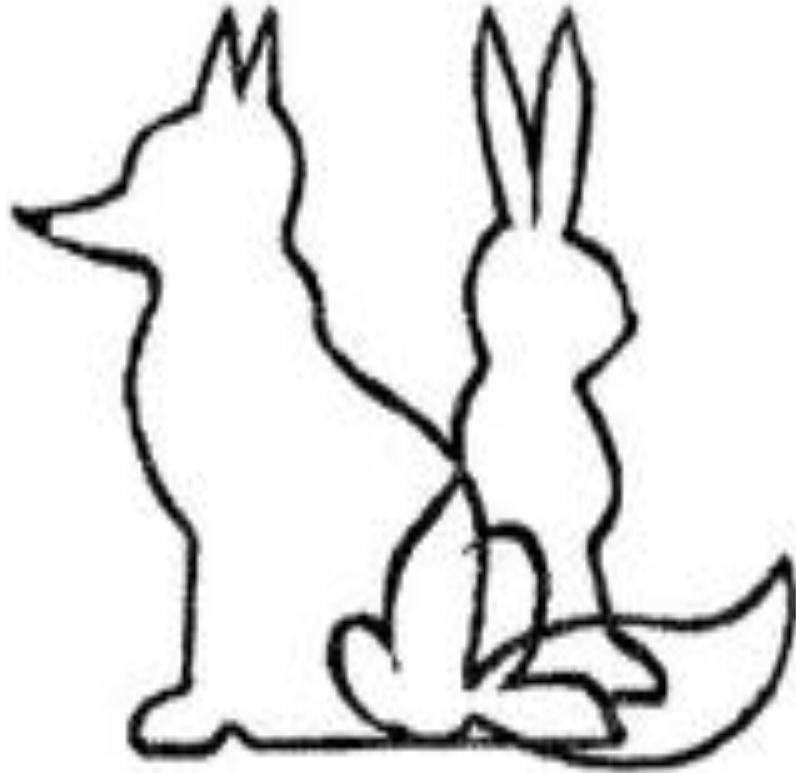

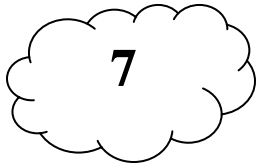

Интересное задание!

Найди одинаковые звёзды, соедини их стрелками, сосчитай лучи! **Ярких, незабываемых эмоций!**

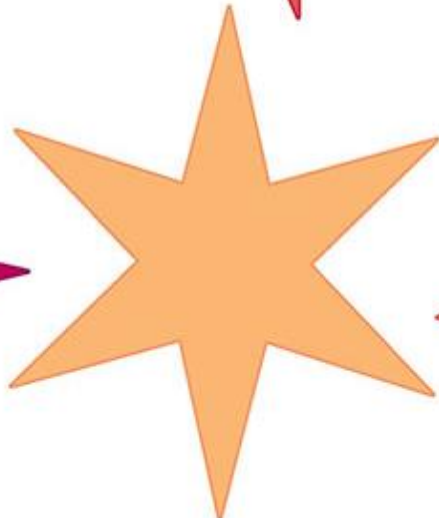
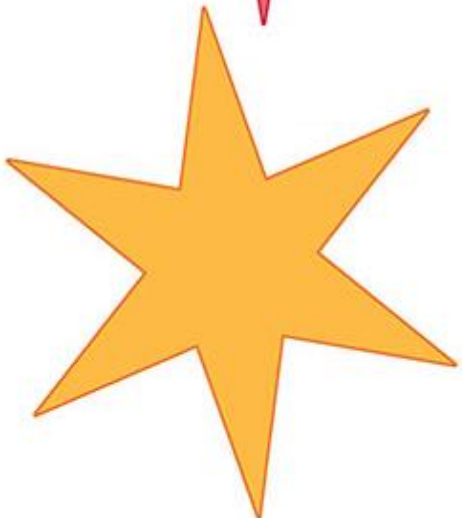
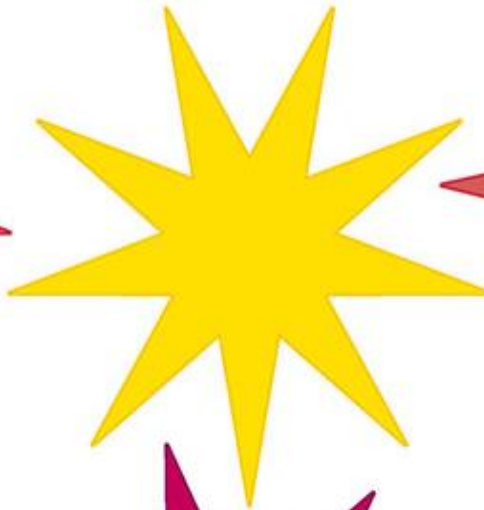

8

Тебе уже знакомо искусство оригами.
Смастери с помощью взрослого вот такую птичку! **Творческих успехов!**

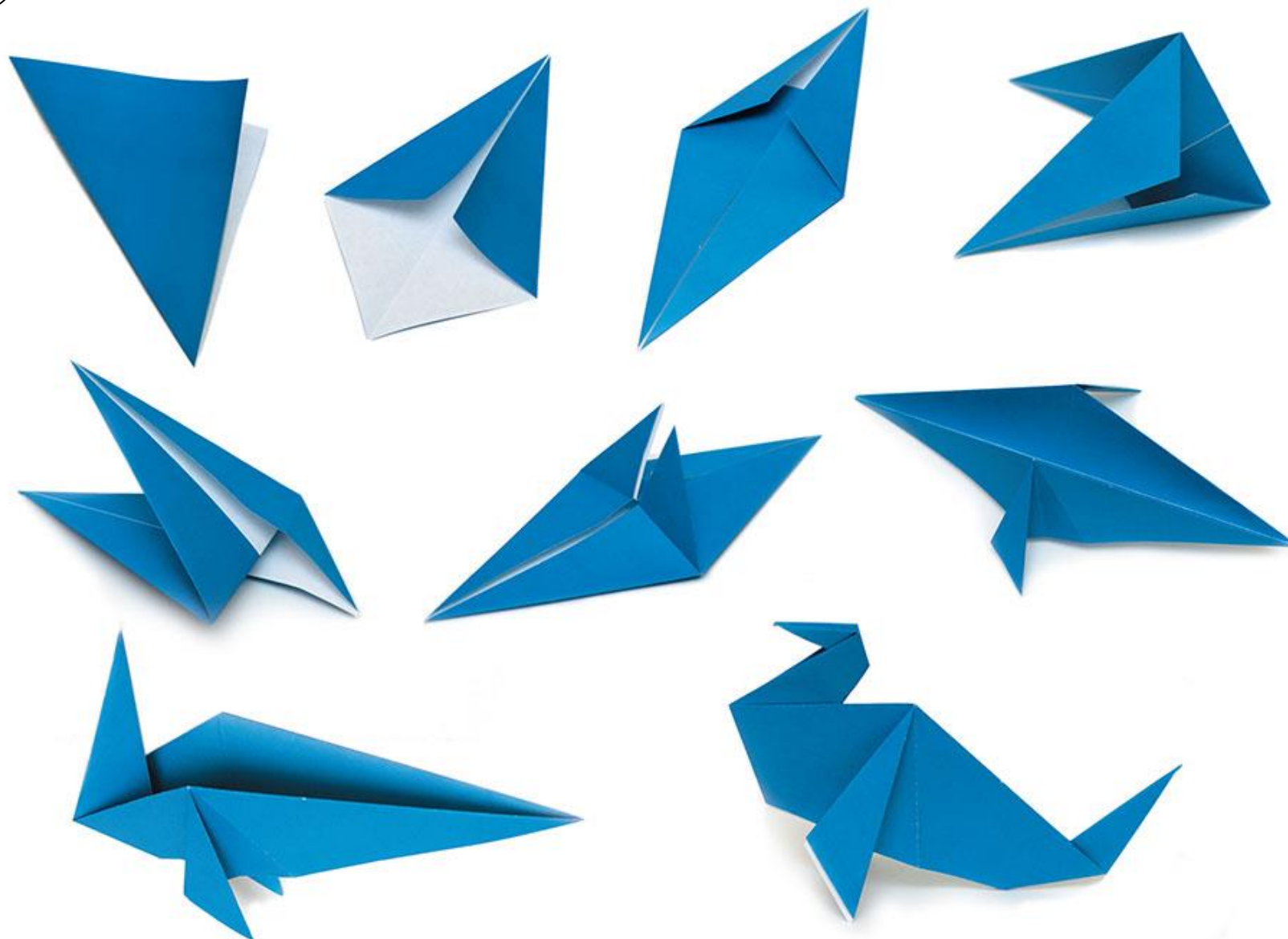

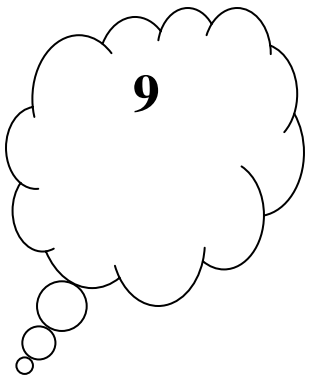

Раскрась треугольники красным цветом, а четырёхуголь-
ники – жёлтым цветом.

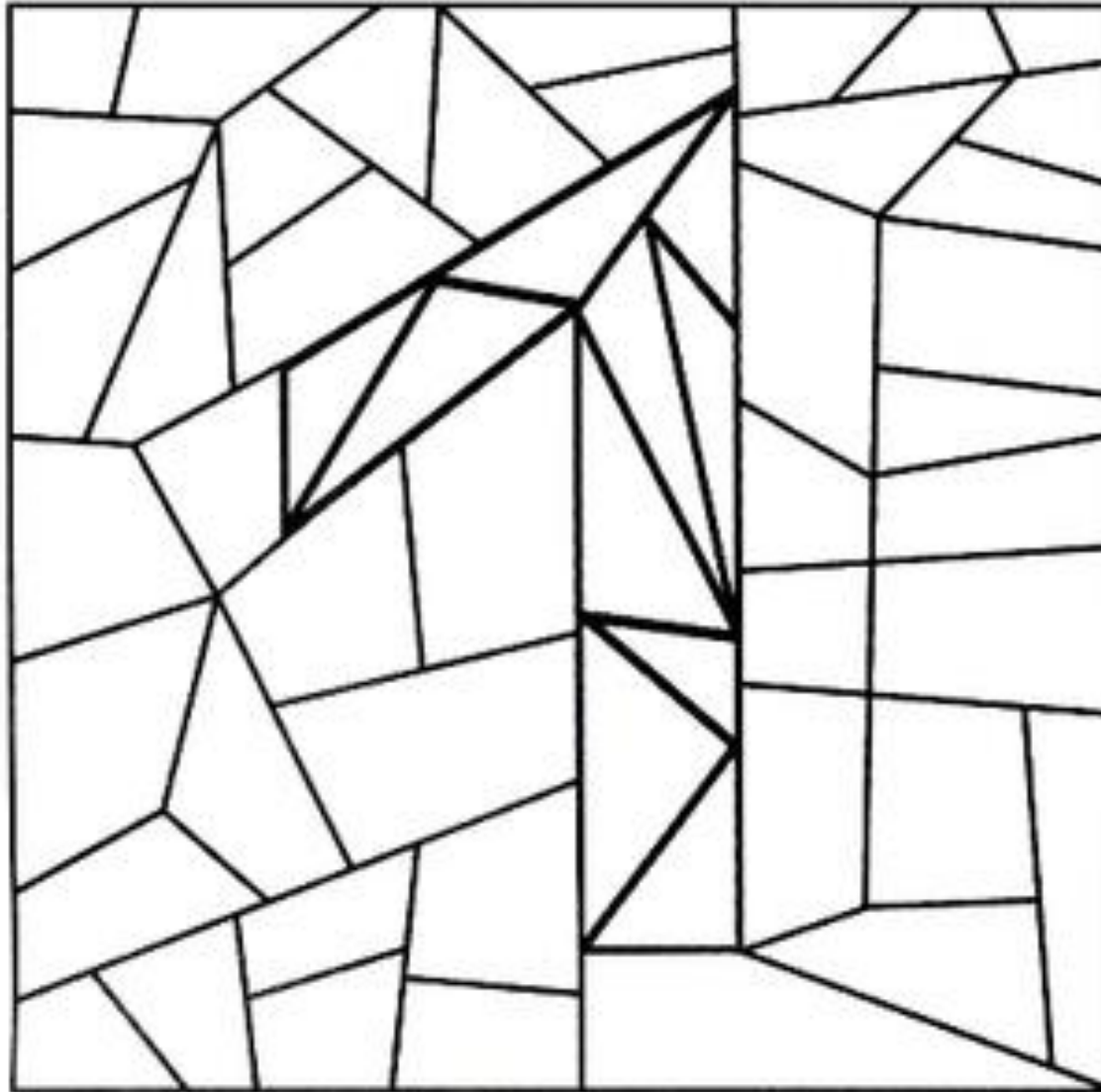

В каждом ряду зачеркни картинку, которая к данному времени года не относится.



Зима

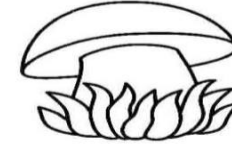

Весна

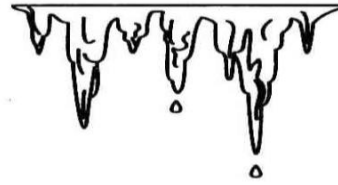

Лето

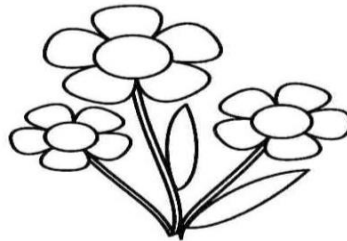

Осень

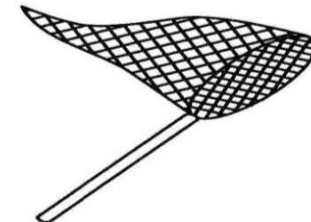
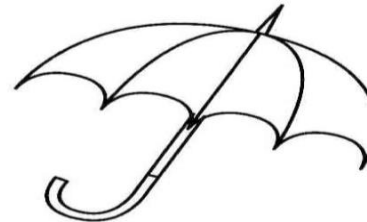















Уважаемые родители!

Пробудите в детях интерес к заучиванию стихотворений! А на помощь к Вам придёт мнемотаблица. Использование мнемотаблиц при разучивании стихотворений повышает интерес ребенка к произведению, превращает занятие в игру, а также облегчает и ускоряет процесс усвоения и запоминания текстов.

При этом виде деятельности включаются не только слуховые, но и зрительные анализаторы. Дети легко вспоминают картинку, а потом припоминают слова. Мы уверены, что Ваш ребёнок быстро и легко запомнит это весёлое стихотворение.

Предложите прочитать его: громко, тихо, шёпотом, весело, грустно. Радостных удач!

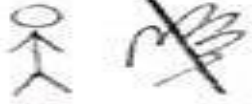
 <p>Много игрушек</p>	 <p>в нашем саду.</p>	 <p>Наши игрушки стоят на виду.</p>
 <p>Кот в сапогах,</p>	 <p>длинноухие зайки,</p>	 <p>и барабаны,</p>
 <p>и балалайки.</p>	 <p>Куклы нарядные в платьях сидят,</p>	 <p>куклы на зайцев и мишек</p>
 <p>глядят.</p>	 <p>Мы</p>	 <p>наши игрушки</p>
 <p>не бьём,</p>	 <p>не ломаем,</p>	 <p>их у друзей не отнимаем.</p>



Найди на рисунке холодные и горячие предметы.
Соедини их со снежинкой или огнём.



Обведи ниточки по пунктирам, и ты узнаешь, кто какой шарик держит. Раскрась шар, который держит девочка, красным цветом, шар мальчика - зелёным, шар собачки - жёлтым.

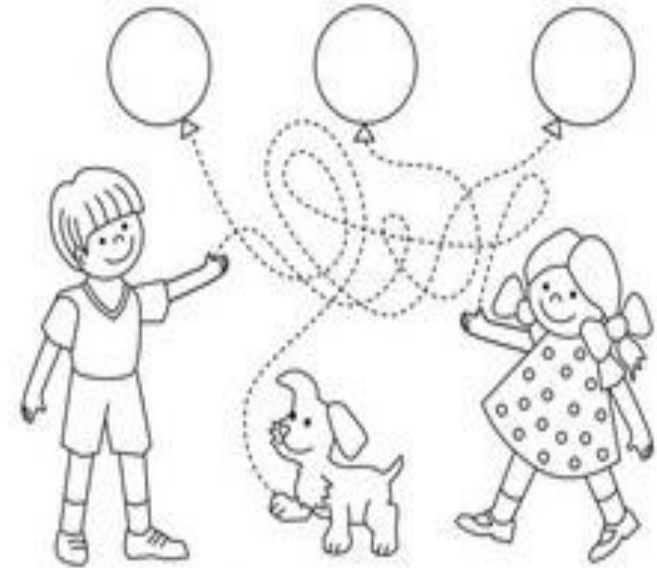

Дорисуй рыбку по образцу.

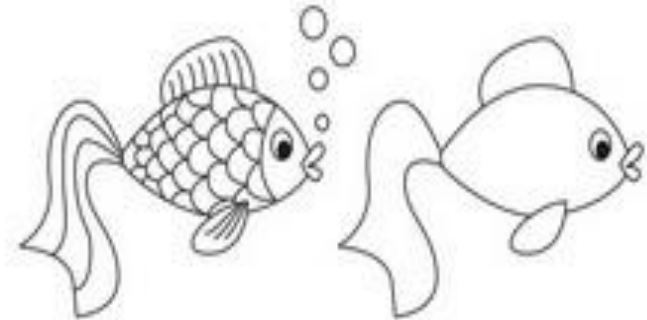

Уважаемые родители!

Немного грустно осознавать, что последнее задание в журнале вы уже выполнили.....

Но, мы очень рады, что оправдали Ваши надежды и любопытство и интерес Ваших детей к журналу «Развивайка».

Самооценка ребенка старшего дошкольного возраста находится в стадии формирования и легко поддается коррекции. Оптимизация родительско - детских отношений необходима, чтобы ребенок рос в атмосфере любви, уважения, бережного отношения к его индивидуальным особенностям, заинтересованности в его делах и занятиях, уверенности в его достижениях. Вот потому мы не стоим на месте, а постоянно развиваемся! Скоро, а точнее в сентябре следующего года, Детский Семейный Журнал «Развивайка» снова встретится с вами и порадует Вас и Ваших детей новыми необычными заданиями и занятиями. **Мы не прощаемся, а просто улыбаемся!**



Встречайте новый выпуск журнала «Развивайка»!