

## Тема занятия: «Создание различных зданий из заданного материала: Мост»

Добрый день! Рад приветствовать вас!

**Цель** – познакомить учащихся с понятием блочного моста

**Задачи:**

*Личностные* – воспитывать у детей понятие о возможности применения своих навыков в различных профессиях

*Метапредметные* – развить навыки самостоятельной работы

*Предметные*– дать понятие блочного моста на примере строительства Крымского моста.

**Оборудование:** Персональный компьютер, телефон.

1) Просмотрите видеоролик «Как строили Крымский мост» 2 мин. 27 сек. Для этого пройдите по ссылке:

<https://www.youtube.com/watch?v=JxyfxbkoWHg>

Задание 1. Рассмотрите фото Крымского моста.



Строительство моста в Крыму

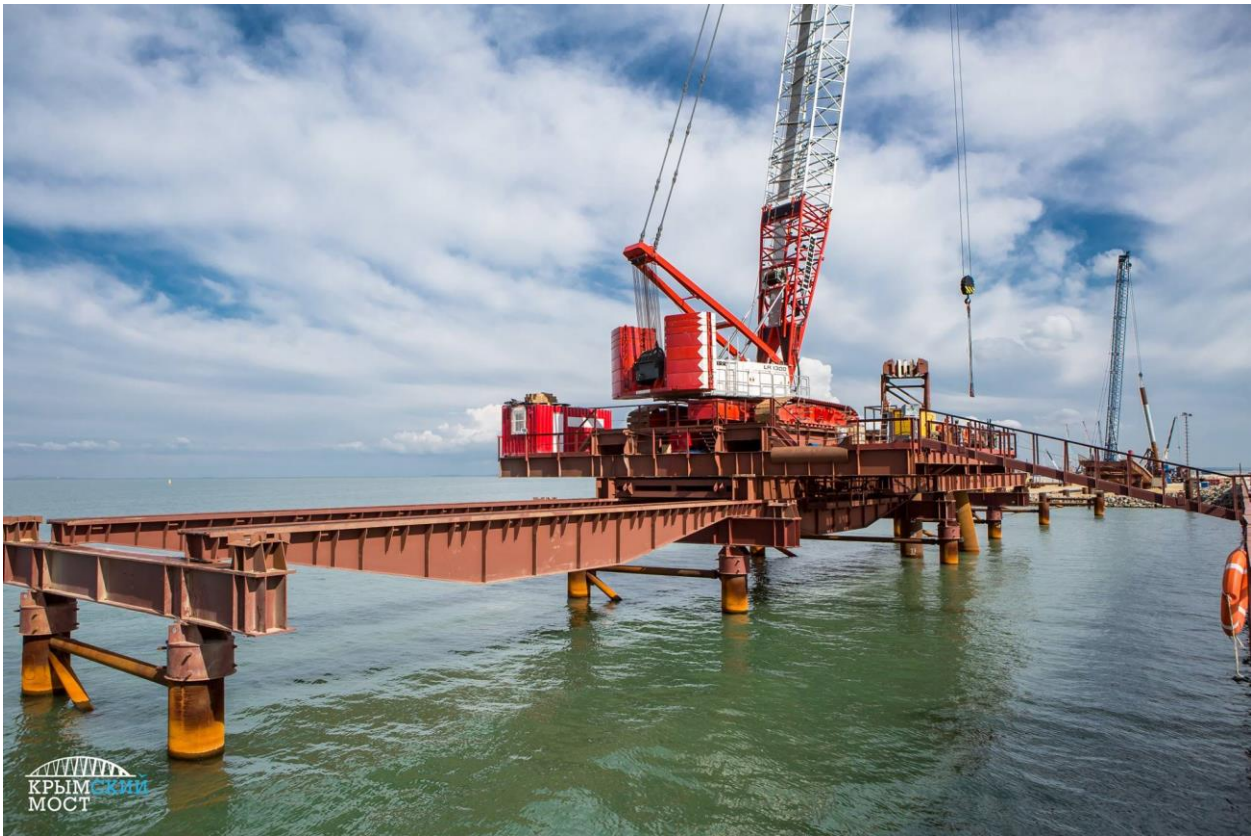

Ответьте на вопрос: Как вы считаете, с какими тяжелыми условиями столкнулись строители Крымского моста?

А теперь перемена 10 минут. Вы можете сделать гимнастику или разминку.

2). Рассмотрите схемы балочного моста.

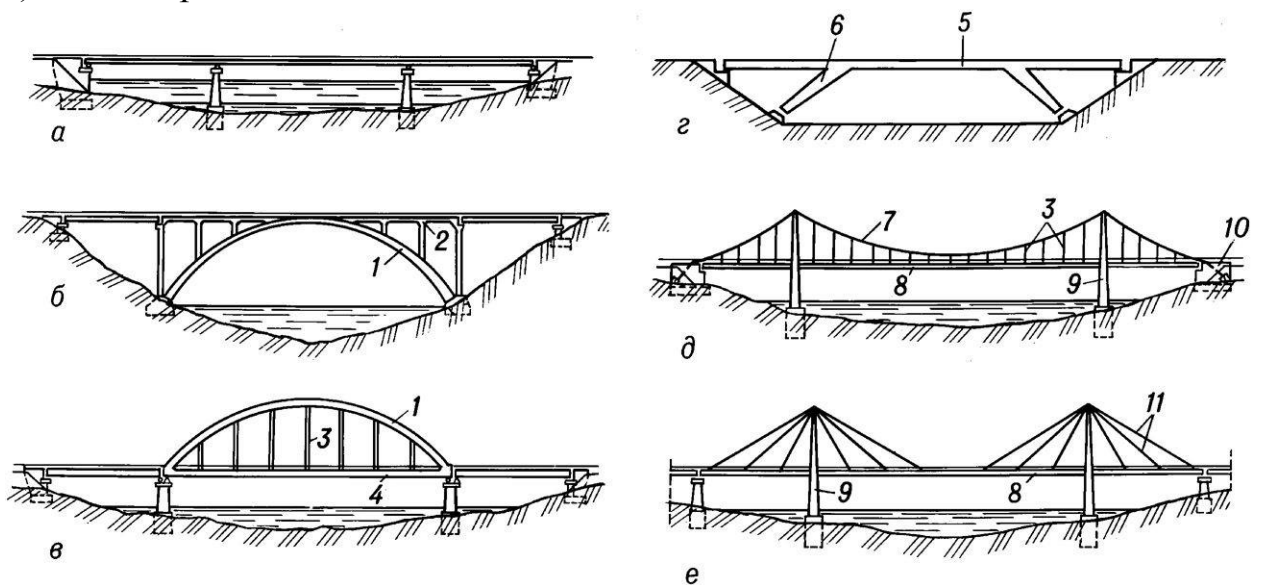

Задание 2. Выберите одну из схем и начертите ее, выделите опорные конструкции