

МИНИСТЕРСТВО КУРОРТОВ, ТУРИЗМА И ОЛИМПЕЙСКОГО НАСЛЕДИЯ  
КРАСНОДАРСКОГО КРАЯ  
КРАСНОДАРСКАЯ КРАЕВАЯ ОБЩЕСТВЕННАЯ ОРГАНИЗАЦИЯ  
«ЦЕНТР АКТИВНОГО ТУРИЗМА, ЭКСКУРСИЙ, КРАЕВЕДЕНИЯ И СЕРВИСА» - ЦАТЭКС  
ЧПОУ «КОЛЛЕДЖ ПРАВА, ЭКОНОМИКИ И УПРАВЛЕНИЯ» - ЧПОУ «КПЭУ» КРАСНОДАР  
ГБУ КК «ЦЕНТР ТУРИЗМА И ЭКСКУРСИЙ»  
КРАСНОДАРСКОЕ РЕГИОНАЛЬНОЕ ОТДЕЛЕНИЕ ВСЕРОССИЙСКОЙ ОБЩЕСТВЕННОЙ  
ОРГАНИЗАЦИИ «РУССКОЕ ГЕОГРАФИЧЕСКОЕ ОБЩЕСТВО» – КРО РГО  
МЕЖДУНАРОДНАЯ АКАДЕМИЯ ДЕТСКО-ЮНОШЕСКОГО ТУРИЗМА И КРАЕВЕДЕНИЯ –  
МАДЮТК  
ЗАПАДНО-КАЗАХСТАНСКИЙ УНИВЕРСИТЕТ ИМ. М. УТЕМИСОВА  
МЕЖДУНАРОДНЫЙ ЖУРНАЛ «TOPICAL. PROBLEMS OF THE HUMANITIES KNOWLEDGE»  
ТУРИСТСКИЙ КЛУБ ИМ. Р.И. БОЧАРОВОЙ

## **XIV «ТВЕРДОВСКИЕ ЧТЕНИЯ»**

### **Сборник материалов**

*Международной научно-практической конференции*  
(путешествия, туризм, краеведение, образование, экология, сервис,  
дизайн)

посвященной памяти выдающегося путешественника, учёного, краеведа,  
общественного деятеля **А.В. Твёрдого**

18 марта 2022 г.

Краснодар 2022

УДК 338.48(063)

ББК 75.81

Т 26

Редактор-составитель, идея проекта – доцент *А.А. Самойленко*  
Научные редакторы – профессор, доктор педагогических наук *А.А. Горбачев*, доцент,  
кандидат исторических наук *И.М. Федина*

#### РЕДАКЦИОННАЯ КОЛЛЕГИЯ:

*Твердый Р.А.* – председатель Краснодарского регионального отделения Всероссийского народного туристского общества, путешественник, краевед

*Лазовская С.В.* – директор ЧПОУ «Колледж права, экономики и управления», доктор экономических наук

*Горбачева Д.А.* – доктор педагогических наук, профессор кафедры туризма и физической культуры ФГБОУ ВО «Краснодарский государственный институт культуры»

*Дикий Е.А.* – заместитель председателя комиссии краеведения КРО РГО, Почетный работник общего образования РФ, краевед-исследователь

*Голоско Л.М.* – учитель высшей категории, учитель Учреждения общего среднего образования «Зельвенская государственная санаторная школа-интернат», г. п. Зельва, Гродненская область, Р. Беларусь

*Ержанов М.Е.* - доктор педагогических наук, профессор НАО "Западно-Казахстанский университет им. М. Утемисова", заслуженный деятель науки Республики Казахстан, г. Уральск, Р. Казахстан

*Кочубей И.В.* – профессор, главный редактор Международного междисциплинарного научно-теоретического и методического журнала “Topical Problems of the Humanities Knowledge, Польшая Республика

*Ленкова М.И.* – кандидат экономических наук, доцент, доцент ФГБОУ ВО «Кубанский государственный университет»

*Полухина А.Н.* – доктор экономических наук, доцент, профессор кафедры сервиса и туризма ФБГОУ ВО «Поволжский государственный технологический университет» г. Йошкар-Ола, Р. Марий Эл

*Рундквист Н.А.* – выдающийся путешественник России, неоднократный чемпион СССР и России по пешеходному туризму, кандидат технических наук, доцент, г. Екатеринбург

*Ценкова (Диловска) Н.Г.* – переводчик, г. София, Р. Болгария

**Т26 XIV Твердовские чтения** // Сборник материалов Международной научно-практической конференции (путешествия, туризм, краеведение, образование, экология, сервис, дизайн) Научное издание / Под ред. доцента А.А. Самойленко, профессора А.А. Горбачева, доцента И.М. Фединой. - Краснодар, 2022. – 354 с. ISBN 8-962-86-12345

ISBN 8-962-86-12345

© А.А. Самойленко, 2022

# СОДЕРЖАНИЕ

<b>Самойленко А.А.</b> (Краснодарское региональное отделение РГО, г. Краснодар) <i>Летопись организации и проведения научно-практической конференции «Твердовские чтения» за период с 2009 по 2022 гг.</i>	7
--	---

## Доклады

<b>Сивков С.М.</b> (Кубанский институт социэкономки и права (филиал) Академии труда и социальных отношений), <b>Сивков М.С.</b> (ФГБОУ ВО «Краснодарский государственный институт культуры») <i>Из истории замечательных людей г. Горячий Ключ</i>	16
<b>Дикий Е.А.</b> (Краснодарское региональное отделение РГО, г. Краснодар) <i>Николай Александрович Чередников – человек-легенда туризма и спасательной службы Кубани</i>	21
<b>Боровиков П.А.</b> (Краснодарская городская ДЮОО «Школьный краеведческий поисковый отряд «Патриоты Кубани») <i>Из опыта деятельности поискового отряда «Патриоты Кубани» по военно-патриотическому воспитанию молодежи</i>	29
<b>Горбачев А.А.</b> (ЗКУ им. М. Утемисова, Р. Казахстан, г. Уральск), <b>Горбачева Д.А.</b> (ФГБОУ ВО «Краснодарский государственный институт культуры»), <b>Горбачева В.А.</b> (ЗКУ им. М. Утемисова, Р. Казахстан, г. Уральск) <i>Формирование художественного Образа Кубани средствами экскурсий к памятникам монументального искусства в Краснодарском крае</i>	33
<b>Курбанова Н.А., Ничипоренко А.А.</b> (ГАПОУ «Краснодарский гуманитарно-технологический колледж», г. Краснодар) <i>Поход выходного дня в Горячем Ключе как возможность прикосновения к истории</i>	44
<b>Лобастова Я.Г.</b> (YouTube-канал, г. Москва – Королевство Испания) <i>Как я работала с гением</i>	53
<b>Полухина А.Н.</b> (ФГБОУ ВО «Поволжский государственный технологический университет», г. Йошкар-Ола, р. Марий Эл) <i>Самодетельный туризм в России как новый тренд активного отдыха</i>	59
<b>Рясненко Ю.И.</b> (МБУДО «Центр детско-юношеского туризма и экскурсий» МО г. Туапсе) <i>Вместо предисловия. Значение истории</i>	65
<b>Старкова И.И., Мантатова А.В.</b> (ФГБОУ ВО «Бурятский государственный университет им. Доржи Банзарова», г. Улан-Удэ, Р. Бурятия) <i>Перспективы развития делового туризма в республике Бурятия</i>	74
<b>Гучегль А.А., Черных М.Б.</b> (МБОУ «ЦДТ» МО Горячий Ключ, СОШ №6 ст. Саратовской) <i>Разработка экскурсии «Путешествие по интерактивной карте»</i>	81
<b>Струг И.Л.</b> (УО «Зельвенская государственная санаторная школа-интернат», Р. Беларусь) <i>Национальные традиции как источник становления личности</i>	89
<b>Шкондина В.В.</b> (Турклуб им. Р.И. Бочаровой, г. Краснодар) <i>Архитектор Краснодара Надежда Павловна Сухановская (1922 – 2022)</i>	93

## Секция №1. Краеведение. Региональный компонент туризма

<b>Анушнян А.В.</b> (МБОУ СОШ №19 им. Героя Советского Союза В.П. Стрельникова, ст. Ладожская, МО Усть-Лабинский район) <i>Роль краеведения в духовно-нравственном и патриотическом воспитании школьников</i>	99
<b>Валерьев И.К.</b> (Международный научный журнал “ASPECTUS”, г. Краснодар) <i>PHILOSOPHIA OB GENTIS HUMANAЕ PROVIVENDUM LIII. Прелиминарно об обратной связи...</i>	103

Демидович Т.В. (МБУ ДО «Центр компетенций «Ориентир» МО Усть-Лабинский район, ст. Ладожская) <i>История малой Родины. Живые памятники истории: дубы – старожилы</i>	108
Дикий Е.А. (Краснодарское региональное отделение РГО, г. Краснодар) <i>Из истории метеонаблюдений на Кубани (по материалам архивных документов)</i>	112
Евсеева Т.Л. (ГБУ «Центр туризма и экскурсий» КК, г. Краснодар), Алетдинова Ж.П. (МБУ ДО «Центр детского творчества» МО г. Новороссийск), Самойленко А.А. (КРО РГО, г. Краснодар) <i>Станислава Георгиевна Кожухарь – первый мастер туризма СССР среди женщин на Кубани</i>	120
Карачинцева Д.В., Горина О.В. (МКОУ СОШ №27 пос. Мезмай, Апшеронский район) <i>Его имя носит Мезмайская школа</i>	123
Кочубей И.В. (Польская республика), Сабет Хан Хабиби (Афганистан) <i>ابن سینا در همدان</i>	128
Куркина Е.Д., н.р. Самойленко А.А. (ЧПОУ «Колледж права, экономики и управления») <i>Выдающиеся путешественники Кубани</i>	131
Мишин Е.В., н.р. Едигарян М.С. (ЧУ ПОО «Краснодарский техникум управления, информатизации и сервиса», г. Краснодар) <i>Значение удивительной кривой циклоиды в окружающем мире</i>	138
Половинка Л.А. (МБОУ СОШ №19 им. Героя Советского Союза В.П. Стрельникова, ст. Ладожская, МО Усть-Лабинский район) <i>Жизнь и творчество Ивана Алексеевича Дончакова</i>	141
Ревенко И.В., Литвиненко Н.Ю. (МБУ ДО «Центр детского творчества», г. Новороссийск) <i>Краеведение как основа развития интеллектуально одаренных детей</i>	144
Хасан Алтынташ (Турция), Андреас Баер (Германия), Петер Бергман (Германия), Волкова П.С. (Россия), Мухаммед Р. Махмудов (Узбекистан), Худоёр Б. Д. Суятин	
Расулов (Таджикистан), Сабет Хан Хабиби (Афганистан), Камбулова М.Т. (Россия), У Луинь (Китай), У Чэньянь (Китай), У Юйкан (Китай) <i>Towards the 55<sup>TH</sup> Anniversary of Professor Igor' Valer'yevich Kochubey</i>	150
Филипченко И.К. (Краснодарское региональное отделение РГО, г. Анапа) <i>Заложники системы</i>	167
Ценкова (Диловска) Н.Г., Тырса В.В. <i>В царстве банок, приборов и книг...: (Интервью)</i>	173

## **Секция №2. Теоретические аспекты изучения проблем туризма, отдыха, сервиса и дизайна. Научные исследования. Организация массовых мероприятий в сфере туризма**

Абульян Ю.И., Шабанова Т.Н. (Гуманитарный колледж КГУФКСТ, г. Краснодар) <i>Туризм как социокультурное явление</i>	182
Бараненко Ф.Ф. (ИП Бараненко Фёдор Фёдорович, г. Краснодар) Кочубей И.В. (Международный междисциплинарный научно-теоретический и методический журнал “TOPICAL PROBLEMS OF THE HUMANITIES KNOWLEDGE”, Польская республика) <i>PHILOSOPHIA OB GENTIS HUMANAЕ PROVIVENDUM LIV. Причинно-следственные отношения – и оценка ущерба, наносимого региону паводком</i>	187
Гучетль А.А., Шуберт Э.Е. (МБУДО «ЦДТ» МО Горячий Ключ, г. Туапсе) <i>Значение физической подготовки и роль развития физических качеств у людей, занимающихся туризмом</i>	192

<b>Владимиров В.С., Камкин Д.М.</b> (МУ ДО «Малая академия», г. Краснодар) <i>Изучение минерального состава долины реки Хахонсе на основании анализа шлихов</i>	198
<b>Дьяченко Я.И., Пчелинцев В.В., Пинчук Т.Н., Камкин Д.М.</b> (МУ ДО «Малая академия», г. Краснодар) <i>Описание окаменелостей Гуамского ущелья по сборам 2016, 2019 - 2021 годов</i>	204
<b>Ковелина Е.М., Камкин Д.М.</b> (МУ ДО «Малая Академия», г. Краснодар) <i>Сравнение видового разнообразия птиц Апишеронского района х. Гуамки и Северского района ст. Убинской</i>	208
<b>Литвиненко Н.Ю., Ревенко И.В.</b> (Ресурсный центр детско-юношеского туризма ЦДТ, г. Новороссийск) <i>Туристско-краеведческие маршруты и экскурсии, как страница истории города-героя Новороссийска. Организация патриотического туризма в образовательных учреждениях города Новороссийска</i>	215
<b>Лопатина Т.Е., Лопатина О.А., Лопатина Н.А., Лопатин А.П.</b> (МБОУ ВО «Армавирский государственный педагогический университет», г. Армавир, МБУК Городской дворец культуры, г. Армавир, МБОУ ВО «Кубанский государственный университет физической культуры, спорта и туризма», г. Краснодар, МБУК «Армавирский краеведческий музей», г. Армавир) <i>Практический опыт организации научно-исследовательской работы археолого-этнографического объединения «Наследие»</i>	220
<b>Лукьяненко С.Г., Горбачев А.А.</b> (ЗКУ им. М. Утемисова, Р. Казахстан, г. Уральск) <i>Эргономика для дизайнеров интерьера</i>	225
<b>Мамай В.Р., Черных М.Б., Мамай С.Н., Мамай О.Р.</b> (МАОУ МО ГК СОШ №6 ст. Саратовская, ФГБОУ ВО «Краснодарский государственный институт культуры», г. Краснодар) <i>«Точка Роста» - школа новых возможностей. Сотрудничество учеников разных возрастов</i>	230
<b>Орлова И.Н., Камкин Д.М.</b> (МУ ДО «Малая академия», г. Краснодар) <i>Влияние кормовых добавок на пчел</i>	232
<b>Остапенко Н.А.</b> (МУ ДО «Малая академия», г. Краснодар) <i>Исследования отложений грязевых вулканов Таманского полуострова и Северо-Западной периферии Большого Кавказа</i>	237
<b>Петухова А.Д., Камкин Д.М.</b> (МУ ДО «Малая академия», г. Краснодар) <i>Социализация детей с расстройством аутистического спектра</i>	242
<b>Половинка Л.А.</b> (МБОУ СОШ №19 им. Героя Советского Союза В.П. Стрельникова ст. Ладожская МО Усть-Лабинский район) <i>Микробы</i>	246
<b>Пчелинцев В.В., Пинчук Т.Н., Камкин Д.М.</b> (МУ ДО «Малая академия», г. Краснодар) <i>Ископаемые организмы Цуревской свиты бассейна р. Пшеха</i>	249
<b>Тугиев И.Р., н.р. Едигарян М.С.</b> (ЧУ ПОО «Краснодарский техникум управления, информатизации и сервиса», г. Краснодар) <i>Место и роль аликвотных дробей в математике</i>	253
<b>Чачия К.В., н.р. Едигарян М.С.</b> (ЧУ ПОО «Краснодарский техникум управления, информатизации и сервиса», г. Краснодар) <i>Комбинаторные конфигурации и бесконечные возможности теории вероятностей</i>	256
<b>Шаров Е.Р., Камкин Д.М.</b> (МУ ДО «Малая академия», г. Краснодар) <i>Определение химического состава известняка из Чибийского карьера, Краснодарский край</i>	259

### **Секция №3. Воспитательные аспекты в туристско-краеведческой деятельности. Образование в туризме, сервисе и дизайне.**

#### **Проектная деятельность.**

<b>Абульян Ю.И., Шабанова Т.Н.</b> (Гуманитарный колледж КГУФКСТ, г. Краснодар) <i>Воспитательные аспекты в туризме и краеведении</i>	264
--	-----

<b>Бабаджян О.С., н.р. Самойленко А.А.</b> (МБОУ ООШ №81 МО г. Краснодара, КРО РГО) <i>Проект по географии «Армения – моя вторая Родина»</i>	269
<b>Бугаенко Ю.Б., Василенко А.В.</b> (ККДЮОО «Азбука туризма») <i>Проект по организации летнего отдыха детей в передвижном палаточном лагере «Казачья застава»</i>	273
<b>Жардемова М.Г., Хван Р.</b> (ЗКУ им. М. Уметисова) <i>Формирование компетенций у будущих библиотекарей (на примере ЗКУ им. М. Уметисова): проблемы привития культуры чтения у современной молодежи</i>	278
<b>Камкин Д.М.</b> (МУ ДО «Малая Академия», г. Краснодар) <i>Привитие навыков исследовательской деятельности</i>	283
<b>Коршик С.А.</b> (МБУДО ЦДЮТУР, г. Армавир, Краснодарский край) <i>Педагогические, психологические, медико-биологические аспекты развития активных видов туризма в Краснодарском крае</i>	287
<b>Роот И.В.</b> (МБУДО «Центр компетенций «Ориентир» МО Усть-Лабинский район) <i>Духовно-нравственное воспитание детей</i>	295
<b>Самойленко У.А., н.р. Самойленко А.А.</b> (МБОУ ООШ №81 МО г. Краснодар, Краснодарское региональное отделение РГО) <i>Проект по географии по теме «География водопадов Краснодарского края как привлекательных объектов туристско-экскурсионного содержания»</i>	299
<b>Ступак Е.А., Хури Элиас, н.р. Горбачева Д.А.</b> (ФГБОУ ВО «Краснодарский государственный институт культуры») <i>Воспитательные аспекты краеведения и туризма</i>	305

#### **Секция №4. Природоохранная деятельность в туризме, рекреации, сервисе и дизайне**

<b>Голоско Л.М.</b> (УО «Зельвенская государственная санаторная школа-интернат», Р. Беларусь) <i>Решение задач экологического воспитания через озеленение пришкольной территории</i>	309
<b>Каграманян А.Б.</b> (МБУ ДО «Центр компетенций «Ориентир» МО Усть-Лабинский район, ст. Ладожская) <i>Экологическое воспитание в дополнительном образовании</i>	312
<b>Карачинцева Д.В., Юркин В.П.</b> (МКОУ СОШ № 27 пос. Мезмай, Апшеронский район) <i>К вопросу о мониторинге состояния популяций самшита колхидского в Мезмайском сельском поселении</i>	316
<b>Рзаева Э.С., Юркин В.П.</b> (МКОУ СОШ № 27 пос. Мезмай, Апшеронский район) <i>Влияние сукцессионных процессов на численность популяции некоторых редких исчезающих растений Апшеронского района</i>	321
<b>Сейинян Г.Х.</b> (МБОУ СОШ №19 им. Героя Советского Союза В.П. Стрельникова, ст. Ладожская, МО Усть-Лабинский район) <i>Экологическое воспитание младших школьников</i>	328
<b>Семашко З.Л.</b> (УО “Зельвенская государственная санаторная школа-интернат”, Р. Беларусь) <i>Формирование у учащихся интереса к современным экологическим проблемам</i>	331
<b>Сотникова А.И.</b> (ФГБУ «КГПБЗ им. Х.Г. Шапошникова» г. Майкоп) <i>Некоторые итоги анкетирования туристов на многодневных туристско-экскурсионных маршрутах Кавказского заповедника</i>	335
<b>Щербакова Е.М., н. р. Е.В. Антошкина</b> (ЧПОУ «Колледж права, экономики и управления», Краснодар) <i>Экологические тропы как основа функционирования этотуризма в регионах России</i>	342
<b>СВЕДЕНИЯ ОБ АВТОРАХ ПУБЛИКАЦИЙ</b>	348

## **ЛЕТОПИСЬ НАУЧНО-ПРАКТИЧЕСКОЙ КОНФЕРЕНЦИИ «ТВЕРДОВСКИЕ ЧТЕНИЯ» ЗА ПЕРИОД С 2009 ПО 2022 ГГ.**

**I «Твердовские чтения»** были организованы и проведены 14-15 марта 2009 г., т.е., буквально через 2 месяца после ухода из жизни А.В. Твердого. Начиная этот проект, мы исходили из следующих принципов:

1. Чтобы конференция не была слишком академичной, наукообразной и сухой. Для этого (особенно на пленарных заседаниях) должны выступать с докладами и сообщениями не только ученые-теоретики, но и практики с интересным и содержательным материалом. При этом теоретический материал должен сочетаться с элементами мультимедийного или иного показа.

2. Тематика конференции должна соответствовать 5 основным направлениям – путешествиям, рекреации, краеведению, экологии и образованию. Это именно те области научных знаний, изучению которых посвятил свою творческую жизнь А.В. Твердый.

3. Проводить конференцию ежегодно, приурочивая ее ко дню рождения Александра Васильевича – 26 февраля.

4. Исходить из того, что основная миссия организаторов конференции заключается в том, чтобы ее участники и не только (через Интернет-пространство, СМИ и т.д.), знали и помнили о выдающемся сыне Кубани – А.В. Твердом, продолжали те дела, которыми он занимался, прививали любовь к своей малой Родине, воспитывали бы на подобном примере чувства патриотизма к ней и уважения к старшему поколению. Необходимо было, чтобы ощущалась связь поколений, чтобы «Твердовские чтения» стали площадкой для настоящего человеческого и профессионального общения.

5. Должна была быть широко представлена аудитория участников и гостей конференции как по возрасту, по социальному статусу, географии, так и по уровню проведения. По возрасту – от школьников-старшеклассников до лиц пожилых, с активной жизненной позицией и богатым жизненным опытом. По социальному положению – это как маститые академики, профессора, так и практики-исследователи, истинные любители

своего края. По уровню проведения – нужно было поднять уровень с регионального до международного.

6. Одним из обязательных условий являлся выпуск сборника материалов конференции после их проведения.

7. Очень важно было не превращать мероприятие в коммерческий проект, а практически все делать на общественных началах, используя минимальные финансовые затраты с участием меценатов, спонсоров, волонтеров. Основные затраты должны были нести авторы докладов и сообщений для издания сборника.

8. Важно было создавать на конференции дружелюбную психологическую обстановку, чтобы каждый гость здесь ощущал себя желанным.

Первая мартовская конференция 2009 г. собрала 32 человека. Было прислано и заслушано 27 докладов и сообщений, которые представили авторы из Адыгеи, Карачаево-Черкессии, Калмыкии, Пермской области, Москвы, Краснодарского края. Соучредителями конференции выступили, кроме КСЭИ, департамент комплексного развития курортов и туризма администрации Краснодарского края и Краснодарская краевая федерация спортивного туризма. В состав оргкомитета конференции вошли: Шошина Г.П., первый заместитель руководителя департамента комплексного развития курортов и туризма Администрации Краснодарского края; Паламарчук О.Т., ректор Кубанского социально-экономического института, профессор, доктор филологических наук; Горбачев А.А., профессор кафедры маркетинга Краснодарского государственного университета культуры и искусств, доктор педагогических наук; Зайнышева Л.А., профессор Кубанского института менеджмента и предпринимательства, кандидат социологических наук; Жинкин А.В., первый проректор Кубанского социально-экономического института, профессор, кандидат исторических наук; Буйленко В.Ф., профессор кафедры гостиничного и туристского бизнеса Южного института менеджмента; Самойленко А.А., декан факультета социально-культурного сервиса и туризма Кубанского социально-экономического института, доцент. К началу проведения конференции выпущен сборник объемом 12,5 усл. п. л. под общей редакцией О.Т. Паламарчука и научной редакцией А.А. Горбачева и А.А. Самойленко.

**II «Твердовские чтения»** – проведение конференции было приурочено ко дню рождения Александра Васильевича (26.02)



поэтому она состоялась 26–27 февраля 2010 г. Название «Твердовские чтения» решили закрепить раз и навсегда. В них приняли участие 52 чел. – ученых, преподавателей вузов, ссузов, колледжей, лицеев, гимназий, директоров и менеджеров турфирм и турагенств, студентов и аспирантов, ведущих краеведов, сотрудников Краснодарской краевой станции юных туристов, работников администрации Краснодарского края. Было заслушано около 40 докладов и сообщений.

На конференцию прибыли представители Адыгеи, Москвы, Сочи, Туапсе, Анапы, Геленджика, Краснодара и других городов. К началу работы конференции был издан сборник материалов объемом 13,95 усл. п. л.

**III «Твердовские чтения»** – состоялись 26–27 февраля 2011 г. Соучредителями, как и на предыдущей конференции, выступили департамент комплексного развития курортов и туризма администрации Краснодарского края, Кубанский социально-экономический институт, общественная организация православных деятелей Кубани, Краснодарское региональное отделение Русского Географического общества. Главная особенность ее организации состояла в том, что впервые конференция обрела международный статус, поскольку в ней приняли участие представители четырех стран – России, Украины, Казахстана и Польши. Вторая отличительная особенность – была широко представлена учительская среда от школ, лицеев и гимназий. Всего же в ней участвовали 90 чел. Россию на конференции представляли Краснодарский край, Воронежская область, Республика Адыгея, а также столица нашей родины.

**IV «Твердовские чтения»** – были проведены 25–26 февраля 2012 г. Общее количество авторов докладов и сообщений, присланных для издания сборника – 113 человек. Во второй раз конференция получила статус международной, т.к. в ней приняли участие представители шести стран – России, Украины (14 чел.), Польши (9 чел.), США, Таиланда и Индии (по 1 чел.). Российские регионы были представлены Волгоградом, Омском и Тверью. Для формирования и издания сборника материалов конференции было подготовлено 93 статьи, которые были распределены по восьми разделам.

**V «Твердовские чтения»** - конференция проводилась в день 60-ти летнего юбилея Александра Васильевича – 26 февраля 2013 г. В ее работе приняли участие более 120 человек – рекордное

количество участников. Широко была представлена география авторов докладов и статей – это 28 муниципальных образований Краснодарского края, Адыгея, Москва, Тверь, Пенза, Пятигорск, Кемерово, Петропавловск-Камчатский, Украина, Казахстан, Польская республика, США, Сербия. Для формирования и издания сборника материалов конференции было подготовлено более 100 статей,

Во 2-й день работы конференции была проведена экскурсия в Краснодарский историко-краеведческий музей-заповедник им. Фелицина, приуроченная к открытию выставки «А.В. Твердый – путешественник, ученый, краевед». Затем участники конференции приняли участие в заседании «круглого» стола по теме: «Вклад А.М. Коломийца, Р.И. Бочаровой и В.Р. Тихомирова в изучении природы Кубани» с демонстрацией видеофильмов и слайдов и сопровождением бардовской песни.

**VI «Твердовские чтения»** - 26-27.02.2014 г. В ее работе приняли участие более 130 чел. Широко была представлена география участников конференции – это представители Москвы, Твери, Воронежа, Екатеринбурга, Новокузнецка, Волгограда, Пятигорска, Майкопа и Черкесска. Из Краснодарского края принимали участие муниципальные образования из 24 городов и районов. Кроме того, на конференцию приехали делегации из Украины, Казахстана и Польши.

Во второй день участники присутствовали на закрытии выставки, посвященной А.В. Твердому. Затем была поездка в город-курорт Горячий Ключ с посещением могилы Александра Васильевича и экскурсией по курортной зоне.

По итогам работы конференции был издан сборник материалов объемом 36 п.л.

**VII «Твердовские чтения»** - в ней приняли участие ученые и практики из России, Казахстана, Украины, Туркменистана, Армении, Польши. Из российских регионов присутствовали делегаты из Москвы, Московской, Ростовской, Тверской, Рязанской, Воронежской областей и Ставропольского края. Кубань представляли авторы докладов и статей из 20 муниципальных образований края.

Всего на конференции выступили около 100 авторов докладов и сообщений. В марте был издан сборник материалов конференции, в который вошли более 110 статей со 150 авторами.

**VIII «Твердовские чтения»** - 26-27.02. 2016 г. В ее работе приняли участие более 120 человек. На пленарном заседании с докладами выступили:

В марте издан сборник материалов конференции, в котором более 110 статей со 150 авторами.

**IX «Твердовские чтения»** - проходили 28.02. 2017 г. В этом году тематика приобрела экологический оттенок, поскольку 2017-й в России объявлен годом экологии.

В конференции приняли участие более 170 чел. – представители более 20 муниципальных образований Краснодарского края, гости из Белоруссии, Казахстана, Польши, Египта, Германии. Из российских регионов присутствовали авторы докладов и сообщений из Санкт-Петербурга, Москвы, р. Крым, Ростовской области.

На секциях были заслушаны и обсуждены более 80 докладов и сообщений.

По итогам работы в марте вышел сборник материалов конференции, куда вошли 104 статьи с более чем 130 авторами.

**X «Твердовские чтения»** - это была юбилейной по счету конференцией. В ней приняли участие более 150 человек. В холле 7-го этажа сын А.В. Твердого Рома Твердый и ведущий сотрудник Краснодарского государственного историко-археологического музея-заповедника В.В. Флягина организовали выставку экспонатов и книг, принадлежавших и написанных Александром Васильевичем.

В 1-й половине дня проходило общее пленарное заседание, полностью посвященное жизненному и творческому пути А.В. Твердого. на котором были заслушаны доклады, показаны презентации, продемонстрированы видеофильмы.

**XI «Твердовские чтения»** - 1-2 марта 2019 г. В конференции приняли участие свыше 100 человек - представители более 12 муниципальных образований Краснодарского края, гости из Белоруссии, Туркменистана, Узбекистана, Казахстана, Болгарии, Польши, Египта, Швеции, Кипра, Абхазии. Из российских регионов присутствовали авторы докладов и сообщений из Москвы, Московской, Ростовской, Оренбургской, Самарской областей, ХМАО-Югры, Республик – Татарстана, Адыгеи, Бурятии, Крыма. В первой половине дня проходило общее пленарное заседание, полностью посвященное жизненному и творческому пути А.В. Твердого, на котором были заслушаны

доклады, показаны презентации, продемонстрированы видеофильмы.

На секциях были заслушаны и обсуждены более 80 сообщений. Во 2-й день, 2 марта, была организована познавательная экскурсионная поездка по местам детства А.В. Твердого – в с. Преображенское и с. Белое Красногвардейского района Р. Адыгея. Участники конференции встретились с родственниками Александра Васильевича, двоюродными братьями и родной тетей. Во 2-й половине дня посетили дендропарк «Сад камней» в пос. Гончарка и термальный источник «Солнечный» в х. Кубанский (Белореченский район).

В настоящий сборник вошло около 90 статей, авторами которых являются 140 человек.

**XII «Твердовские чтения»** - впервые конференция проводилась не в КСЭИ, а на базе Краснодарского техникума управления, информатизации и сервиса, который находится в здании бывшего ДК ТЭЦ, в пос. Пашковский, ул. Е. Бершанской, 17А. В 1-й день была теоретическая часть с докладами и сообщениями, а 2-й день был посвящен автобусно-пешеходной экскурсии в г.-к. Горячий Ключ, где долгое время жил А.В. Твердый.

В настоящий сборник вошло более 60 статей, авторами которых являются представители 8 государств (Россия, Беларусь, Польша, Украина, Швеция, Узбекистан, Китай, Болгария), 10 субъектов Российской Федерации и 8 муниципальных образований Краснодарского края.

**XIII «Твердовские чтения»** - в здании КТУИС 27 февраля. Она проходила в режиме он-лайн, в дистанционном формате.

В он-лайн конференции было зарегистрировано более 100 участников, представляющие 7 зарубежных стран (Казахстан, Туркменистан, Беларусь, Сирия, Польская республика, Китай, Абхазия), 12 субъектов Российской Федерации и 15 муниципальных образований Краснодарского края.

По итогам работы конференции была принята соответствующая резолюция. В течение марта месяца был издан сборник материалов конференции, в котором опубликовано более 70 статей.

**XIV «Твердовские чтения»** - конференция состоялась 18 марта 2022 г. на базе Краснодарского колледжа права, экономики

и управления (г. Краснодар, ул. Ставропольская, 216/1, директор колледжа Лазовская Снежана Владимировна, доктор экономических наук). Конференция была организована комиссией краеведения Краснодарского регионального отделения Всероссийской общественной организации «Русское географическое общество» (КРО РГО), при участии Министерства курортов, туризма и Олимпийского наследия Краснодарского края, ЧПОУ «Колледж права, экономики и управления», Международной академии детско-юношеского туризма и краеведения (МАДЮТК), Краевой общественной организации «Центр активного туризма, экскурсий, краеведения и сервиса» (ЦАТЭКС), Западно-Казахстанского университета им. М. Уметисова и других организаций и учреждений). Конференция проводилась в смешанном формате – очном (около 70 участников) и онлайн режиме на платформе Zoom (около 30 участников). В работе принимали участие ведущие специалисты различных регионов России, Беларуси, Болгарии, Казахстана, Китайской Народной республики, Узбекистана в области активного, социального и коммерческого туризма и краеведения, специалисты, практики, краеведы, представители профильных государственных органов, руководители коммерческих структур, занимающиеся организацией отдыха и туризма, преподаватели, магистранты, аспиранты, студент колледжей и вузов, учащиеся старших классов средних образовательных учреждений города Краснодара и края (из станиц Ладожской, Саратовской, городов Краснодар, Новороссийск, Горячий Ключ, Туапсе, Армавира, пос. Мезмай, МУ ДО «Малая академия» г. Краснодар,

Тепло и тожественно, с поздравлениями по случаю годовщины присоединения Крыма к России и с поддержкой акции «Мы против нацизма» выступили гости конференции: ветераны Вооруженных сил Российской Федерации: **Джурило Михаил Алексеевич** - член Совета при главе администрации (губернаторе) Краснодарского края по развитию гражданского общества и правам человека, член комиссии краеведения КРО РГО, и **Соколовский Роман Романович** – ветеран боевых действий, полковник, руководитель городской общественной организации «Союз-Чернобыль»; **Салеева Татьяна Васильевна** - начальник отдела экономики и прогнозирования Министерства курортов, туризма и Олимпийского наследия Краснодарского края, **Чередников Николай Александрович** - легенда туризма и

спасательной службы Кубани и друг **А.В. Твёрдого, Храброва Екатерина Вячеславовна** - первый заместитель руководителя колледжа права, экономики и управления,

**Кочубей Игорь Валерьевич** - философ, методолог науки и историк, профессор, главный редактор Международного междисциплинарного научно-теоретического и методического журнала “Topical Problems of the Humanities Knowledge”, **Волкова Полина Станиславовна** – доктор философских наук, доктор искусствоведения, профессор ФГБОУ ВО «Российский государственный педагогический университет им. А.И. Герцена».

В течение рабочего дня с перерывами на обед и кофе-паузы проводились выступления участников конференции как в очном, так и в онлайн режиме с демонстрацией текстовых, графических и фотографических исследовательских материалов на общем экране. Интересными, например, были научные выступления руководителя волонтерского центра исторического наследия «Наследники», члена Общественной палаты Краснодарского края **Емтыль М.Д.** «Сологуб – возвращение домой», руководителя турклуба им. Р.И. Бочаровой **Шкондиной В.В.** об архитекторе Краснодара Надежде Павловне Сухановской, членов «Малой академии г. Краснодара» - учащихся Краснодарских школ (**Пчелинцев В., Камкин Д., Остапенко Н.** и других) по целому ряду исследовательских работ по природным проблемам Кубани, учащихся Краснодарских учреждений - техникума управления, информатизации и сервиса, а также колледжа права, экономики и управления сервиса - по отдельным теоретическим вопросам математики, экологическим и туристским проблемам; специалиста краевого Центра туризма и экскурсий, ветерана туризма **Рябухина А.Г.** - об опыте работы по патриотическому воспитанию детей и молодежи средствами активного туризма и краеведения и многих, многих других участников.

По итогам мероприятия сопредседатель конференции – председатель Краснодарского отделения Международной академии детско-юношеского туризма и краеведения, доктор педагогических наук, профессор **Горбачев Александр Александрович** и координатор конференции – руководитель комиссии краеведения КРО РГО, генеральный директор Центра активного туризма, экскурсий, краеведения и сервиса, заслуженный турист Кубани **Самойленко Александр Анатольевич** вручили присутствующим сертификаты, дипломы

и благодарственные письма за активное участие в подготовке и проведении мероприятия. В заключении состоялось фотографирование участников.

# Доклады

**С.М. Сивков**

*Кубанский институт социэкономике и права (филиал) Академии труда и социальных отношений, г. Краснодар*

**М.С. Сивков**

*ФГБОУ ВО «Краснодарский государственный институт культуры»,  
г. Краснодар*

## **ИЗ ИСТОРИИ ЗАМЕЧАТЕЛЬНЫХ ЛЮДЕЙ Г. ГОРЯЧИЙ КЛЮЧ**

**Аннотация.** В статье предпринимается попытка воссоздать воспоминания авторов о первой встрече с А.В. Твердым. Описывается проведение им экскурсии по г. Горячий Ключ. Раскрывается его увлеченность памятниками культурного и природного наследия муниципального образования. Дается краткий обзор эпистолярного наследия. Делаются выводы о вкладе А.В. Твердого в развитие отечественной и региональной науки.

**Ключевые слова:** город Горячий Ключ, река Псекупс, Питьевая галерея; Памятный столб; гора Петушок; Дантово ущелье.

**Annotation.** The report attempts to recreate the authors' memories of the first meeting with A.V. Tverdoy. It describes how he conducted a tour of the city of Goryachy Klyuch. His fascination with the monuments of the cultural and natural heritage of the municipality is revealed. A brief overview of the epistolary heritage is given. Conclusions are drawn about the contribution of A.V. Solid to the development of domestic and regional science.

**Key words:** Goryachy Klyuch city, Psekups River, Drinking Gallery; Memorial pillar; Petushok Mountain; Dante's Gorge.

Горячий Ключ - достаточно известный и старейший (1864 г.) в России бальнеологический курорт. Населенный пункт основан в 1868 году. Город (с 1965 г.) краевого подчинения (с 1975 г.) в Краснодарском крае. Является административным центром муниципального образования город «Горячий Ключ».

Население в 2022 г. составляет около 42 тыс. человек. Структурно состоит из городского и 7 сельских округов.



Климат переходный от влажного субтропического к умеренно континентальному.

Город расположен на берегу р. Псекупс, являющейся притоком Кубани, в долине между северными склонами хребтов Котх и Пшаф [1].

А.А. Самойленко и А.В. Твердый так описывали этот природный ландшафт: «Наиболее крупные её элементы - хребты Пшаф и Котх - вытянуты в направлении с северо-запада на юго-восток. Хребет Пшаф начинается недалеко от ст. Ставропольской и постепенно, то поднимаясь, то плавно опускаясь, заканчивается чуть восточнее ст. Пятигорской, у трассы Краснодар – Джубга. По другую сторону Псекупса (правый борт долины) начинается хребет Котх. Когда едешь на электричке или автомашине из краевого центра в сторону Горячего Ключа, кажется, что Котх - логическое продолжение хребта Пшаф, разделенного широкой долиной реки Псекупс.» [2, с.7-8].

Горячий Ключ – главные ворота к Черноморскому побережью [3].

Важной особенностью города является то, что он изобилует большим количеством памятников культуры, в том числе и дореволюционного периода.

Однако, Горячий Ключ славен не только своими памятниками и курортами, но и людьми. Особое место среди них занимает известный историк, писатель, географ, педагог и путешественник - Александр Васильевич Твердый (1953-2009).

История знает множество случаев самых неожиданных встреч с известными людьми, в самые невероятные моменты. Такая встреча произошла в моей жизни в декабре 1999 г., когда меня пригласили в качестве штатного сотрудника для работы заместителем заведующего кафедрой в Кубанском институте международного предпринимательства и менеджмента. Именно здесь столкнулся с удивительным человеком - Александром Васильевичем Твердым, в то время являвшимся деканом факультета туризма.

Неоднократно Александр Васильевич показывал свои экспонаты, в том числе многочисленные образцы минералов, находившиеся в деканате, которые сопровождались интересными комментариями. В ходе многочисленных разговоров выяснилось, что мы одного года рождения и с тех пор беседы стали носить более конкретный характер. Приходилось слышать

многочисленные рассказы Александра Васильевича по топонимике Краснодарского края и, в особенности, об окрестностях г. Горячий Ключ.

Во время одного из разговоров с деканом я рассказал, что мои дети ни разу не были в Горячем Ключе и Александр Васильевич предложил нам с семьей приехать к нему в ближайшую субботу, на что я ответил положительно.

Сборы были не долгими и вот мы уже на улице Ленина в городе –курорте, вместе с дочерью, студенткой 1 курса Кубанского государственного университета, сыном, учеником 1 класса и супругой. Город находится всего в 55-ти км от кубанской столицы и в 60-ти от побережья Черного моря. Он является одним из старейших курортов России на Кавказе. Добрались мы достаточно быстро, так как дорога, по российским понятиям была просто идеальной. Здесь и произошла первая встреча членов нашей семьи с Твердым А.В.

Александр Васильевич предложил поехать к санаторию «Горячий Ключ». С первого же взгляда нас поразил пейзаж в районе его расположения. А.В. Твердый рассказал немного об истории возникновения санаторно-курортного лечения в этом замечательном месте и мы двинулись дальше.

Нам пришлось пройти через знаменитую Арку, созданную в честь 50-летия курорта, в 1914 г., представлявшую собой две колонны из белого камня, у подножья которых расположились позолоченные львы, по задумке автора проекта, охраняющие отдыхающих.

Следующим культурным объектом, которое мы посетили, стала знаменитая Питьевая галерея, являющаяся бальнеологической достопримечательностью, с источниками минеральной воды. По специально созданному водопроводу сюда поступает минеральная вода из трёх различных минеральных источников. К галерее проложена живописная аллея. Нам удалось попробовать воду из всех, имеющихся источников. В Питьевой галерее мы столкнулись с одним из создателей документального фильма «История Кубани», с участием известного кубанского краеведа, доктора исторических наук, профессора, на днях ушедшего из жизни Трёхбратова Б.А., и договорились о проекте создания нового фильма по истории Гражданской войны в регионе. Предполагалось включить в этот проект, объемом до трёх

серий, самые интересные события в кубанском регионе за 1917-1922 гг. К сожалению, реализовать данный проект нам не удалось.

Далее мы подошли к памятного столбу, самому старейшему памятнику истории, посвященному черкесскому путешественнику Хапачу Лакшук, совершившего путешествие к святым для мусульман местам в Мекку в первой половине XVIII в. Столб установил бжедугский князь Айтек-Хаджи в память о своем паломническом путешествии совместно с дворянином Хапачем Лакшук, скончавшемся во время этого путешествия в Сирии. Ориентировочная дата создания памятного столба не ранее 1717 г.

Александр Васильевич очень подробно рассказал об истории возникновения этого памятного места и материале, из которого создан этот монумент. Он обратил наше внимание на интересный факт, что на обратной стороне столба сделана надпись о казаке Золотарева, находившемся в черкесском плену. До сих пор никто не знает, откуда этот казак попал на Кубань и кем он был. Это остается одной из городских загадок Горячего Ключа.

Далее маршрут нашего путешествия продолжился вдоль русла р. Псекупс и мы достигли вершины г. Петушок, представлявшей каменный утес, названный так за сходство с головой петуха. По древнему преданию, в скалу превращен злой юноша, получивший отказ при сватовстве, наславший тяжелую болезнь на свою невесту, за что превращен в камень злыми духами этих мест. Слезы парня сделались целебными.

Прекрасная картина предстала перед нашими взорами: г. Петушок, трасса Краснодар - Джубга, русло р. Псекупс и горы Кавказа.

Спустившись, после этого прекрасного места, мы оказались перед входом в Дантово ущелье. Как нам рассказал Александр Васильевич, первоначально это был водовод, построенный казаками для предотвращения затоплений, возникающих из-за обильных дождей или таяния снегов в весенний период. Созданный в этом месте рукотворный тоннель, постепенно превратился в изумительной красоты ущелье. Длина впадины составляет около 100 м, а высота стен до 10 м.

В ущелье находится лестница, созданная людьми, которая тянется на дно бывшего тоннеля. Названо ущелье в честь знаменитого автора «Божественной комедии».

На этот момент приходится самая интересная часть повествования Александра Васильевича. Сколько любви к

родному краю мы слышали из его уст, с каким уважением он рассказывал о каждом камне, о каждом кустике, о каждом кусочке мха, о каждом камне. И хочется сказать огромное спасибо друзьям и близким за тот монумент, который установлен на месте захоронения этого великого историка и путешественника.

Далее мы попытались подняться в горы напротив санатория, но сил на это небольшое восхождение уже не было и принимается решение пообедать в ближайшем кафе, для подъема сил.

Хотелось рассказать и еще об одном эпизоде наших встреч. В 2003 г. и у меня и у Александра Васильевича намечался 50-летний юбилей. Многие знают, что А.В. Твердый был увлечен фотографией и в этот день Александр Васильевич подарил мне авторскую фотографию с видом водопада и автографом на память, которая хранится в моей семейной коллекции на самом почетном месте.

Александр Васильевич оставил нам большое эпистолярное наследие, в том числе: «Кубань с высоты птичьего полёта», «Электричкой в горы» (в соавторстве), «Лагонакское нагорье и его окрестности», «Кавказ в именах», «Записки путешественника» и другие. «Кавказ в именах», пожалуй, следует отнести к одному из фундаментальных трудов по восстановлению географических имен на карте Краснодарского края.

Проходят годы, но память об Александре Васильевиче Твердом остается навсегда в моем сердце и памяти моих детей, на которых эта поездка произвела сильнейшее впечатление, возможно, повлияла на выбор специальности моего сына Михаила, в настоящее время аспиранта Кубанского государственного института культуры по специальности «История». Не вызывает сомнения тот факт, что этот известный кубанский исследователь оставил заметный след в региональной и отечественной науке.

### **Список источников**

1. *Твердый А.В.* Кавказ в именах. - Краснодар: Платонов И., 2008. - 432 с.
2. *Самойленко А.А., Твердый А.В.* Электричкой в горы: путеводитель. - Краснодар: Платонов И., 2008. - 256 с.

3. Интернет ресурс: <https://gorkluch.ru> – официальный сайт муниципального образования город Горячий Ключ Краснодарского края (дата обращения 02.02. 2022).

**Е.А. Дикий**

*Краснодарское региональное отделение РГО, г. Краснодар*

### **НИКОЛАЙ АЛЕКСАНДРОВИЧ ЧЕРЕДНИКОВ – ЧЕЛОВЕК-ЛЕГЕНДА ТУРИЗМА И СПАСАТЕЛЬНОЙ СЛУЖБЫ КУБАНИ**

В прошедшем 2021 г. исполнилось **75 лет** известному кубанскому туристу, путешественнику и спасателю **Николаю Александровичу Чередникову**.

Он родился в г. Краснодаре в июле 1946 г., его родителями были **Чередниковы Александр Иванович** и **Татьяна Терентьевна**. Отец прошел всю войну, служил сапером и мостостроителем. После войны страна отстраивала разрушенные дороги и мосты, поэтому Николай жил больше в других кубанских местностях. До школы рос в горах, в пос. Хаджох (ныне Каменномоетский), что в Р. Адыгея, даже полтора года проучился в местной школе. Но в 1954 г. семья переехала в ст. Пластуновскую, где Николай закончил среднюю школу. Здесь, кроме учебы, он занимался спортом - плаванием, стал активным участником танцевального кружка в станичном Доме культуры. Танцевал Николай очень хорошо, о чем говорят его грамоты за участие во Всесоюзных художественных конкурсах в Москве. После школы работал в местном хозяйстве, в 1966 – 1968 гг. служил в Советской Армии. Вначале он прошел обучение в Школе младшего армейского состава в сибирском городе Красноярске, по окончании – продолжил службу в составе Группы Советских войск в Германии в г. Темплин. Во время событий в Чехословакии был контужен. После службы в армии переехал в Краснодар, в город, где родился и где живет сегодня. На работу в Краснодаре Николай устроился в Северо-Кавказский зональный научно-исследовательский институт садоводства и виноградарства (СКЗНИИСиВ). Вначале был слесарем, а потом, после окончания химико-технологического факультета Краснодарского политехнического института, стал работать старшим инженером, заведующим приборной мастерской НИВ научно-

исследовательском институте, как и на многих других предприятиях Краснодара, в то время молодежь очень увлекалась туризмом и походами. Руководила местным туристским клубом **Смолякова Вера Михайловна** – сама заядлый турист и организатор многих походов и турслетов. Она и вовлекла молодого работника в туристскую деятельность. Николай стал посещать Краснодарский турклуб, где познакомился и подружился с известными теперь туристами-ветеранами **Раисой Ивановной Бочаровой**, **Петром Владимировичем Карьяновым**, **Сергеем Смирновым**, **Николаем Дерикочма** – туристами-водниками, **Валерием Павловичем Науменко**, **Виктором Игнатенко**, **Эдуардом Гончаровым**, **Владиславом Вайзером** – туристами-горниками и многими-многими другими. Здесь судьба его свела с **Твёрдым Александром Васильевичем**, с которым они крепко сдружились не только в совместных походах, но и дружили семьями.



Рис. 1 – Ветераны кубанского туризма:  
Твёрдый Александр Васильевич,  
Бочарова Раиса Ивановна,  
Чередников Николай Александрович



Рис. 2 – Николай Александрович  
Чередников на привале

- Познакомились мы с **Сашей Твёрдым** в городском туристском клубе. Я спросил его, где он ходил, с кем ходил, откуда он, из какой организации. Выяснилось, что он со своими

ребятами из завода РМЗ-4 давно уже облазил окрестности Собера, Папая, Монастырей и особенно хребет в районе Убин-Су с его знаменитыми Наташкиными водопадами, причем, в разное время года. Я понял: это наш хлопец!... С этой первой встречи наша с ним дружба и началась. Походы, соревнования по технике пешеходного туризма, тренировки, позже Саша Твёрдый закончил школу инструкторов, сходил в зачетные походы, сам начал водить категорийные походы, стал мастером спорта СССР по пешеходному туризму, - вспоминает Николай Александрович.

В семидесятые и восьмидесятые годы особую популярность получили пешеходные и горные походы по разным регионам большой страны – Советского Союза. Каждый год Николай Чередников путешествовал пешком по горным тропам. Это были не только походы всех категорий сложности по Кавказу – поднимался на Эльбрус, Тхачи, высшую точку Краснодарского края - г. Цахвоа, прошел по Бзыбскому хребту в Абхазии. Вот перечень сложных путешествий по другим местам: Кольский полуостров – Хибины (1980 г.), Западные Саяны (1977 г.), Алтай (1976 г., после которого стал кандидатом в мастера спорта по туризму), Восточная Якутия – хребет Сунтар-Хаята (1983 г.), снова Алтай – северные и южные Чуйские белки (1986 г.), Забайкалье – хребет Хамар-Дабан (1989 г. на сборах высшей турподготовки) и многие другие походы. В 1992 г. Николай Чередников после сложного похода по Западному Кавказу выполнил норматив мастера спорта СССР по пешеходному туризму. В большинстве категорийных походов Николай Александрович Чередников был руководителем или инструктором путешествия.

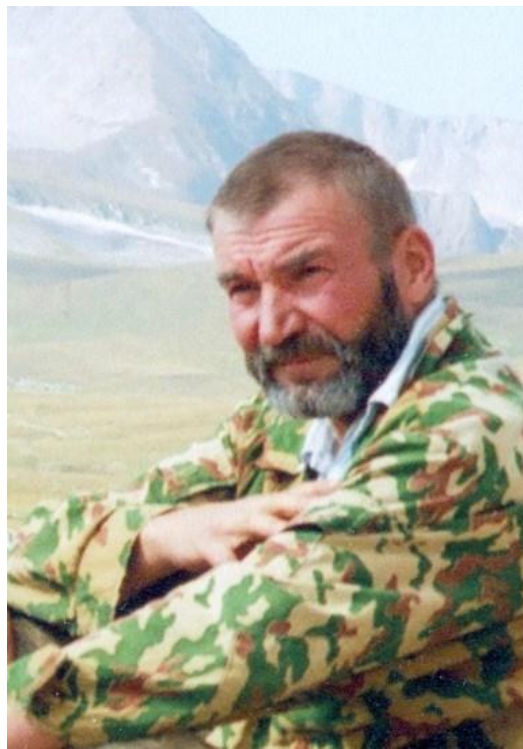
Кроме туристских походов, Николай Чередников учился в Краснодарской городской школе инструкторов туризма, участвовал в туристских слетах как непосредственный участник и как опытный судья республиканской категории. Тепло отзывается он о своём наставнике – преподавателе в школе инструкторов альпинисте **Погосяне Федоре Липаритовиче**, с которым через годы судьба свела на другом поприще – спасательном.

- Часто вспоминаю и в душе всегда благодарю за всё **Валерия Павловича Науменко**, нашего бессменного тренера-наставника городской туркоманды, а в дальнейшем – и краевой команды «пешеходников» на соревнованиях регионального,

республиканского и всесоюзного масштабов, - рассказывает Николави Чередников. - Он умел хорошо подготовить нашу команду к любым соревнованиям. Мы всегда были в числе сильнейших на многих Всесоюзных соревнованиях по пешеходному туризму, где мы участвовали - в Башкирии, Белоруссии и других местах.

В конце восьмидесятых - начале девяностых годов **Николай Александрович Чередников** делился своими туристскими знаниями и навыками с молодыми туристами – работал в краевом спортивно-туристском клубе «Кубань», преподавал в институте физкультуры на кафедре туризма.

- В июне 1993 г. я выпустил свой курс студентов в институте физкультуры. Месяца за два до этого меня пригласили на работу в Краснодарский поисково-спасательный отряд в составе недавно созданной Северо-Кавказской региональной поисково-спасательной службы (СКРПСС), но я не мог бросить своих студентов. А работать спасателем мне хотелось. Был уже некоторый опыт участия в спасработах в горах, в том числе после страшной трагедии в районе Гузерипльского перевала на Лагонаках в начале сентября 1975 г., когда в снежном буране погибло много туристов плановой группы. Сугробы тогда, после 10 сентября, достигали до 3-4 м! А в начале 90-х из участников таких общественных спасательных отрядов и создавалась при крайсовете по туризму поисково-спасательная служба. Тогда и был назначен руководителем Госкомитета по Чрезвычайным ситуациям **Сергей Кожугетович Шойгу**, как потом мы, простые спасатели поняли, - редчайшей души человек!

- Начальником службы стал **Нархов Виктор Миленьевич**, тоже личность интересная, добрейшей души и такта человек. А вот начальником спасотряда стал **Погосян Фёдор Липаритович**, заведующим учебно-методическим отделом – **Красновид Сергей Иванович** – ранее директор Краснодарского городского турклуба, кандидат в мастера спорта, – они и занимались подбором опытных кадров в службу спасателей. Мне предложили работать в методическом отделе вместе с опытным «пешеходником» **Хизетель Алексеем**, с нами работали также обладатели почетного у альпинистов жетона «Спасательный отряд» **Кривов Василий**, **Хаг Бангур** и **Смаглюков Сергей**. Нашей задачей было обучить спасательным навыкам и помощи пострадавшим, поиску пропавших в лесу, в горах, в других природных условиях.



Проводили обучение по медико-психологической, технической подготовке, умению работать с различными электро-, пневмо-, гидроинструментами при техногенных авариях и катастрофах и еще многому чему, от парашютной до водолазной и противопожарной подготовке. Чередников Н.А. сам прошел обучение в Москве, после чего ему присвоили звание «Спасатель 1 класса», учитывали также прежние знания и опыт работы. В течение года служба была аттестована на ведение спасработ в природной и техногенной среде.

Постепенно стали образовываться спасательные службы в других регионах России. А кубанские спасатели первыми в стране провели свои региональные соревнования спасателей, когда образовались такие службы на всем Северном Кавказе. На первые соревнования прилетел **Шойгу С.К.**, тогда уже Министр МЧС. Идея проведения таких соревнований ему понравилась, и через год прошли первые Всероссийские соревнования спасателей (главный судья Погосян Ф.Л., секретарь Красновид С.И., зам. главного судьи по судейству был Чередников Н.А.). Потом были 1-е, 2-е, 3-и Российские соревнования спасателей, региональные Северо-Кавказские. Одни из них были в Красноярском крае на знаменитых Красноярских Столбах. Именно в тех местах, где военнослужащий срочной службы Чередников учился в Школе младших командиров.

- Об этих столбах я слышал тогда. Взыграло чувство побывать, - вспоминает Николай Александрович. - Когда учебную роту повезли на экскурсию на строящуюся Красноярскую ГЭС и водохранилище, я прикинулся приболевшим. Только все уехали, я сиганул через забор без увольнительной, через весь город, на правый берег Енисея. Увидел я эти Столбы. Потом была встреча с военным патрулем, прочие прелести после задержания, гауптвахта, но была и радость встречи со ставшими для меня любимыми Столбами. Потом я еще дважды бывал на Красноярских Столбах, но уже по всем правилам – с увольнительной на руках.



Рис. 3-4 - Николай Чередников в горах Кавказа

Николай Александрович любит рассказывать интересные случаи из походной и спасательной жизни. Вот один из таких случаев: - Дело было в Приэльбрусье. После соревнований мы спустились в уличное кафе перекусить. На нас была форма спасателей, полученная еще летом 1993 г. Тогда уже мы обратили внимание, что форма ярко-красная, хотя вроде бы новая – летняя и зимняя. Снял ее когда-то дома для стирки, а жена Лида говорит: - Что это у тебя за красные разводы на белом воротнике рубашки? На другой день, когда постирали новую форму, вода покраснела, и чем мы потом форму не мыли – содой, хозяйственным мылом, хлоркой – все равно белье под дождем и в снегу сильно красилось. Наш острый на язык Василий Кривов выдал слоган:- «Наша служба создана Для всякой ситуации – Вот и формочка дана, цвета....»...Так в тот вечер, в Приэльбрусье, в кафе пообщаться зашел наш Министр **Шойгу С.К.** Поговорили по общим проблемам, и тут один спасатель из Находки возьми и спроси у него: - Когда будет новая форма? А то мы, мол, одеты и обуты в старье. Министр недоумекает. Тогда спасатель спускает изрядно потрепанные форменные брюки и показывает окрашенные красным плавки. В зале хохот, а дальневосточник выдает еще и наш слоган. Министр так же остро заметил: - Зато далеко видно! Но вскоре нашу красную форму списали и выдали приличную и удобную.

Спасателям Кубани пришлось участвовать в ликвидации последствий боевых действий на Северном Кавказе: теракты, взрывы жилых домов в Волгодонске и Каспийске, организация и эвакуация лагерей беженцев, подвоз и раздача гуманитарной помощи населению. – Было и такое: вчера раздали продукты

людям, утром идем на рынок, чтобы купить себе питание, а там – те продукты, что мы разгружали, ждут нас на рынке втридорога. Слава Богу, все это в прошлом! – говорит Николай Александрович.

К началу 2000-х стали создавать Службу спасения г. Краснодара. Чередников Н.А. был назначен заместителем начальника отряда по хозяйственной части и по подготовке новых спасателей. Помещения им достались в плачевном состоянии, но были преданные своему делу водолазы. В июне 2000 г. служба была аттестована как МУП аварийно-спасательное формирование «Служба спасения города Краснодара». Через два года при городской службе спасения был создан учебно-методический центр для создания и обучения спасателей в других городах и районах края спасотрядов, в том числе и казачьих, где обучали гражданским специальностям, промышленному альпинизму.

С 2007 по 2009 гг. Чередников Н.А. работал преподавателем на курсах гражданской обороны. Оттуда Николай Александрович ушел на заслуженный отдых – на пенсию. И опять он не смог говорить без юмора: - Стал отрабатывать свои долги перед моей любимой женщиной Лидой Алексеевной, на даче, проводником в горах в грибной сезон, персональным водителем во всех наших поездках – в горы, на море и куда она прикажет! В прошлом 2021г. отметили свою золотую свадьбу.



Рис. 5 – Чередниковы Николай Александрович и Лидия Алексеевна

- Да, моя жена Лидия Алексеевна всегда была самым надежным моим помощником во всех туристских и других делах, - с особой любовью рассказывает о ней Николай Александрович. – Впервые я увидел ее на Новый год в марте месяце 1970 г. в

конфетном цехе кондитерско-макаронного комбината, где некоторое время работал слесарем. Пригласил ее на туристские сборы на Мезмайские балаганы и Молочку, привлек к туризму, даже несколько раз Лида ходила со мной в категорийные походы! Провожала и встречала меня из походов, стирала туристское обмундирование, воспитывала нашего сына. Наш дом № 7 на Угольном переулке, недалеко от железнодорожного вокзала Краснодар - 1, был перевалочной базой, где все собирались перед поездками и после приезда. Даём телеграмму, что будем тогда-то, - приезжаем, а нас уже ждёт теплый душ, праздничный стол под виноградной беседкой с кубанским борщом. Потом друзья разъезжаются по домам - до новых походов.

- Ведь кроме походов, мы активно участвовали в слётах, соревнованиях по технике туризма, - продолжает Николай Александрович. - Естественно, снаряжение и спортивная форма после прохождения препятствий на трассах, переправах, скальных маршрутах, после бега по ориентированию выглядели, мягко сказать, не в лучшем виде, да еще и на 12 членов команды! Кому-то надо было привести ее в порядок – постирать, подшить, отремонтировать, даже подстрочить на швейной машинке! Моя Лидочка со всем этим прекрасно справлялась. Некоторые проблемы были только со стиркой – воду носили из колонки на улице, грели на керогазе в «выварке», позже – на газовой плите из газового баллона. А потом появилась стиральная машина «Волга». Чудо XX века, это не руками стирать! Ведь ребята в команде были, в основном, молодые, не женатые, жили в общежитиях и на квартирах, а наша форма всегда должна быть в одном месте, готовой к одеванию, чистой и опрятной. Хранилась форма у нас на Угольном. Потому Лиде и пришлось нам помогать. Но мы ведь были молодыми, энергичными, все успевали делать без проблем и вовремя!..

Мы засиделись за разговорами допоздна. Всю дорогу домой я думал о Николае Чередникове, на всю жизнь связавшего свою судьбу с увлекательными путешествиями по горам и с благородной, самой человеческой профессией - спасателя.

Пожелаем же **Николаю Александровичу Чередникову** доброго туристского здоровья, долгих творческих лет жизни и новых увлекательных встреч с горами, ставших для него настоящими, жизненными друзьями!

## ХРОНИКА БОЕВ У ХУТОРА МАРАТУКИ

**Аннотация.** В данной работе представлена хроника Туапсинской оборонительной операции на Лазаревском направлении у хутора Маратуки.

**Ключевые слова:** Великая Отечественная война, хроника боёв, Туапсинская оборонительная операция, Маратуки, Оплепен, Черниговское, героизм советских солдат.

**Annotation.** this work presents a chronicle of Tuapse defensive operation in the Lazarevsky area of the farm Marituki.

**Keywords:** The Great Patriotic War, a chronicle of battles, the Tuapse defense operation, Maratuki, Oplepen, Chernigovskoe, heroism of Soviet soldiers.

Известно много великих битв ВОВ, но были, так называемые, бои местного значения, которые в итоге сыграли решающую роль в стратегических сражениях. Поэтому наша задача - показать значимость тактических сражений и увековечить солдатский подвиг.

Туапсинское направление летом 1942 г. немецкое командование считало приоритетным. В случае прорыва открывалась возможность окружения наших войск и ударов во фланги и тыл.

Тактика немецких войск в горно-лесистой местности строилась по следующему принципу: организовав оборону, враг бросал в бой специальные отряды. Эти отряды по труднодоступным тропам захватывали выгодные высоты, закреплялись на них и, дождавшись подхода главных сил, вновь продвигались вперед. Переняли немецкую тактику действий в горах и советские войска [2].

18-я армия, продолжая вести оборонительные бои, отводила часть своих сил для занятия обороны горных перевалов.

Батальон 97 егерской дивизии 20.08. 42 г. недалеко от ущелья «Волчьи ворота» был атакован советскими частями и был вынужден пробиваться назад на север. Так потерпела неудачу первая атака егерей.

Положение в дивизиях оставалось крайне напряженным. Лошади оставались без сена и зерна, питаясь исключительно листьями. Люди оставались без хлеба и других продуктов. Истощение людей дошло до того, что отдельные бойцы не могли сесть в седло.

26.08.42 г. противник захватил северную часть х. Маратуки. Части 383сд к утру 27.08 выбили противника из х. Маратуки.

В этих боях особенно отличился красноармеец-бронбойщик Тицкий. Огнем из ПТР он поджег 2 танка и бронемашину. Старший лейтенант Панченко с 10-ю автоматчиками, закрепились на высоте, отбивая все контратаки противника и нанеся ему большие потери. Младший политрук Смирнов, будучи дважды ранен, оставался в строю и продолжал вести бой. 30.08.42 г. Командир 691 сп капитан Мельников внезапным ударом ночью захватил высоту 759.6. В итоге немецкий батальон был разгромлен. В результате боев в период с 14.08 по 27.08 части имели потери: убитыми 145 человек, ранеными 524 человека, пропало без вести 1573 человека, всего 4657.

Мужественные и решительные действия Лазаревской группировки войск заставили фашистов принять в сентябре решение о переносе основного удара на Туапсе и, в связи с этим, начать перегруппировку своих войск. Повторную попытку прорваться через х. Маратуки противник принял в октябре месяце.

На 07.10.42 г. обстановка складывалась следующая: противник занял г. Оплепен, северные окраины х. Маратуки и ведет наступление с целью выхода в долину р. Пшеха. Продовольствия и фуража – нет, боеприпасов остался носимый запас.

9.10.42 г. части дивизий начали наступление. Артиллерийская подготовка ввиду нехватки боеприпасов проведена была слабо. Разрушить ДЗОТы на г. Оплепен и х. Маратуки, не удалось. Дивизия понесла большие потери. Состав полков доходил до 100-120 человек.

11.10.42 г. немецкие войска ввели резерв: 15 танкеток с прицепленными легкими пушками, которые после налета 11 гв. ДККД рассеялись по хутору. Потери составили: убитыми 188, ранеными 251.

12.10.42 г. подразделения 75 СП решительной атакой овладели вершиной г. Оплепен. Бойцы, презирая смерть, отважно боролись с противником. Суворов Степан Васильевич 19.10.42 г. убил 45 фашистов. 25.10.42 г. в тылу противника, когда противник вел

наступление на Маратуки, отряд попал в засаду. Прикрывая отход группы, будучи тяжело раненым, продолжал вести бой, когда закончились патроны, на предложение сдаться застрелил себя из пистолета. Награжден за подвиг медалью «Герой Советского Союза». Лейтенант Потапов Иван Яковлевич при наступлении на х. Маратуки 13.10.42 г. взял на себя командование роты после смерти ее командира, лично уничтожил огневую точку противника. Был смертельно ранен в бою, но поле боя не покинул. Был награжден орденом «Красной Звезды».

16.10.42 г. части дивизии вели бой на уничтожение окруженного противника, под действием сильного огня противника отошли в исходное положение. Полк закрепился на северо-восточной окраине х. Маратуки в 100-150 метрах от дзотов противника.

25.10.42 г. противник силою до 2500 человек пехоты при поддержке артиллерии и авиации ведет наступление на г. Оплепен.

26.10.42 г. противник продолжал наступление на г. Оплепен. Подтянув резерв, и разместив 6-ти ствольные минометы, огнеметы, занял высоту. Наши подразделения неоднократно переходили в контратаки, доходя до рукопашной схватки. Противник понес потери 3500 солдат и офицеров, уничтожено было 16 станковых и ручных пулеметов, 10 минометов, подавлено свыше 30 пулеметных точек. С 27.10.42 г. наши ведут активную оборону в районе г. Оплепен и х. Маратуки.

27.11.42 г. началась операция по овладению х. Маратуки, ст. Черниговское и г. Оплепен. 75 СП, преодолев 5 минных полос, 2 ряда проволочных заграждений, продвигается вперед, выйдя на юго-восточные скаты г. Оплепен. В боях особо отличилась 9 ср 818 сп под командованием ст. л-та Долгнева и политрука Петрушина, уничтожено более 200 солдат, красноармеец Юсупов огнем из автомата уничтожил более 30 фашистов, будучи тяжело раненым, оставался до последнего на поле боя. Лейтенант Боваксо со взводом (12 чел) отбил 7 атак противника.

29.11.42г. в результате прошедших снежных буранов и оползней – дорога через перевал полностью выведена из строя. Бойцы и командиры 68 ОСБ по грудь в ледяной воде своими усилиями не смогли воспрепятствовать сносу моста, ввиду нехватки необходимых материалов. Постоянный мост построен на следующий день. Командование батальона представило 29 человек к наградам. Положение с боеприпасами и

продовольствием угрожающее, норма пайка сократилась до 300 г в сутки.

11.01.43г. 248 сп начал наступление на ст. Черниговское и высоту 509.9, подступы к ней заминированы и опоясаны в 3 ряда колючей проволоки, амбразуры, дзоты и ходы сообщения были накрыты противогранатными щитами, но 2 сб под командованием капитана Ермилова в рукопашной схватке овладел высотой. Несмотря на малую численность, недостаточное оснащение автоматическим оружием и отсутствием артиллерии полки героически действуют по тылам врага. 17.01 наши войска подошли к г. Оплепен, а 23 января эта высота вновь стала нашей [4].

Х. Маратуки стал «Сталинградской битвой» Краснодарского края. Несмотря на превосходство в силе и технике, немецким войска так и не удалось взять хутор. Наши подразделения не дали возможность гитлеровцам прорваться к Черноморскому побережью, уничтожить базы Черноморского флота, а выйдя по дороге Новороссийск – Батуми, получить возможность выйти к «Бакинской нефти».

После окончания боевых действий Туапсинской оборонительной операции х. Маратуки был стерт с лица земли, а подвиг солдат остался только на бумаге. В феврале 2016 г. военно-патриотический клуб «Патриоты Кубани» установил памятный знак на месте, где находился х. Маратуки.

### **Список источников**

1. *Гречко А.А.* Битва за Кавказ. - М., 1969.
2. *Гуцалов А.А.* Бои за Оплепен и их значение в битве за Кавказ (1942-1943) [Электронный ресурс] / А.А. Гуцалов // Наследие веков. 2015. – № 1. – С. 49-62. - URL: [http://heritagemagazine.com/wp-content/uploads/2015/07/2015\\_1\\_Gutsalov.pdf](http://heritagemagazine.com/wp-content/uploads/2015/07/2015_1_Gutsalov.pdf).
3. *Пятигорский Э.И.* История - это то, что было... 1942. Туапсинская оборонительная операция. Хроника. Факты. Размышления, комментарии и версии краеведа. - Туапсе, 1992.
4. Туапсинская оборонительная операция. «Подвиг Народа». - URL: / <https://pamyat-naroda.ru>



## **ФОРМИРОВАНИЕ ЭСТЕТИЧЕСКОГО ОБРАЗА КУБАНИ СРЕДСТВАМИ ЭКСКУРСИЙ К ПАМЯТНИКАМ ВОЕННОГО МОНУМЕНТАЛЬНОГО ИСКУССТВА: НАСЛЕДИЕ ПРЕДКОВ**

**Актуальность.** В связи с признанием Донецкой и Луганской Республик Российской Федерацией, 24 февраля 2022 г. по просьбе республик Россия проводит на Украине спецоперацию с целью «демилитаризации и денацификации». Ключевые требования российской стороны — нейтральный статус Украины, признание ею Крыма российским, а республик Донбасса — независимыми. Ранее ВЦИОМ опубликовал данные исследования, согласно которым более 70% россиян поддержали решение Путина о признании ДНР и ЛНР. Также 68% россиян высказались в поддержку решения о спецоперации. При этом 26% считают, что целью является защита русскоязычного населения ДНР и ЛНР. А каждый пятый уверен, что дело в том, чтобы не дать разместить военные базы НАТО на территории Украины. Как видно, что россияне и, в особенности на Кубани, поддерживают решение, которое было вынужденным. Наши опросы, беседы, многолетний опыт по организации и проведению автобусных и пеших искусствоведческих, военно-патриотических экскурсий позволяет говорить, что молодежь (школьники, кадеты, студенты колледжей и вузов) всегда с интересом в них участвовала и желала, о чем свидетельствуют многочисленные записи в книге отзывов.

Однако, несмотря на популярность искусствоведческих, военно-патриотических экскурсий среди молодежи, они поощряются руководством вузов, колледжей только к юбилейным датам в Великой Отечественной войне (1941-1945 гг.). К сожалению, нельзя не отметить, такие экскурсионные программы словно "затухают" к следующей юбилейной дате. В планах вузов, колледжей, школ нередко отсутствует планы постоянных мероприятий военно-патриотического воспитания, в том числе, как самые эффективные, несколько затратные поездки к памятникам ВОВ. По этим же шкурным интересам отдельные чиновники закрывают направление «Туризм», если на платной основе поступило менее 15 человек, при этом не запрашивают

бюджетные места. Ряд артистов, некоторые писатели, чиновники высказывались и ранее говорили о запретах военных парадов, чествовании героев ВОВ, которых и так очень мало осталось. Это - предательство, которое разрушает сплоченность страны. Не случайно Президент В.В. Путин неоднократно заявлял о "пятой колонне". По словам Путина в России появились предатели из так называемой пятой колонны. Это организации, люди, которые проживая в нашей стране, зарабатывают за рубежом по своему рабскому сознанию – это «национал-предатели».

По нашему мнению, опросные листки учащихся показывают, что необходимо эту работу вести постоянно, а не только к юбилейным датам. Поэтому закрытие отдельными чиновниками кафедр по туризму, как эффективных центров теории и практики проведения военно-патриотических экскурсий, можно рассматривать как пособников "пятой колонны."

На сегодняшний день теория и практика экскурсионных наглядных эстетических показов, значительно обогатилась [1, 2, 3, 4]. Широко известна классификация по: содержанию; составу и количеству участников; месту проведения; способу передвижению; продолжительности; форме проведения и т. д. Достаточно известно о тематических экскурсиях на исторические, производственные, литературные, искусствоведческие, природоведческие и архитектурно-градостроительные экскурсии. Более подробно наш опыт описан в монографии "Туристский образовательный ресурс - вектор развития культуры и патриотизма" [1, с. 140-167].

Тематические экскурсии того или иного вида редко существуют изолированно друг от друга. Например, экскурсии военно-патриотического содержания, где, как правило, используется в экскурсиях исторический материал, искусствоведческий, архитектурно-градостроительный, а также элементы природоведческих экскурсий находят свое место в экскурсиях почти каждой группы тематических экскурсий, от ресурсов познавательного плана того или иного города, региона. В 2014-2020 гг. студенты кафедры туризма ФГБОУ ВО КГИК были неоднократно победителями Всероссийских конкурсов молодежных проектов среди образовательных организаций высшего образования. Наименование проекта: «Экскурсионные поездки «По местам воинской славы на территории Краснодарского края» в номинации: «Патриотическое воспитание

и межкультурные коммуникации» и других.

В качестве организаторов принимали участие преподаватели кафедры туризма: Д.А. Горбачева - руководитель проектов, А.А. Горбачев, В.А. Горбачева, Е.Н. Егорова, И.Н. Геращенко, А.Г. Абазян [см. 3, 4].

Поделимся опытом только о трех реализованных проектах:

### **1. Военно-исторический экскурсионный маршрут «Уроки истории: герои и техника Великой Отечественной Войны (Краснодар-Крымск)»**

#### **Технологическая карта маршрута №1.**

Проведение викторины, конкурса, сопровождение экскурсии - студенты направления подготовки 43.03.02 Туризм.

Продолжительность – 8 час. Протяжённость – 250 км.

Тип экскурсии – познавательная, военно-патриотическая.

Вид экскурсии – автобусно-пешеходная.

Целевая аудитория – экскурсия ориентирована на образовательные учреждения для развития у учащихся школ интереса к изучению истории родного края и воспитания патриотизма. Младший школьный возраст, средний школьный возраст (в том числе и кадеты), старший школьный возраст, студенты колледжей, училищ и высших учебных заведений.

Содержание экскурсии: во время экскурсии туристы познакомятся с событиями Великой Отечественной войны в Краснодарском крае и г. Краснодаре, побывают в памятных местах, связанных с историей Крымского района в годы Великой Отечественной войны, узнают о жизни народа в годы войны, а также получают информацию о боевых событиях, происходивших на этой территории, подвигах освободителей района. Особое внимание в экскурсии будет уделено технике и вооружению Великой Отечественной Войны, которые помогли советским солдатам победить фашизм.

Цель экскурсии: содействовать расширению кругозора, формированию патриотизма и духовности у школьников, кадетов и студентов и привлечение внимания к историческим событиям и технике Краснодарского края в годы Великой Отечественной войны и вызвать интерес к их изучению.

#### **Воспитательные задачи экскурсии:**

1) содействовать расширению кругозора и формированию патриотизма у населения;

2) вызвать чувство гордости за мужество защитников Родины,

за её историческое прошлое и за достижения настоящего;

3) привлечь внимание к истории Краснодарского края в годы Великой Отечественной Войны и вызвать интерес к её изучению;

4) изучить особенности техники и вооружения ВОВ.

#### **Содержательные задачи экскурсии:**

1) познакомить с достопримечательностями и памятниками Крымского района, посвященными Великой Отечественной Войне;

2) познакомить с техникой и вооружением ВОВ;

3) дать представление о событиях того периода, рассказать о героях, защитниках района от немецких захватчиков.

**Особенности методики проведения обзорной патриотической экскурсии:**

1) необходимым условием является наличие у экскурсовода определенного запаса знаний об истории края в годы Великой Отечественной войны, интересных и малоизвестных фактов о происходивших боях, жизни населения, подвигах советских героев;

2) объем и последовательность общего материала зависит от конкретной аудитории туристов;

3) следить за реакцией экскурсантов, стараться их не утомлять; учитывать национальные и религиозные особенности экскурсантов;

4) максимально информативно и чётко отвечать на возникшие вопросы.

#### **Общие организационные указания:**

- четко указывать время и место сбора группы;
- предусмотреть время, отведённое на объекты;
- объяснять группе правила поведения во время экскурсии;
- ознакомить с соблюдением техники безопасности;
- предусмотреть время на прогулку и посещение туалетов.

Контрольный текст экскурсии разработан.

#### **Программа экскурсии:**

- отправление из г. Краснодара
- -обзорная экскурсия по Краснодару в автобусе;
- викторина - 1 часть;
- прибытие в Крымск.
- посещение военного аэродрома в/ч 75386 в Крымском гарнизоне;

- обзорная экскурсия по Крымску. Центр.
- посещение Крымского краеведческого музея;
- посещение музея "Прорыв голубой линии" Музей боевой славы, Краснодарская краевая общественная поисковая организация "Кавказ»;
- Мемориальный комплекс «Сопка Героев» (п. Саук-Дере);
- викторина - 2 часть, конкурс песен военных лет;
- возвращение в г. Краснодар.

## **2. Военно-исторический экскурсионный двухдневный маршрут:**

### **Уроки истории: «Тропами А.В. Суворова»**

#### Технологическая карта маршрута №2

Проведение викторины, конкурса, сопровождение экскурсии - студенты направления подготовки 43.03.02 Туризм

#### **Цели Проекта:**

- раскрыть роль деятельности великого русского полководца, генералиссимуса Александра Васильевича Суворова на Кубани;
- воспитывать чувство ответственности и сопричастности к прошлому своего края, любви к родному и гордости за свою Родину;
- обучать патриотов Кубани на примерах исторических событий и личности А.В. Суворова;
- сформировать умения прослеживать историческую взаимосвязь между явлениями и событиями прошлого и настоящего Кубани.

#### **Задачи проекта:**

1. развитие патриотического воспитания молодежи, чувства любви и гордости за свою малую и большую Родину;
2. формирование активной позиции, направленной на участие в культурной и социально-политической жизни своего края и страны;
3. изучение биографии, исторического значения великого русского полководца А.В.Суворова и его подвигов;
4. знакомство школьников и студентов с военной историей Краснодарского края, начиная с царских времен и заканчивая настоящим временем;
5. создание уникального маршрута по историческим «тропам А.В. Суворова» в Краснодарском крае, знакомство с военно-историческими объектами Кубани;
6. осветить роль и вклад А.В. Суворова в развитие Кубани.

Место проведения:

Однодневная экскурсия: Краснодарский край, г. Усть-Лабинск, г. Краснодар – г. Усть-Лабинск – г. Краснодар

Содержание экскурсии: В истории Кубани имя Александра Васильевича Суворова занимает одно из первых мест, ибо по долгу службы ему пришлось не только пять раз посещать ее просторы, но и дать разрешение на основание казаками-черноморцами ее столицы – г. Екатеринодара, а также создать Кубанскую укрепленную оборонительную линию.

Экскурсия разработана для школьников и студентов г. Краснодара и Краснодарского края, в которую входит посещение военных памятников и других значимых военно-исторических построек. В ходе экскурсионной программы в г. Усть-Лабинске, а также г. Темрюке и Тамани будут обозреваться очень важные исторические темы: биография и военные достижения великого русского полководца А.В. Суворова, а также его роль в истории Кубани.

**Программа экскурсии:**

- выезд из г. Краснодара;
- обзорная экскурсия в автобусе, викторина;
- посещение Муниципального историко-краеведческого музея Усть-Лабинского района;
- обзорная военно-историческая экскурсия по г. Усть-Лабинску;
- посещение бюста А.В. Суворова;
- посещение мемориала павшим в Великой Отечественной войне;
- посещение бюста М.И. Клепикова;
- отдел музея исторический комплекс «Усть-Лабинская (Александровская) крепость», посещение филиала музея народного творчества;
- викторина. Выезд и возвращение в г. Краснодар.

**3. Военно-исторический экскурсионный двухдневный маршрут:**

**Уроки истории: «Уроки истории: «маршал Г.К. Жуков»**

Проведение викторины, конкурса, сопровождение экскурсии - студенты направления подготовки 43.03.02 Туризм

Планируемая экскурсия разработана для школьников и студентов Краснодара и края, в которую входит посещение

военных памятников и других значимых военно-исторических построек. В ходе 8-часовой экскурсионной программы будут обозреваться очень важные исторические темы: биография и военные достижения маршала, а также вклад Г.К. Жукова в победу над фашизмом.

**Цель:**

- Осознание нравственной ценности причастности к судьбе Отечества, его прошлому, настоящему, будущему;
- Воспитание патриотизма и любви к своей малой Родине;
- Формирование чувства гордости и уважения к героям ВОВ.

**Задачи проекта:**

- Развитие патриотического воспитания подрастающего поколения на Кубани.
- Знакомство молодёжи с ролью Великой отечественной войны на Кубани.
- Раскрыть вклад Г.К. Жукова в победу над фашизмом.
- Создание уникального маршрута по Краснодару, знакомство с военно-историческими объектами столицы Кубани.

**Программа экскурсии:**

*1 вариант (Краснодар).*

- знакомство с личностью Г.К. Жукова (Сквер им. Жукова, Бюст Г.К. Жукова, мемориальная арка «Ими гордится Кубань»);
- посещение Краснодарского государственного историко-археологического музея-заповедника имени Е. Д. Фелицына (выставка Кубань в годы ВОВ 1941-1945 гг.);
- экскурсия по выставочному залу Боевой Славы;
- экскурсия в музей военной техники «Оружие Победы»;
- посещение музея в МБОУ СОШ №30 им. Героя Советского Союза Г.К. Жукова/либо квест "Письма с фронта";
- посещение мемориального комплекса вечный огонь, возложение цветов, посещение «Аллеи героев» Всесвятского кладбища;
- викторина; завершение экскурсии.

*2 вариант (Краснодар-Северская -Краснодар).*

- Выезд. Обзорная экскурсия по городу в автобусе;
- сквер им. Жукова. Знакомство с биографией личности Г.К. Жукова (бюст Г.К. Жукова, мемориальная арка «Ими гордится Кубань»);
- посещение Краснодарского государственного историко-

археологического музея-заповедника им. Е.Д. Фелицына (выставка Кубань в годы ВОВ 1941-1945 гг.);

- посещение станицы Северской;
- встреча с членами общества «Жуковцев», посещение памятника погибшим периода ВОВ;
- возвращение в Краснодар;
- экскурсия в музей военной техники «Оружие Победы»; посещение мемориального комплекса «Вечный огонь»;
- викторина. Завершение экскурсии.

**Реклама в СМИ.** Реализация экскурсионных программ представляла большой интерес не только у экскурсантов и экскурсоводов-студентов. Поэтому постоянно решался вопрос о выходе материалов в СМИ, социальных сетях, сайтах образовательных организаций.

Так, «Экскурсионные поездки «По местам воинской славы на территории Краснодарского края»» -16 ссылок в социальных сетях и СМИ Сайт телекомпании «Краснодар», телепрограмма «Дебют», а также на сайте «Без формата.ru», сайте «Министерство культуры Краснодарского края».

**Выводы.** *Качественные показатели проекта «Экскурсионные поездки «По местам воинской славы на территории Краснодарского края»:*

В результате реализации проекта КГИК были достигнуты цели и решены следующие задачи:

- Формирование патриотического сознания и эстетического восприятия молодежи.
- Знакомство представителей учащейся и студенческой молодежи с историческими событиями и героическим прошлым Кубани, выдающимися монументальными памятниками воинской славы и искусства художников на территории Краснодарского края.
- Участникам проекта представилась возможность личного знакомства с подлинными памятниками военной истории региона и наглядное закрепление полученных знаний по истории своей страны, т.к. Россия, и Кубань в частности, имеет богатую военную историю и хорошо сохранившиеся объекты военно-исторического и художественного наследия предков.
- Сопоставление содержания учебной программы с объектами культурного наследия на территории Краснодарского



края стимулирует познавательно-творческую, художественную и исследовательскую деятельность учащейся молодежи.

- Знакомство с подвигами земляков и произведениями монументального искусства.

- Развитие интереса к военной истории Краснодарского края школьников и студентов.

- Показана связь поколений и раскрыта роль отдельных личностей в героическом военном прошлом Краснодарского края.

- Реализация проекта дает возможность решать задачи патриотического и эстетического воспитания на новом уровне, способствует совершенствованию форм и методов проведения работы, обеспечивая непрерывность процесса формирования патриотического сознания молодых граждан.

- Программа имеет большое значение для накопления, обобщения и распространения опыта организации патриотического и эстетического воспитания граждан, апробации инновационных подходов в сфере воспитания и социализации личности.

- Организация деятельности в сфере патриотического и эстетического, в том числе военно-патриотического, воспитания граждан.

- Такая деятельность является важной составляющей военно-патриотического и эстетического воспитания молодежи, она способствует формированию гражданских и художественных качеств личности и укреплению единства нашей страны.

- Воспитание патриотов Кубани на примерах исторических событий и персоналий, явлений современной жизни края, формирование умения проследить историческую взаимосвязь между явлениями и событиями прошлого и настоящего Кубани.

- Формирование преданности и любви к своему Отечеству, краю, к своему народу, гордость за их прошлое и настоящее, готовность к их защите.

- Проект успешно реализован.

- Данный проект является одним из направлений концепции патриотического и эстетического воспитания граждан России, которая определяет патриотизм, как одно «из наиболее глубоких человеческих чувств, закрепленных веками и тысячелетиями. Под ним понимается преданность и любовь к своему Отечеству, к своему народу, гордость за их прошлое и настоящее, готовность к

их защите».

- Актуальность проекта вытекает из изменений, происшедших в российском обществе в постсоветский период его развития, во многих сферах привели к самым негативным, разрушительным последствиям. В полной мере это касается не только системы патриотического и эстетического воспитания молодежи, но и отношения к самому понятию «патриотизма», значение которого некоторое время назад даже наделялось уничижительными оттенками.

- Решение проблемы выявленной проектом, дает возможность восполнить утрату обществом традиционно российского патриотического сознания на основе наглядного показа эстетического памятника. Студентам и школьникам, на наглядных примерах были раскрыты истинные значения понятий «патриотизм», «гражданственность», «долг», «совесть», «порядочность», для формирования которых нужна долгая и кропотливая работа.

Демонстрация в ходе проекта образцов героизма и самопожертвования в военной истории Кубани, в ходе поездок в Крымск и Новороссийск, способствовала художественному воспитанию личности, ориентированной на высокие духовно-нравственные ценности, формированию возвышенного чувства верности к своему Отечеству, передаче исторической памяти студенческой молодежи.

Также в ходе реализации серии экскурсий был сделан акцент на отдельные исторические личности, что способствовало более полному пониманию значимости роли отдельной личности, гражданина, патриота в событиях страны:

1. Создан уникальный маршрут по Краснодару, связанный с маршалом Победы Г.К. Жуковым, знакомство с военно-историческими объектами столицы Кубани.

2. Раскрыт вклад Г.К. Жукова в победу над фашизмом.

3. Создан уникальный маршрут по историческим «тропам А.В. Суворова» в Краснодарском крае, знакомство с военно-историческими объектами районов Кубани;

4. Изучена биография, великого русского полководца А.В. Суворова и его подвигов и знакомство школьников и студентов с военной историей Краснодарского края, начиная с царских времен и заканчивая настоящим временем.

Проект реализован полностью и в запланированные сроки.

В результате реализации проекта в городе частично решена проблема организации качественного досуга подростков и молодежи.

В результате реализации проекта достигнута главная цель: формирование у школьников и студентов патриотизма, устойчивого интереса к событиям истории родного края, Проект реализован полностью и в запланированные сроки.

В результате реализации проекта в городе частично решена проблема организации качественного досуга подростков и молодежи.

В результате реализации проекта достигнута главная цель: формирование у школьников и студентов патриотизма, устойчивого интереса к событиям истории родного края, приобщение к ратному подвигу соотечественников, воспитание гордости за свое Отечество, патриотизма, бережного отношения к историческому наследию малой Родины.

Были решены задачи, поставленные в проекте: учащиеся и студенческая молодежь были ознакомлены с историческими событиями и героическим прошлым Кубани, памятниками монументального искусства воинской славы на территории Краснодарского края, а именно в гг. Крымск, Новороссийск, Усть-Лабинск, Краснодар, ст. Северская. Посещая объекты монументального искусства, созданные лучшими скульпторами и архитекторами страны, наглядного показа периода Великой Отечественной войны и других военных событий на территории края, участники «погрузились в историческую атмосферу тех лет», а также все участники познакомились с песнями военных лет. В результате реализации проекта в городе частично решена проблема организации качественного, эстетического досуга подростков и молодежи, о чем свидетельствуют тысячи записей родителей и школьников в книгах отзыва.

Все участники проекта приобрели новые знания в области истории и краеведения, монументального искусства.

В дальнейшем, данные военно-исторические и искусствоведческие маршруты можно предложить краснодарским туроператорам и учебным заведениям к реализации, популяризировать на территории Краснодарского края.

Опыт реализации данных проектов военно-патриотического воспитания средствами монументального искусства в комплексе с эстетическим воспитанием создает художественный и

героический образ России. Он несомненно будет полезен не только создания образа Кубани, а также и для воссоздания образа и других героических городов и реализации в других субъектах Российской Федерации. Особенно в условиях трудных испытаний России.

### **Список источников**

1. Горбачева Д.А., Горбачев А.А. Туристский образовательный ресурс - вектор развития культуры и патриотизма: Инновационный подход. *Посвящается 76-летию Победы в Великой Отечественной войне (1941-1945 гг.)*. – Краснодар: Экоинвест, 2019.- 394 с.: ил.

2. Горбачева В.А., Горбачева Д.А., Ержанов М.Е. Эстетическое воспитание молодежи средствами художественного творчества: История, теория и методика, компетентностный подход. Монография Научное издание.- Москва, Краснодар, Уральск, МАДЮТК, ЗКУим. М.Утемисова, ЗКИТУ, 2021. -368 с.: с ил. Дизайн обложки и иллюстрации - А.А.Горбачев. Редактор - В.А.Горбачева. ISBN 978-5-94215-570-4

3. *Бочаровские чтения, № 4,5,6,7,8,9*. Инновационные подходы в туристско-краеведческой деятельности системы детско-юношеского и молодежного туризма: проблемы и перспективы развития. Сб. мат. Всероссийской с международным участием) научно-практич. конференции памяти Р.И. Бочаровой.г. Краснодар, 22.12.2012-2021гг. // Науч. ред.: доцент А.А. Самойленко, профессор А.А. Горбачев. -Краснодар, КСЭИ. КГИК, МАДЮТК, 2018. - 321 с. С.60-63

4. *Твердовские чтения, № 7,8,9,10,11,12,13*. (туризм, краеведение, рекреация, экология, образование). Материалы Международной научно-практической конференции, февраль-март 2009-2021 гг. // Науч. ред.: доц. А.А. Самойленко, профес. Горбачев А.А.,). - Краснодар, КСЭИ, МАДЮТК, КГИК, 2021. - 387с.

**Н.А. Курбанова, А.А. Ничипоренко**

*ГАПОУ «Краснодарский гуманитарно-технологический колледж», г. Краснодар*

### **ПОХОД ВЫХОДНОГО ДНЯ В ГОРЯЧЕМ КЛЮЧЕ КАК ВОЗМОЖНОСТЬ ПРИКОСНОВЕНИЯ К ИСТОРИИ**

**Аннотация.** Статья краеведческой направленности

рассматривает исторический период август 1942 – январь 1943 гг., время проведения Туапсинской оборонительной операции на территории МО г. Горячий Ключ. А также возможность проведения похода выходного дня для школьников и студентов, входящих в группы со средней физической подготовкой, с целью знакомства с историей и природным богатством района.

**Ключевые слова:** поход выходного дня, «пулемётное гнездо», Туапсинская оборонительная операция, подвиг офицера, братская могила.

**Annotation.** The article of local lore focuses on the historical period August 1942 - January 1943, the time of the Tuapse defensive operation on the territory of the Goryachy Klyuch Defense Ministry. As well as the possibility of a weekend hike for schoolchildren and students belonging to groups with average physical fitness, in order to get acquainted with the history and natural wealth of the area.

**Key words:** weekend hike, "machine gun nest", Tuapse defensive operation, feat of an officer, mass grave.

Часто ли мы задумываемся о том, что прогулки могут быть не только приятным времяпровождением, но и полезным? Во время обычного ПВД можно узнать столько новой и интересной информации, если только повнимательнее присмотреться к лесу, окружающим горам и поговорить с людьми, живущими рядом. Можно поинтересоваться местонахождением и историей различных памятников военной истории и природных объектов, захоронений военных лет, уточнить, где были боевые действия во время Великой Отечественной войны.

Очень интересен маршрут от пос. Кутаис (МО Горячий Ключ) до хребта Котх (высоты от 300 до 420 м над уровнем моря). Для любого младшего школьника этот маршрут станет посильным и увлекательным. Протяженность не более 15 км. На осенних каникулах я с родителями не случайно выбрала его: моя бабушка живёт в пос. Кутаис и многое может рассказать, т.к. более 50 лет проработала в местной школе. Она и поведала нам об объекте, называемом местными «пулеметным гнездом». На его поиски мы и отправились.

Примерно в 5 км от дома в Кутаисе возвышается непрерывной стеной один из отрогов Главного Кавказского хребет Котх (древнеадыгское название – «кабаний»), далеко на востоке зрительно переходя в бастионы, вечно покрытых снегом Фишта,

Оштена и Пшеха-Су. Мы движемся к перевалу на хребте слева от резко выделяющейся угловатой вершинкой на фоне неба горы по водоразделу рек Сухая Цеце и Апчас прямо по ул. Шевченко. Затем по разбитой лесовозами дороге, где могут проехать только мотоциклы и квадроциклы (мы проехали на старом «Муравье», непередаваемые ощущения!). Невольно любишься красотой природы вокруг. Яркие пожелтевшие, огненно-рыжие, красные листья осин всё падают, тихонько ложатся, будто создавая неповторимый узор мягкого уютного ковра. Вокруг такие высокие стройные дубы, буки, кажется, их ветви, словно тонкие руки, достают до неба и ловят облака... так и хочется просто лежать и смотреть вверх. Но от земли уже тянет сыростью, и нужно идти дальше. Всё чаще среди листвы замечаешь большие осколки снарядов времён войны. Многие уже собрали для коллекций. Но многое напоминает о боях: поросшие деревьями траншеи и окопы, давно развалившиеся блиндажи. Один объект, к которому лежит наш маршрут, хорошо сохранился.

Подойдя вплотную к хребту, поворачиваем по накатанной дороге влево и спускаемся в долину р. Сухая Цеце. Нас интересует таинственный объект, расположенный в 200 м от слияния правого притока реки недалеко от её истока. Это так называемое «пулемётное гнездо». На месте мы измеряем расстояния до ближайших ориентиров, высоту объекта, его размеры. Дома мы рассчитаем сектор обстрела из данной точки. По картосхеме военных действий определим направление движения немецких войск и расположение частей 68 мотострелковой бригады, державшей оборону на данном участке с августа 1942 г. Возможно, в это время и был выдолблен в скале из песчаника данный объект на высоте 5 -7 м. Разгадать тайну объекта, возможно, удастся, изучая историю Туапсинской оборонительной операции.

Определив местоположение объекта (44.491492 с.ш., 39.281701 в.д.), мы даже без точных расчетов понимаем, что это очень удобный наблюдательный пункт и, возможно, место для пулемётного расчета. В любом случае, это уникальный объект, требующий изучения, хотя он вполне может оказаться корытчатым дольменом. Разобраться в этом нам и предстоит.

Это выдолбленная в песчанике полусфера наподобие небольшого грота, но более открытая (рис. 1). Находится на возвышенности, сюда ведёт тропа. Здесь можно посидеть,

посмотреть на горный ручей, его берега, покрытые мхом, больше похожим на водоросли. Но становится немного страшновато: представляешь, как пулемётный расчёт стреляет по врагам, рвущимся к Туапсе. Выглядит всё как настоящее гнездо, поместиться может 3 человека, на северном крае «гнезда» маленькая ровная площадка предположительно для установки пулемёта. С северо-востока защищает глухая стена, убежище надёжно укрывает от пуль. С уверенностью могу сказать, что место посетить стоит! Только надписи и рисунки оставлять не надо! А процесс разгадки появления этого «гнезда» привел нас к исследованию архивных документов, чтению книг, воспоминаний. Но даже людям, не интересующимся историей, здесь есть что посмотреть.



Рис. 1 - Выдолбленная в песчаниковом пласте полусфера наподобие небольшого грота

По руслу правого ручья, образующего с левым исток р. Сухая Цеце, карабкаемся по заваленным стволами буков каменным ступеням и поднимаемся на перевал. Почти сразу находим изъеденный ржавчиной крюк, которым закрепляли брезент на военных грузовиках. Чуть дальше лежат металлические части, предположительно, истлевшего противогАЗа. По лесной дороге, хорошо укатанной, идём влево по самой спине хребта Котх. Сквозь поредевший лес видна долина р. Хатыпс, урочище Три Дуба, где шли ожесточенные бои в 1942-1943 гг. К Туапсе рвались элитные части фашистов. На стыке обороны 56 и 12 армий велись бои, доходившие до рукопашных схваток.

«Согласно боевому донесению №4 138 кп боевое распоряжение штаба 12 №0270/ОП от 17.08.42 (12.00.) получено 8.00. 18 августа. Противник (автоматчики) занимает высоты 277, 85, и 304, с которых производят обстрел дорог и наблюдательных пунктов. Правее 85 гв.сп 32 гв.сд – его левый фланг 4 рота седлает дорогу 1,5 км восточнее Кура . Впереди обороняются части 17 кк . 138 кп тремя эскадронами занимает оборону 1,5 – 2 км севернее и северо-западнее Кура, имея 4 эскадрон во 2 эшелоне. Дорога от Кура на Три Дуба завалена, ни материальную часть, ни обозы, ни конский состав провести невозможно.

Решил: в пешем строю без материальной части (артиллерия и тяжёлый миномёт) с одной батареей 82 мм миномётов и ружьями ПТР выйти в район Три Дуба, а в дальнейшем производить расчистку дороги и провести в Три Дуба материальную часть и обоз». (ЦАМО, ф.371, оп.6367, д.94, л.73).



Рис. 2 - Схема боевых действий на август 1942 г.

Участок обороны в районе Три Дуба будет занят полком к 12.00 18.08.42 г. Есть сведения, что в урочище Три Дуба немецкое командование направило штрафной батальон, состоявший из одних офицеров (требуется проверка!). Какую же физическую нагрузку нужно было выдержать советским солдатам, чтобы под



постоянным обстрелом продвигаться там, где не могли пройти даже кони! Мы же легко идём по усыпанной осенней листвой дороге и, повернув на север, через две сотни метров находим установленный несколько лет назад памятный знак «Казачьим подразделениям, оборонявшим предгорье Кавказа в 1942 году». Он посвящен 25кп, 33кп, 42кп 15 Казачьей кавалерийской дивизии. Возле памятного знака, украшенного цепями со стремянами, лежат цветы. Это здорово, что современные казаки и молодые люди помнят о подвиге предков и чтут историю! В отчете о боевых действиях 11 гв.сд в августе 1942 г., составленном 04.09.42 сразу после боёв, генерал-майор Горшков писал: «К 14 часам 18 августа в район ст. Куринской вышли 33 и 42 кавполки без обозов и штадив с отдельными подразделениями... С задачей обеспечения флангов и тылов 976сп к 16 часам 18.08.42 33кп занял оборону по северо-восточным скатам выс.350,3 юго-восточным скатам выс.510. 42кп – мой резерв, расположился в ст. Куринской». Судя по схемам боевых действий на август 1942 г. (рис. 2), мы находимся на пути отступления при перегруппировке 15 ккд.

От памятника одна дорога спускается к х. Кура-Цеце, другая возвращает нас к р. Сухая Цеце, откуда мы начали свой подъём. До хутора рукой подать. В его районе за сутки до описываемых выше событий шли ожесточённые бои. «81 сбр в течение 17.08.42 вела успешные, доходившие до рукопашных схваток, бои с полком СС «Великая Германия» дивизии СС «Викинг», наступавшим на Кура- Цеце. Части 68 сбр контратакой выбили противника из Нефтяной. (ЦАМО, ф.28(16), оп.1772, д.481ж, л.190-200)

Среди жёлтых лиственных деревьев есть небольшое пятнышко тёмно-зелёного цвета. Это сосны. Интересно, почему они выросли именно там и не разрослись дальше? А вот старая сломанная берёза, её ствол покрыт огромными, как шляпы, трутовиками. Берёзы здесь редкость. А вот и окопы, стрелковые ячейки, уже почти незаметный среди кустарника блиндаж. Даже не осталось следов брёвен, только ямы в земле. Очень хорошо просматривается местность вокруг. Видимо, здесь был хорошо укреплённый НП или КП. Лесовозная дорога круто спускается, петляя по склону. Даже спускаться трудно, постоянно катишься вниз, поскользнувшись на опавшей листве. Как же трудно было солдатам нести вверх вооружение, боеприпасы! Война – ужасное событие, но нам, современным людям, интересно находить

свидетельства тех событий, слушать рассказы старших, посещать памятники и ухаживать за могилами погибших. Мы должны помнить о войне и подвигах наших предыдущих поколений.



Рис. 3 - Памятный знак «Кавказским подразделениям, оборонявшим предгорья Кавказа в 1942 году»

Подводя итоги оборонительных боёв, необходимо знать задачи обороны. Оборонительная операция проводится в назначенной полосе с целью сорвать или отразить наступление превосходящих сил противника, нанести ему потери, удержать важные районы и рубежи, выиграть время и создать условия для перехода в наступление. Эти задачи в ходе оборонительных боёв в направлении станции Фонагорийской, х. Кура-Цеце, расположенных в долинах между хребтами, открывавших путь на Туапсе, решали 30-я, 395-я, 261-я, 349-я, 353-я стрелковые дивизии, 76-я брмп, 68-я мсбр, 83-я и 255-я брмп, 26-й полк НКВД, 323-й отдельный бмп, 814-йсп 236-й сд, отдельный моторизованный батальон Орловского училища, 521-й истребительно-противотанковый артиллерийский дивизион, 332-й отдельный истребительный батальон армейского резерва, 59 отдельный батальон охраны и армейские курсы младших лейтенантов 18 армии, а также полки 15 казачьей кавалерийской дивизии. Враг не прошёл к Туапсе ни по одному из направлений. А пос. Горячий Ключ (сейчас МО город Горячий Ключ) был освобождён от захватчиков 29 января 1943 года 30-й Иркутской дивизией.

Спустившись к руслу ручья, находим в нем окаменелый аммонит, заключённый в обычный камень! Рассматриваем окаменелый моллюск в виде спирали, которому миллионы лет, ещё одно доказательство того, что наши горы возникли на месте древнего океана Тетис. Мы видим совершенную по своей

структуре спираль. Да это же «золотая спираль», построенная природой по пропорциям «золотого сечения»! Эти места таят в себе ещё множество загадок. Прямо на территории пос. Кутаис в руслах рек можно найти окаменелые кости кита-цитотерия, древних дельфинов, раковины моллюсков, которым миллионы лет. Любителям палеонтологии здесь есть что исследовать.

Вернувшись в посёлок, мы подходим к братской могиле воинов, погибших при обороне и освобождении пос. Кутаис. Давно отгремели бои. Великая Отечественная война для нас – история. Но вечным напоминанием о ней будут памятники, обелиски воинам-освободителям, отдавшим свои жизни за наше будущее, за наш мир и покой. У самой дороги, в центре посёлка, стоит памятник солдату-освободителю. Он стоит на пьедестале, в шинели, с автоматом наперевес. Его взгляд устремлён на перевал хребта Котх, будто зорко смотрит, отброшен ли враг окончательно, надёжно ли закрыт путь на Туапсе. Это братская могила. Здесь были собраны останки 74 освободителей посёлка. Если быть точными, то Бартновский Юрий Ильич был символически захоронен в братской могиле в 70-х годах. Его могила найдена красными следопытами в районе х. Кура-Цеце. Останки его так и лежат в могиле на месте гибели. Об этом рассказала Курбанова Александра Ивановна, работавшая в местной школе много лет. В одном из выпусков газеты «Горячий Ключ» несколько лет назад была заметка, в которой директор одной из школ г. Грозного просила читателей подсказать, где похоронен выпускник их школы Бартновский, погибший под Горячим Ключом. Возможно, это нить, которая приведёт к пополнению сведений о бойце, даты жизни которого и звание не указаны на памятнике. Имена погибших высечены на табличках пьедестала. Каждый из погибших солдат и офицеров совершил подвиг. Но об одном имени стоит рассказать подробнее, ведь его могло не быть ни на памятнике, ни в памяти потомков.

В вырезке из газеты «Апшеронский рабочий», хранящейся в школе №5 пос. Кутаис, читаем об освобождении пос. Кутаис. Точность некоторых деталей нужно проверить. Датой освобождения города Горячий Ключ (тогда посёлка) стал морозный день 29 января 1943 г. В конце января 1943 г. взвилась над высотой 305 красная ракета – сигнал к наступлению. С боями на северо-запад от р. Хатыпс к пос. Кутаис прорывался 395 стрелковый полк. Фашистов не допустили к морским портам, но

пос. Кутаис и пос. Нефтеразведчиков рядом с ним были в руках противника. Нашим подразделениям противостояли мотострелковая бригада словацкой дивизии «Давид» и другие части. Ожесточенной была битва за посёлок, не случайно отрезок долины небольшой реки у его окраин называют местные жители Полем Битвы.

Одним из первых на окраины ворвался взвод младшего лейтенанта Василия Ивановича Филимонова, во время боя наши солдаты вынуждены были рассредоточиться под натиском врага, выполняя приказ командования. Младший лейтенант Филимонов прикрывал после ранения пулемётчика свой взвод. Он стрелял до последнего патрона, но был тяжело ранен. Фашисты схватили его, долго пытали, пытаясь выведать планы нашего командования и численный состав наших частей. Василий Иванович не сказал ни слова. На его спине вырезали звезду и сорвали ногти, не добившись своего, убили и бросили тело на перекрёстке дорог. Местные жители видели издевательства и расправу. Одна из женщин, Пустоварова Прасковья, отважилась похоронить погибшего офицера в своём огороде. Но самое страшное, что среди наших солдат нашёлся трус. Он переложил свою вину на героя и оболгал его. Фамилия его известна, но упоминать её не хочется, лучше предать забвению. Вскоре посёлок был освобождён, и полк ушёл воевать дальше.

Семье В.И. Филимонова приходилось очень тяжело. Жена не получала продуктовые карточки, пособие за погибшего, в школе сыну не давали учебники, одноклассники всячески издевались над ним и презирали как сына предателя.

И только в 50-е годы, когда в братскую могилу производили перезахоронение погибших во время войны солдат, местные жители рассказали о судьбе героя. Посмертно Василий Иванович Филимонов награждён орденом за героизм, его доброе имя восстановлено и увековечено на памятнике в центре пос. Кутаис.

К памятнику на братской могиле ежегодно 9 Мая приезжали сын, жена и сестра Филимонова, родственники погибших воинов, ветераны, участники боёв. Но и сейчас к памятнику приходят молодожёны в свой самый радостный день, школьники и члены казачьего исторического общества. Узнавая о подвигах наших воинов, ребята учатся честно служить Родине. Но не только по рассказам можно узнавать историю, к ней можно прикоснуться во время похода, на себе прочувствовав малую часть тягот,

доставшихся на долю защитников Кавказа. Только на местах боёв можно почувствовать и увидеть многое, проникнуться интересом к истории родного края.

Никогда не увядают у памятников цветы. Велика и незабываема память о защитниках Отечества. Мы вечно будем помнить имена Василия Ивановича Филимонова, 1912 г.р., его однополчан, отдавших жизни за мир и свободу на кубанской земле. Чтобы мы могли делать на память снимки прекрасной природы, наслаждаться красотой, собирать под ногами яркие цветные листья и делать из них маленькие букетики. Букетики, как в детстве, необычные: красненькие, жёлтые и даже фиолетовые.

Идти было вовсе не трудно, наоборот, очень интересно, мне очень понравилось. Я узнала много нового и решила написать об этих удивительных местах! У меня остались очень хорошие впечатления от похода, и я хочу посоветовать посетить окрестности Кутаиса всем, особенно школьникам.

### Список источников

1. *Добротворский В.Л.* Военная история Горячего Ключа. Август 1942 – январь 1943. Историческая ретроспектива (факты, версии, воспоминания). - Краснодар: Экоинвест, 2014.

2. [Электронный ресурс] – Режим доступа: <http://don1942.ru/> Схема 54. Туапсинская оборонительная операция.

3. *Пятигорский Э.И.* (составитель), *Новоселова Н.И.* (картограф) Атлас Туапсинской оборонительной операции август – декабрь 1942 г. приложение к книге «История – это то, что было...Хроника. Факты. Размышления. Комментарии и версии краеведа». - Краснодар – Туапсе, 1993.

4. ЦАМО, ф.3470, оп.1, д.32, л.14, 15.

5. ЦАМО, ф.28(16), оп.1072, д.481ж, л.190-200.

6. ЦАМО, ф.371, оп.6367, д.94, л.73.

**Я.Г. Лобастова**

*YouTube-канал, г. Москва (Россия) – Королевство Испания*

### КАК Я РАБОТАЛА С ГЕНИЕМ

**Аннотация.** Представлены краткие эмоционально

окрашенные воспоминания знаменитого тележурналиста о совместной работе с И. В. Кочубеем в Краснодаре в конце 1990-х годов и поздравление названному лицу в связи с 55-летним юбилеем. УДК 82-531.2-651-052Кочубей И.В.(470.62-25)«1998/2000»

**Annotation.** A famous TV journalist's brief, emotionally charged memory of joint work with Igor' V. Kochubey in Krasnodar in the late 1990s and the congratulation to the aforementioned person on the occasion of his 55th anniversary are presented. UDC 82-531.2-651-052 Kochubey I.V.(470.62-25)“1998/2000”

**ОБ АВТОРЕ.** *Лобастова Яна Григорьевна (псевдонимы Светлана/Яна Полянчева)* – по университетской специальности литературный работник СМИ, также выпускница Московской школы политических исследований (Елены Немировской, ныне МШГП), стажировалась в г. Лос-Анджелесе, США, по учебной программе специалиста в области стратегического планирования.

В конце 1990-х годов работала в одном из органов государственной власти субъекта Российской Федерации. В 2001—2003 годах работала в издательских проектах Школы публичной политики. В 2002—2006 годах трудилась собственным корреспондентом одного из региональных Интернет-порталов, руководила краевой организацией журналистов и школой журналистики.

В 2006—2021 годах – продюсер, шеф-продюсер и исполнительный продюсер программ и документальных фильмов и циклов («Антология антитеррора. Противостояние», «Ядерное цунами», «Тульский Токарев. Он же ТТ» и «Молога. Град обреченный», «Я буду жить», «Восточные жены в России», «Гастарбайтеры», «Спасатели» и мн. др.) для ВГТРК, российских федеральных телевизионных каналов «Первый канал», «Россия», РЕН ТВ, ОАО «Телекомпания “НТВ”» и др.

В 2021 году – продюсер со стороны России фильма «Обрушение» (посвященного развалу СССР) французской продакшен-компании “Les Poissons Volants” и образовательного телеканала “France 5” компании “France Télévisions” Министерства экономики и финансов Французской Республики.

С 2006 года и по настоящее время – шеф-продюсер и исполнительный продюсер YouTube-каналов, работающих в жанре интервью и документального кино.



Музыкальный эпиграф:

<https://www.youtube.com/watch?v=l3OANHjdOAK&list=RDl3OANHjdOAK&index=1>, 38:00—39:56 мин (Джон Зорн. Bagatelle # 46 <«Финтифлюшка № 46» из второй части альбома, записанной американскими виолончелистами Эриком Фридлендером и Майклом Николасом) // Джон Зорн. Bagatelles (full album) [3])

— Лобастова, смотри сюда внимательно: вот – я даю тебе Кочубея. Береги его. Он врач. Вместе газету делать будете.

(Не знаю, помнит ли Игорь, как нас Греков познакомил?) Тогда я зависла на сколько-то секунд: газета о *гражданском обществе* – какой еще врач? Я была еще зеленая и таких мультифункционалов не встречала. Игорь – мой первый знакомый гений, гиперэрудит, интеллектуальный хулиган с творческим куражом и archperfectionist'ским botanicstyle'ом в одном флаконе! Даже под одно определение его не подогнать.

— Игорь, кто такой Улисс?

В ответ лекция.

— Игорь, чья и откуда фраза – «Любая кухарка может управлять государством»?

И на меня сыплются даты, имена, отсылки, история, предыстория.

— Чем отличается амфетамин от героина по физиологическому действию?

(Это мы собираем номер молодежного бюллетеня против наркотиков.) И закидывает химическими формулами.

— Что это такое я заметила у себя на попе, не растяжки ли это, почему они у меня и за что это мне?

Ответ – *только* «по науке».

Чтобы такой великий человек делал (еще и бесплатно) какую-то маленькую газетенку для некоммерческой организации – такое было возможно только в 1990-е. Удивительное трансформационное, время, невероятно насыщенное творчеством, когда гении еще не сидели по своим башням из слоновой кости, а были внутри каких-нибудь тусовок и просвещали их походя. Эх, надо было мне сориентироваться тогда и холдинг с Кочубеем

замутить ☺. Он действовал и в медицинских, и в философских, и в журналистских, и еще в каких-то, до сего времени неведомых мне, науках, консультировал по лексике и грамматике кучи языков – да еще с такой тщательностью, от которой порой становилось аж тошно... Хочу спать, хочу домой, в тепло, в кровать, – но мы сидим в глубокой ночи над текстом, и в этой ночи Кочубей мя изводит своим перфекционизмом: вот сюда все-таки просится точка, ой, здесь стопудово пробельчик и слэшечку надо... А здесь не так, а вот так – со звездочкой, астериском... не такой, эта слишком простонародная, и мне будет грустно от нее, давай из «Символов» возьмем... ой, ой, ты что, – этот пробел здесь уже лишний, убери скорей этот пробел, убери, ради Христа. Переходишь на латынь...



Рис. 1 – Характерная сценка из нашей жизни тех лет: Алексей Книга («Южная волна») загоняет нас «метлой» под стол за недостаточно расторопное, на его взгляд, приготовление ужина из горячего кипятка и бульонных кубиков “Gallina Blanca”; а Игорь, как всегда, что-то пишет...

— Ну все, все, уходим уже. А нет, постой-ка: давай справочку дадим на Киссинджера?..

Прибила бы! Автобусы ночью, разумеется, не ходили, и мы перлись пешком через весь город на окраину – в то криминальное время!..

За эти пешие «прогулки» я столько всего узнала о мире... и какой был смысл 15 лет на учебу тратить – непонятно. ☺



Как «бонус» – навсегда остались у меня и побочные эффекты от сотрудничества... Так, именно и только Кочубею я обязана теперешней привычкой работать допоздна, до обмороков. Не смогла с тех пор перестроиться, нейронные связи слишком прочные сформировались.

(Интересно, что бы он про них мне рассказал?)

Что-то снова, еще раз захотелось его прибить!

Но с ним всегда «качели»... тут же вспоминается и теплый – эмоционально – вечер в уютном доме его семьи, его замечательная жена... и снова нечто совершенно новое, сногшибающее от Игоря уже на материальном уровне... – он несет припрятанный... гранатовый соус к мясу шашлыка. Мелочь? Ну, тип, да. Но с тех пор я жить без него не могу! 😊)

...Мы ж созванивались не так давно, через тысячи кэмэ, – и такие у Игоря оказались голос свежий, речь стремительная, идей целый террикон, он в курсе всех актуальных смысловых трендов. Ммм... я-то считаю ся модной такой, но он явно переплюнул меня и здесь.

Что-то я слишком расписалась и незаметно для себя вхожу в роль панегириста – мне совсем не присущую. Короче (сейчас скажу несколько слов лично для Кочубея... или теперь Koczubejowi, наверн)...



**ИЗОБРАЖЕНИЯ:** *Рисунок 1:* место и время съемки – г. Краснодар, ул. Красная, д. 57, офис 38(?), 1998—2000 гг., автор снимка неизвестен; сканирование оригинального бумажного цветного фотоотпечатка и сохранение изображения в растровом формате TIFF (серый несжатый); обработка в редакторе для растровой и векторной графики “Adobe Photoshop CS6 Extended”: поворот и обрезка изображения, работа инструментами

«Штамп» и «Затемнитель», работа в меню «Кривые», значительно повышена контрастность и несколько увеличена яркость изображения; бумажный оригинал – из [1], обработанное входит в архив “I. V. & M. T. Kochubey World Science Photographs Series” (No. 185).

*Коллаж*: модель, место и время съемки – Я. Г. Лобастова, г. Москва, сквер в р-не Отрадное, 2-я пол. 2010-х гг., автор снимка Василий Кучушев; обработка в графическом редакторе “Adobe Photoshop CS6 Extended”: документ не содержал встроенных профилей RGB – оставлено без изменений (цвет не управлялся), формат файла изменен на растровый TIFF (серый несжатый), обрезка и поворот изображения, работа инструментом «Штамп», помещение на белый фон, поворот, файл пересохранен как копия с одним слоем, удаление данных цветов, работа в меню «Кривые», работа инструментом «Затемнитель», наложение слоя с текстом в рамке, работа инструментом «Ластик» по верхнему слою, пересохранение как копии с одним слоем, работа «Штампом» и «Осветлителем/Затемнителем»; исходное изображение предоставлено моделью, обработанное – входит в архив “I. V. & M. T. Kochubey World Science Photographs Series” (No. 186).

### Список источников

1. Библиотека / архив И. В. Кочубея.

2. *⟨Коллективный автор⟩*. Хогбены : ⟨словарная статья с последними изменениями от 14 июня 2021 г.⟩ // Википедия : свободная энциклопедия: ⟨сайт – общедоступная многоязычная универсальная Интернет-энциклопедия со свободным контентом амер. некоммерч. орг. “Wikimedia Foundation, Inc.”, США⟩. ⟨Электронный ресурс⟩. – URL: <https://ru.wikipedia.org/wiki/Хогбены> (дата создания электрон. документа: 24 февраля 2007 г.; дата просмотра документа: 21 марта 2022 г.). © Нек-рые права защищены, опубл. под условиями свобод. непортир. лицензии CC BY-SA 3.0.

3. *Zorn J. Bagatelles (full album)* : ⟨видеоролик – запись полного альбома “Bagatelles” (2021 г.) силами квартета Mary Halvorson, группы “Trigger”, исполнителей Erik Friedlander, Michael Nicolas и Ikuo Mori, – опубликованный 16 июля 2021 г. на канале “GodBlessOurDeadKotatsu”⟩ // YouTube<sup>RU</sup> : ⟨Интернет-сервис видеохостинговой компании “YouTube LLC”, США⟩. – URL: <https://www.youtube.com/watch?v=l3OANHjdOAK&list=RDl3OANHjdOAK&index=1> (дата обращения к аудиовизуальному документу: 28 февраля 2022 г.). Общая продолжительность видеоролика: 02:32:31 час. Авторские права: стандартная лицензия YouTube (неисключительная, безвозмездная лицензия, с правом сублицензирования, на использование контента).

## САМОДЕЯТЕЛЬНЫЙ ТУРИЗМ В РОССИИ КАК НОВЫЙ ТРЕНД АКТИВНОГО ОТДЫХА

**Аннотация.** В представленной работе автор предпринял попытку выяснить, что такое «самостоятельный туризм» сегодня, сравнивая точки зрения различных исследователей. По мнению автора работы, самостоятельный туризм в начале XXI века представляет собой инновационную модель развития туризма. На рост популярности самостоятельного туризма оказали воздействие ряд факторов, где определяющими можно указать развитие информационных технологий и ограничения, обусловленные пандемией коронакризиса. В работе анализируется ряд исследований самостоятельного туризма, проведённых исследовательским центром НАФИ, порталом Яндекс и в рамках кафедральных научно-исследовательских работ кафедры сервиса и туризма Поволжского государственного технологического университета под руководством автора статьи. По итогам анализа выявлены позитивные и негативные факторы развития самостоятельного туризма для туристской отрасли России. Предложены способы нейтрализации негативных факторов.

**Ключевые слова:** инновационная модель, самостоятельный туризм, туризм в эпоху пандемии коронакризиса.

**Annotation.** In the presented work, the author made an attempt to find out what "Free Independent Tourism" is today, comparing the points of view of various researchers. According to the author of the work, Free Independent Tourism at the beginning of the 21st century is an innovative model for the development of tourism. The growing popularity of Free Independent Tourism was influenced by a number of factors where the development of information technologies and the restrictions resulting from the coronacrisis pandemic can be indicated as decisive. The work analyzes a number of studies of Free Independent Tourism conducted by the NAFI research center, the Yandex portal and as part of the scientific research work of the Department of Service and Tourism of the Volga State Technological University under the guidance of the author of the article. According to the results of the analysis, positive and negative factors of the development of Free

Independent Tourism for the tourism industry of Russia were identified. Disclosed are methods of neutralizing negative factors.

**Key words:** innovation model, Free Independent Tourism, tourism in the era of the coronacrisis pandemic.

События 2020-2021 гг., обусловленные пандемией коронавируса, в России и в мире оказали существенное влияние на появление и развитие новых форм организации туризма. Ярким примером может служить инновационная модель развития самодеятельного туризма (в англ. языке данный термин обозначается как «Free Independent Tourism»). В отечественной науке сегодня отмечается значительный рост исследований как практического, так и теоретического уровня (последнее происходит реже) по данной проблематике. При этом в исследованиях российских ученых термин «самодеятельный» туризм используется наравне с самостоятельным, независимым, свободным, одиночным, «диким» туризмом.

**Целью статьи** можно определить рассмотрение и анализ современного состояния самодеятельного туризма как инновационной модели, меняющей представление туристов и турфирм об организации отдыха и путешествий.

**Методология работы.** В своей работе А.Ю. Александрова уточняет, что под самодеятельным (или авторское наименование: «неорганизованным туризмом») следует понимать такой вид туризма, где турист самостоятельно разрабатывает маршрут путешествия, объекты посещения, количество ночевки и оплату туруслуг [1, с. 270]. Исследователь О.Т. Лойко подчеркивает такой аспект самодеятельного туризма как полное отсутствие посредников при формировании/бронировании/оплату тура [7, с. 120]. Т.В. Рябова и Е.В. Эртман опубликовали статью «Социально-культурные аспекты самостоятельного туризма», где интерпретируют данный вид туризма как «специфический вид туристской деятельности, в рамках которой турист формирует туристский продукт самостоятельно, в соответствии с собственными желаниями, мотивами и потребностями посредством приобретения отдельных элементов своего путешествия» [8, с. 3-9]. Авторы интересно трактуют значимость данного вида туризма для оценки личностного роста человека через отражение досуговой активности личности.

Далее отметим, что самодеятельный туризм противопоставляется паушальному туризму (стандартизированному, предварительно организованному комплексу туристских услуг за одну стоимость, по факту – это продажа турпакетов турфирмами). И может быть интерпретирован как индивидуальный туризм, который может использоваться как одиночками, так и группами людей (друзей, родственников). Укажем, что собственно термин «самодеятельный туризм» является собирательным термином, в который включается: автотуризм (путешествие на личном или арендованном автомобиле), путешествия автостопом, велотуризм, бэкпэкинг (от англ. *backpack* – рюкзак), означает путешествие с минимальными финансовыми вложениями в основном за счёт отказа от услуг туроператоров и выбора дешёвых или бесплатных способов перемещения и проживания и т.д. Сегодня существуют социальные сети для самостоятельных путешественников и бэкпэкеров: *Hospitality Club*, *CouchSurfing* и др., члены которых предоставляют друг другу помощь и ночлег во время путешествий. В декабре 2020 г. в Государственную Думу РФ был внесен проект закона, который подчеркивает приоритетное направление автотуризма в России [3].

В конце концов, развитие цифровой экономики, резкое увеличение количества цифровых сервисов, развитие экономики совместного потребления (ка-шеринг и *AirBnb*, в первую очередь), антиковидные ограничения по перелетам, проживанию, посещению культурно-развлекательных мероприятий – все это оказало позитивное воздействие на рост востребованности самодеятельного туризма. Большинство экспертов сходится во мнении, что тренд 2020-2021 гг. – это увеличение числа самодеятельных туристов и самостоятельно организованных путешествий. Данный факт подтверждается увеличением количества запросов на краткосрочную аренду жилья в отличие от гостиниц, увеличением количества путешествий на автомобиле (как и продажей автомобилей). Спрос на автодома, по данным «Авито Авто», в период с начала января по середину декабря 2020 г., увеличился на 40% по сравнению с тем же периодом 2019-го [6].

14 мая 2020 г. на площадке ТПП РФ состоялся вебинар на тему: «Самодеятельный туризм в России». Организаторами мероприятия выступила Торгово-промышленная палата

Российской Федерации совместно и ФГБОУ ВО «Российский государственный университет туризма и сервиса» (РГУТиС) [4]. В целом, можно констатировать, что теоретическое осмысление самодеятельного туризма как инновационного современного вида туризма далеко от своего завершения, хотя отдельные работы имеются. Тем интереснее обратится к практическим исследованиям данного вида туризма, чтобы можно было на основе анализа, обосновать авторскую точку зрения.

**Исследование.** Для начала рассмотрим некоторые результаты исследования, проведённого порталом Яндекс, опубликованного в июне 2020 г. и нацеленного на изучение запросов россиян по направлению «Туризм и отдых» [9].

Первый важный показатель: рост числа запросов в индустрии туризма с мобильных устройств: за три года с 2017 г. по 2020 г. существенно возрос (рис.1).



Рис. 1 - Соотношение количества запросов с мобильных и стационарных устройств (данные исследования Яндекса «Туризм в 2020 г.»)

Одновременно возросло количество запросов на бронирование индивидуальных средств размещения (не гостиниц и не отелей) (рис. 2.).

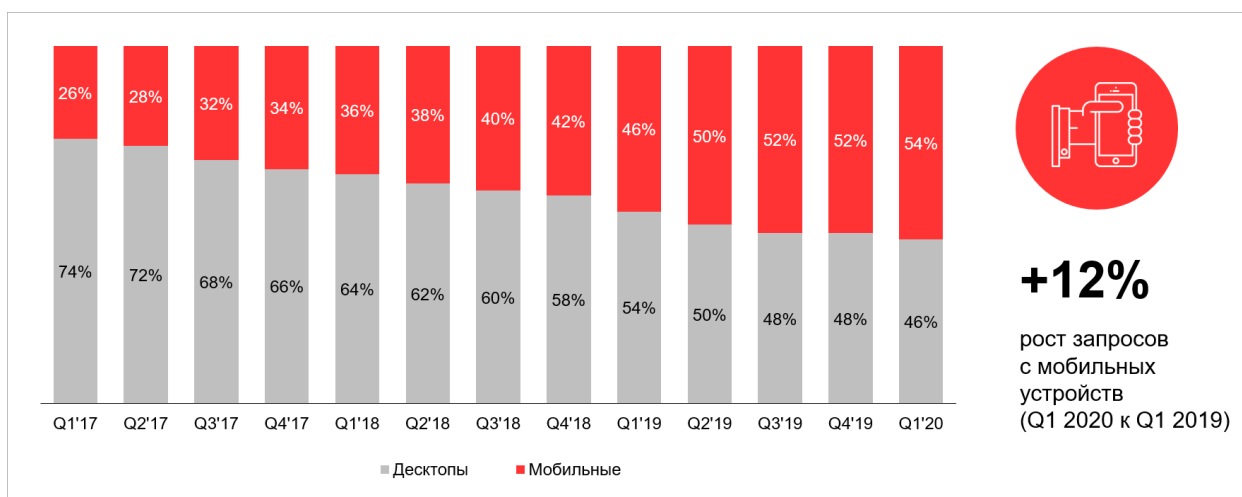

Рис. 2 - Количество запросов на бронирование средств размещения (данные исследования Яндекса «Туризм в 2020 г.»)

Представленные материалы подтверждают тот факт, что в период пандемии особенно оказались востребованными индивидуальные средства размещения, и продолжается рост запросов на индивидуальные путешествия в целом.

Теперь обратимся к результатам исследования, проведенного центром НАФИ в сентябре 2020 г. [2]. В опросе приняло участие 1600 чел. от 18 лет в 53 регионах России. По итогам исследования оказалось, что 61% туристов определяют место поездки при помощи Интернет-сервисов, а 78% использует Интернет при составлении списка мест посещения на отдыхе. При этом (ожидаемо), что люди старшего возраста (55+) реже пользуются Интернетом, 1/5 часть опрошенных обращается в турфирмы, а 1/10 часть – ищет ответы на свои вопросы в социальных сетях. Летом 2021 г. НАФИ проводила опрос о предпочтениях россиян в отношении летнего отдыха 2021 г. [5].

В рамках научно-исследовательской работы кафедры сервиса и туризма Поволжского государственного технологического университета в июне 2021 г. (непосредственно опрос проводился магистром ТУРМ(з) Смирновой Н.Ю. под руководством научного руководителя, проф. кафедры А.Н. Полухиной) было проведено изучение перспектив развития самостоятельного туризма в Республике Марий Эл. Среди направлений, предложенных самими респондентами, самыми популярными стали отдельно указанный Крым и в целом побережье Чёрного моря.

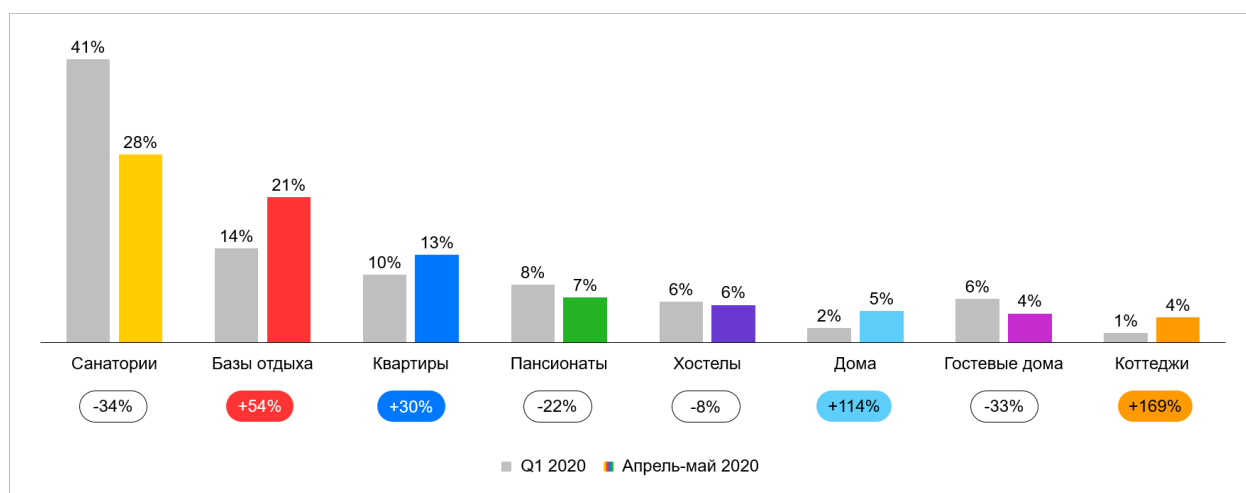
Постараемся обобщить итоги исследований, представленных выше. Первый вывод, который очевиден, можно сформулировать

так: поступательное развитие информационных систем и технологий послужило стимулом к развитию нового самостоятельного туризма. Данный факт означает очень многое: меняется облик сферы туризма и гостеприимства. Второй факт: происходит исключение посредника из цепочки производитель и потребитель турпродукта (классический пример действия экономики совместного потребления), что, безусловно, следует оценивать как позитивный фактор развития цифровой экономики в целом. Производитель и потребитель турпродукта смогут экономить на издержках (отчисления посредникам). Третий факт: организация лично туристом своего турмаршрута (особенно) за рубеж, может привести к возникновению ситуации опасности в плане ЧС, неожиданного медицинского заболевания (отсутствия мед. страховки), проблемам с получением визы и т.д. В этом случае все риски берет на себя сам турист.

### **Выводы**

В рамках данной статьи мы постарались рассмотреть новый/старый вид туризма – самостоятельный туризм. Выяснилось, что данный вид туризма возникает с начала оформления туризма как вида досуговой деятельности, т.е. с конца XIX - начала XX века. Тем не менее, с развитием информационных технологий и систем появляется инновационная модель самостоятельного туризма. Значительный рост самостоятельного туризма приходится на период пандемии. При этом развитие самостоятельного туризма для отрасли туризма имеет двойное значение. Также полагаем, что увеличение количества туристов, выбирающих в качестве способа организации отдыха самостоятельный туризм, будет расти (о чем свидетельствуют прямо или косвенно итоги всех проведенных исследований, проанализированных в работе). В целом, необходимо констатировать, что наступает новая эра туристской отрасли, основанная на цифровизации и инновациях, следовательно, надо определять пути и способы функционирования в рамках новой реальности.

### **Список источников**

1. *Александрова А.Ю.* Международный туризм: учебник 2-е изд. перераб. и доп. – М.: КНОРУС, 2010. - С. 270.



2. Большинство россиян используют Интернет для самостоятельной организации путешествий по стране. – НАФИ. – Режим доступа: Большинство россиян используют интернет для самостоятельной организации путешествий по стране — НАФИ (nafi.ru). 11.01.2021.

3. В Госдуму внесен законопроект об автомобильном туризме. – Интерфакс. – 21.12.2020. - Режим доступа: <https://tourism.interfax.ru/ru/news/articles/75675>.

4. Вебинар «Самодеятельный туризм в России». – Режим доступа: <https://tpprf.ru/ru/news/360898//> Дата обращения 03.05.2021 [puteshestvovat-letom-2020/](https://puteshestvovat-letom-2020/) (дата обращения 20.05.2021).

5. Две трети россиян пропустят летний отпускной сезон 2021 г. – НАФИ. 12 мая 20210. – Режим доступа: Две трети россиян пропустят летний отпускной сезон-2021 — НАФИ (nafi.ru).

6. *Кромочкин А.* Как пандемия изменила туризм и что нас ждет в 2021 году. – Режим доступа: <https://trends.rbc.ru/trends/social/cmrm/5fdca8079a794710499353c8>.

7. *Лойко О.Т.* Туризм и гостиничное хозяйство: Учебное пособие. - Томск: ТПУ, 2007. - С. 120.

8. *Рябова Т.В., Эртман Е.В.* Социально-культурные аспекты самостоятельного туризма. Сервисplus. Том 10 № 3 – 2016. - С. 3-9.

9. Туризм в 2020 г.: от Калининграда до Камчатки. – Яндекс. 02.06.2020. – Режим доступа: Туризм в 2020: от Калининграда до Камчатки — Решения Яндекса (yandex.ru).

**Ю.И. Рясенко**

*МБОУ ДО «Станция юных туристов» МО г. Туапсе*

## **ВМЕСТО ПРЕДИСЛОВИЯ. ЗНАЧЕНИЕ ИСТОРИИ**

*«Ни за что на свете  
я не хотел бы переменить Отечество  
или иметь другую историю,  
кроме истории наших предков,  
такой, какой нам Бог её дал»*

**А. С. Пушкин**

История - пыльные архивы, летописи и предания, археологические раскопки... Зачем нам все эти знания о прошлом?

Ведь живём то мы здесь и сейчас! Может быть, и не нужны они современному человеку? Но если история не имеет никакой важности, то почему о ней так жарко спорят сегодня?

На издания книг, на издание документальных и художественных фильмов, телепрограмм по этой тематике тратятся огромные ресурсы. Значит, у истории есть какая-то особая ценность.

По нашему мнению история – не просто научная дисциплина. Как бы странно это ни звучало, но история – это мощнейшее средство управления, которое используется и как оружие. Поражающая сила этого оружия гораздо больше, чем у любых танков, бомбардировщиков и ракет.

Давайте посмотрим: как с помощью исторической информации можно управлять обществом и разрушать целые страны, а также, почему знание своей истории нашего народа не только почётная обязанность, но и одно из главных условий выживания и устойчивого развития.

Можно вспомнить несколько явлений влияющих на историю нашего государства. Одно из них – информационная атака на нашу историю, которая проявляется в виде нескольких различных приёмов.

Приём первый: **обесценить важные успехи и достижения нашего государства.**

Мысли о никчёмности славных страниц нашей истории внедряются разными способами. Например, обесценивается подвиг советских воинов, защитивших мир от нацизма. Мол, мы победили врага не умением, а числом.

Факты же говорят о том, что наша страна внесла решающий вклад в разгром нацизма. Около 75% потерь в живой силе и технике Вермахт понёс именно на Восточном фронте. Военные потери нацистской Германии, и её сателлитов, государств, находящихся под политическим и экономическим влиянием Германии, сопоставимы с потерями нашими. Воевать же СССР приходилось практически в одиночку: три года и не с одной лишь Германией, а почти со всей Европой.

Западный фронт был открыт только после того когда стало ясно, что СССР победит и без помощи союзников. Вся Европа тогда попала бы под советское влияние. А этого Великобритания и США допустить не могли.

Порой внедряются идеи о нежизнеспособности русского мира, его несостоятельности.

А если трезво поразмыслить?

В XIX в. русская цивилизация после тяжелейшей Гражданской войны провела индустриализацию, восстановила и увеличила свой научно-технический потенциал, и почти сразу вынесла на себе груз самой кровопролитной в истории человечества войны. Страна снова поднялась из пепла и вскоре вышла на второе место в мире по экономическим показателям.

В 1949 г. СССР стал ядерной, а в 1961 г. первой космической державой. Этот путь был проделан менее чем за 40 лет (!). Разве факты не говорят об огромном потенциале Русского мира?

Нам нужно помнить наш успешный цивилизационный опыт, чтобы эффективно использовать его в настоящем и будущем.

Следующий приём: **внушить чувство вины за несовершенные преступления.**

Все мы слышали о так называемом «голодоморе». Голод в некоторых регионах нашей страны в начале 30-х гг. XX в. был вызван тем, что у крестьян изымалось практически всё зерно. Западными и прозападными историками этот факт подаётся как сознательное уничтожение властями собственного народа.

Но, давайте разберёмся с этим утверждением! Что же тогда происходило?

Ещё в 1931 г. Сталин писал: «Мы отстали от передовых стран на 50 – 100 лет. Мы должны пробежать это расстояние за 10 лет. Либо мы сделаем это, либо нас сомнут».

Для того, чтобы обеспечить обороноспособность России, нужна была сильная промышленность, а значит, прежде всего, станки. Где их взять? Купить на Западе! Других вариантов не было. Но тут начинается самое любопытное: западные деловые круги отказываются в качестве оплаты принимать золото. Затем они вводят запрет на ввоз наших товаров. Так что и валюту СССР заработать не может. И только зерно принимается как платёжное средство от нашей страны за столь нужные станки и оборудование. Государство вынуждено отправлять за границу почти всё зерно. Запасы хлеба не пополняются. Надежда остаётся только на новый урожай. Но год выдался засушливым, а урожай плохим. Итог – голод!

Правительство сразу же резко снижает экспорт зерновых, но беды избежать не удаётся. Да, это был серьёзный просчёт со

стороны властей. Но ведь очевидно, что никакого геноцида не было! Однако, правда, о тех событиях искажается до сих пор.

В 2009 г. Европейский парламент признал «голодомор» преступлением против человечества. Виновником было назначено руководство СССР. И ни слова в этом документе не говорится о том, что в те годы Советский Союз за жизненно необходимые ему товары мог расплачиваться исключительно зерном. Никто не объясняет: почему Запад вдруг ввёл эмбарго на все товары из СССР кроме хлеба. Подобных наветов в адрес России «вагон и маленькая тележка».

СССР бездоказательно обвиняли в расстреле польских офицеров под Катынью...

Нашей стране ставили в упрёк даже присутствие советских войск в Европе после Второй Мировой войны, выставляя на оккупантами. При этом многие западные историки забывают, как наша армия там оказалась, как она гнала нацистского зверя до его логова, освобождая Европу.

Почему-то забыли они и то, что некоторые европейские страны попали в сферу советского влияния в полном соответствии с международными договорённостями.

И сегодня Запад не обращает внимания на международные нормы и правила, когда оказывает экономическое, информационное и политическое давление на Россию. Геополитическая цель этого давления – сдержать развитие нашей страны, закрепить его в роли сырьевого придатка.

Поскольку геополитику никто не отменял, а придумали её как науку наши англо-саксонские друзья, её смысл, в двух словах сформировать можно так: державы моря борются против главной державы суши (если мы посмотрим на карту – это Россия). Главные державы моря – это Великобритания, потом Соединённые Штаты... То есть сегодня – это некий коллективный Запад. Борьба между Россией и Западом за обладание ключевыми пунктами на земном шаре - вот смысл геополитики.

И здесь Запад, конечно же, очень хочет выступать с позиции борца за всё хорошее, против всего плохого. Значит, своего противника он должен демонизировать, он должен обвинить его во всех грехах, объяснить, что только действия этого плохого противника и вынуждают их (они бы «не хотели») осуществлять эти действия.

Россия, куда боле сложный и крепкий орешек для них, но технология демонизации, та же самая, что и в отношении более мелких государств.

Но демонизация не может быть на коротком промежутке: вот пришёл Путин - и Россия стала плохой. Нет, Россия для них всегда была плохой. Потому что до Путина там был хороший Ельцин, хороший Горбачёв (с их, конечно, точки зрения – «хороший»). А дальше там опять были страшные Сталин с Лениным, до этого страшные цари, которые раздвигали границы Российской империи. Перед нами пример обыкновенной информационной войны, которая никуда не уходит.

И даже если мы перестаём воспринимать Запад, как противника (что мы и продемонстрировали в начале 90-х гг. XX в.), то Запад нас не перестаёт так воспринимать.

Надо обратить внимание, что даже при Ельцине они нас упрекали за то, что мы пытаемся сохранить целостность нашего государства, они всё время от нас чего-то требуют, постоянно мы в чём-то виноваты.

Приём третий: **посеять сомнения в правоте предков.**

Говоря о Второй Мировой войне, можно услышать такое мнение: зачем вообще нужно было побеждать, к чему эти бессмысленные жертвы? Не лучше ли было сдаться нацистам?

История индейцев чероки очень хорошо показывает, что подчиниться Западу не означает получить место под Солнцем. Чероки приняли христианство, переняли обычаи белых и начали вести оседлый образ жизни. У них даже появились школы, а уровень образованности был порой выше, чем у многих белых североамериканцев. Но в 30-х гг. XIX столетия земли индейцев понадобились южным штатам – там нашли золото. И при поддержке американского правительства началось выселение аборигенов. В результате насильственной депортации погибло около четверти всех чероки. Эти события вошли в историю под названием «Дорога слёз». Не оставили в покое индейцев и на новых землях. Притеснения продолжились после того, как на их территориях была обнаружена нефть. Никогда победитель не будет устраивать для побеждённого лучшей жизни.

Во всяком народе есть фундамент. У кого-то это один период истории, у кого-то – другой, но у каждого народа этот фундамент есть. Если вы его разрушите – вы разрушите сам народ. Так уж волей судеб сложилось, что сегодня у многонационального

русского народа, – этот фундамент – это победа в Великой Отечественной войне. Эта победа оплачена колоссальной кровью, колоссальными жертвами, это некая, может быть, искупительная даже, жертва. Но мы победили! Мы – народ победитель! И ощущаем себя, прежде всего, победителем именно в Великой Отечественной войне.

Да, мы победили на Куликовом поле, мы победили на Бородинском поле, безусловно, победили в Полтавской битве. Но современный гражданин России, всё-таки, больше себя ассоциирует именно с этой Великой нашей Победой в ВОВ. Поэтому уничтожение народа наши противники начинают именно с самого важного. Именно Великая Отечественная война, имя Сталина, как руководителя этой Победы, подвергаются наибольшей атаке. Но не нужно думать, что только Сталиным ограничатся. Уничтожат Сталина и Победу в Великой Отечественной войне, займутся Петром Первым: скажут, что трупами завалил на полтавской виктории. И так далее, и так далее.

То есть, пройдутся по всем кирпичикам нашего государства. Дойдут до Куликовской битвы, дальше спустятся ещё ниже, чтобы фундамента не осталось. Вот откуда растут эти корни у желания атаковать, очернять и переписывать нашу историю.

Удары по истории Великой Отечественной войны, это удары по успешности и по жизнеспособности нашего общества. Нам пытаются доказать, что войну выиграла рабы, которые бежали на врага, поскольку сзади в них стреляли. Но, рабы не выигрывают войн!

Элиты Запада интересуют природные ресурсы нашей страны, а вовсе не благополучие её населения. Потому то и бьют особенно сильно в важнейшую точку российской истории. Бьют по нашему отношению к Великой Отечественной войне. Ведь в 1941 г. перед Русской цивилизацией, как никогда остро встал вопрос: быть, или не быть? И наши предки выбрали – «быть»!

Они остались хозяевами своей земли, ценой огромных лишений и жертв. Победа в той войне в фундаменте нашей цивилизации. Заказчики информационной атаки на наш народ не ставят перед собой задачи помочь нам лучше разобраться в собственной истории. Обесценивание, внушение чувства вины и сомнений часть информационно-психологической войны против Русской цивилизации. Негативное отношение к собственной истории создаёт разрушительный эмоциональный фон в обществе.

Люди начинают сомневаться в своей стране, в её силе и возможностях, в её будущем, наконец. Вот почему только сам народ имеет право трактовать свою историю. Важно делать из событий прошлого собственные взвешенные выводы. Геополитические конкуренты нам здесь точно не помогут. Это не значит, что нужно отрицать ошибки прошлого. Их нужно изучать, чтобы не повторять в будущем.

Но разве ошибки должны становиться поводом самоубийства, или постоянного самобичевания? Историю свою, безусловно, нужно любить. Но как говорил Чаадаев: *«Я привык любить свою Родину не с закрытыми глазами, и не с запёртыми устами. Нужно критично подходить к своей истории»*. И здесь можно вспомнить не только Чаадаева, но и Пушкина, который говорил: *«Да, я знаю, что плохого происходило в истории моей страны, но когда об этом начинает говорить иностранец, я почему-то чувствую обиду»*. Нужно это помнить!

Любовь к отеческим гробам - это то, что отличает цивилизованного человека от нецивилизованного. А низкопоклонство перед любой культурой в ущерб своей говорит о невысоком нравственном и невысоком интеллектуальном уровне. Если вы очерняете свою историю, своих героев, подвиги своего народа вы тем самым подрубаете корни, которые связывают вас с вашим прошлым. Это значит, что у вас не будет будущего.

Если вы становитесь заинтересованными в чужих героях, в чужой истории, то вы тем самым не только отказываетесь от своих предков, вы как бы встраиваетесь в чужую родословную. А там мы совершенно не нужны. Поэтому отказ от нашей истории – это есть отказ от самих себя и, как следствие, – от своего будущего. Потому что народа без прошлого не бывает. Если вы будете ругать своих предков, то на каких примерах вы будете воспитывать своих детей? Эти дети не будут уважать, ни вас, ни своих дедов и прадедов, ни свою страну. А это значит, что через некоторое время будет уничтожена и страна и цивилизация, и этот корень жизни пресечётся.

В «перестройку» Русский мир открыл объятия для Запада. Многие слепо поверили, что западный путь подойдёт и нам, что чуть ли ни всё, что было в прошлом, было неправильным.

В итоге мы получили: распад страны; падение уровня жизни большинства населения; бездумное встраивание в мировую экономику без учёта собственных интересов; разрушение

производства и сельского хозяйства; кризис во всех сферах жизни от медицины до культуры и образования.

При этом позиция Запада по отношению к России не стала лучше. Там и не скрывали, что считают нашу страну побеждённой. Конгресс США даже учредил медаль «За победу в холодной войне». А события последнего времени демонстрируют, что Западу вовсе не нужны равные партнёрские отношения с русскими.

Насколько мощным оружием может быть переписывание истории, показал украинский кризис. Более 30-ти лет через систему образования и СМИ на Украине внедрялись идеи, которые отрывали эту страну от Русского мира. Киев – один из родников Русской цивилизации, мать городов русских, стал, чуть ли ни главным центром русофобии. Всякое разрушительное воздействие на историю, её искажение сравни бомбёжке. Восстановить историческую память порой даже сложнее чем заново поднять из руин сожженные города.

Кстати, другие великие страны не спешат топтать свою историю.

От незнания своей истории страдают все те, кто принимает чужую историю. К примеру, Франция, Германия - в своё время каждая из этих стран бросала вызов мировому гегемону – сражалась тогда с Соединёнными Штатами. Но как только сегодня они приняли на себя англо-саксонский взгляд на историю, то они стали терять свою национальную идентичность. Это значит больше английского языка, чем своего родного и т. д.

И ещё надо обратить внимание на следующее: согласно англо-саксонской трактовке истории, к примеру, Англия никогда не виновата, она всегда за всё хорошее и, естественно, против всего плохого, а все её противники и есть олицетворение зла.

Если вы посмотрите американские учебники, то там всё прошлое только со знаком «плюс». Там заретуширован весь негатив и вся история – сплошная «сладкая патока».

В современной Франции практически табуирована вся тематика, связанная с негативными сторонами колониализма. Если вы спросите француза о колониализме, вам ответят, что – это прекрасно – мы принесли грамотность, мы принесли просвещение, мы принесли идеалы свободы и равенства. А то, что были рабы, то что, сколько было смертей и эксплуатация местного населения – это всё табуируется.



То же самое в Великобритании. Ведь не случайно у англосаксов есть поговорка: «Права или не права, но это моя страна».

Вообще, бережное отношение к своей традиции – это отличительная черта великих цивилизаций, как Западной, так и Восточной - Китайской.

На Востоке в Китае принято гордиться своей историей, принято не делить её на чёрные и белые страницы. В частности, по такому противоречивому персонажу китайской истории, как Мао Цзедун, было принято официальное решение, и оно было поддержано всем обществом, что он был на 70% прав, а на 30% не прав, и это позволило закрыть споры о том, что виноват ли он и что с ним делать?

Вот такое уважение ко всем страницам своей исторической памяти оно характерно всем странам Востока и оно, очевидно, нужно и нам в процессе выработки того единого учебника истории, который формируется сейчас у нас в стране.

Пересмотр итогов Второй Мировой войны, пересмотр результатов Великой Отечественной войны, пересмотр роли в ней Советского Союза, России как его преемницы, пересмотр политики безопасности и сотрудничества в Европе, изменение отношений к Российской Федерации – вот основные цели, которыми руководствуются западные страны во главе с Соединёнными Штатами.

Бороться с этим можно, и с этим может бороться каждый. Каждый, кто считает, что моя страна – это моя крепость, это моя Родина, моя земля. Даже в информационном плане губить её я не могу позволить. Если у вас именно такой взгляд на мир, то вы можете начать с малого: вы можете заняться генеалогией, и на своём собственном примере можете показать историю своей страны. Можете поучаствовать в таких акциях, как «Бессмертный полк» и популяризировать итоги войны на основе примеров героизма своих родственников, и, таким образом, не допустить пересмотра результатов Великой Отечественной войны.

Каждый из нас понимает, что такое честь семьи. Что вы будете делать, если кто-то вдруг станет говорить всякие гадости в адрес вашей мамы? Вероятно, вы захотите дать этому человеку «по морде». Когда же речь идёт о вашей стране – ситуация должна быть та же самая. Свою страну, свою Родину надо любить, уже потому, что она есть, а не потому, что она красивая и молодая. Маму мы любим просто за то, что она нас родила. Так вот Родина

– это наша большая мама, коллективная мама! Причём мама не одного поколения, а десятков поколений и соответственно защищать её надо так же, как мы защищаем и свою мать.

**Ты наследник Русской цивилизации.** Это твои пращуры бились на льду Чудского озера, у Полтавы и Бородино, твои деды и прадеды стояли насмерть под Москвой и Сталинградом, в блокадном Ленинграде и на Курской дуге.

Великая культура, огромные пространства – всё это досталось тебе от предков благодаря их стойкости и труду. История не просто школьный предмет, абстрактные книжные знания. История – живая память народа о себе самом. Жива эта память – живы и мы!

Вот почему важно знать и понимать историю, видеть роль своей страны в глобальном историческом процессе.

Каждый из нас не просто наблюдатель, но и творец истории. И не имеет значения, какой силы влияние на мир у тебя сегодня. Уже завтра это может измениться.

Все наши поступки и дела воздействуют на ход истории. Будущее Русской цивилизации в руках, вступающих во взрослую жизнь поколений, в твоих руках!

А чтобы проложить верный курс в настоящем, конечно же, требуется глубокое понимание своего прошлого!

**И.И. Старкова, А.В. Мантатова**

*ФГБОУ ВО «Бурятский государственный университет им. Доржи Банзарова»,  
г. Улан-Удэ, Р. Бурятия*

## **ПЕРСПЕКТИВЫ РАЗВИТИЯ ДЕЛОВОГО ТУРИЗМА В РЕСПУБЛИКЕ БУРЯТИЯ**

**Аннотация.** Актуальность данной темы заключается в том, что туризм является одним из стратегических направлений социально-экономического развития Республики Бурятия. Происходящие в нем процессы показывают, что именно в XXI веке именно туризм должен стать одним из драйверов роста всей мировой экономики. На основе всего выше изложенного, можно утверждать, что деловой туризм актуален и имеет большую ценность. В данной работе представлен деловой потенциал Республики Бурятии во всех его аспектах и показан уровень развития туризма в регионе.

**Ключевые слова:** деловой туризм, бизнес туры, туристский бизнес.

**Annotation.** The relevance of this topic lies in the fact that tourism is one of the strategic directions of the socio-economic development of the Republic of Buryatia. The processes taking place in it show that it is precisely in the 21st century that tourism should become one of the growth drivers for the entire world economy. Based on all of the above, it can be argued that business tourism is relevant and of great value. This paper presents the business potential of the Republic of Buryatia in all its aspects and shows the level of tourism development in the region.

**Key words:** business tourism, business tours, tourism business.

Современный туризм превратился в мощную движущую силу глобализации общемирового социально-экономического развития. Следует отметить также, что туристская индустрия является одной из самых высокодоходных отраслей в мировой экономике. Показатели динамики роста доходности туризма значительно опережают соответствующие показатели других отраслей экономики.

В настоящее время в условиях динамично развивающейся международной политики и гибкой экономической ситуации каждый четвертый из десятков миллионов человек, ежедневно покидающих свой дом, отправляются в поездки по служебной надобности. Весь огромный сектор поездок, совершаемых с самыми разнообразными деловыми целями, именуется деловым туризмом. Деловой туризм играет важнейшую роль в развитии национальной экономики любой страны, активно содействует ее интеграции в мировой рынок [2].

Для начала необходимо проанализировать само понятие делового туризма. Самое простое определение даёт энциклопедия туристских терминов: деловой туризм это вид туризма, совершаемый представителями компаний, организаций, учреждений и т.п. с коммерческими целями [1, 2].

Деловой туризм может включать в себя, помимо встреч с партнёрами или заинтересованными лицами, конгрессы, конференции, саммиты, съезды, симпозиумы, семинары, презентации и др. Деловой туризм очень многогранен. Например инсентив - туры (или инсентив-путешествия) - это специальный сектор туризма, применяемый компаниями для награждения своих

работников и поощрения их к выполнению новых задач. Исходя из этого, многие компании используют его для повышения производительности труда внутри компании и роста активности работников, занятых продажей продукции компании. Поскольку инсентив-путешествия имеет сходство с сектором отдыха, оно является скрытым сектором делового туризма.

Деловой туризм включает в себя следующие формы:

– конгресс - это формальная встреча делегатов, обычно принадлежащих определенной сфере человеческой деятельности или вовлеченных в специальное исследование в определенной области, для обсуждения разных вопросов.

– конференция - подразумевает формальный обмен мнениями на встрече или собрание для обсуждения общих для всех участников вопросов.

– саммит - та же конференция с участием высоких должностных лиц, вплоть до руководителей государств.

– съезд - встреча людей, имеющих общие цели, в частности, собрание делегатов политических партий с целью формирования политики и выборов в руководящие органы.

– симпозиум - мероприятие, сопровождающееся беседами в непринужденной обстановке, или формальная встреча, когда специалисты делают короткие сообщения на определенную тему или несколько тем, связанных друг с другом.

– семинар - лекция, сопровождающаяся обменом мнений участников.

Все вышеперечисленные мероприятия носят различные цели и характеры, но объединяющим их фактором является то, что они представляют собой современную и цивилизованную форму встречи.

Что касается нашей республики, Бурятия обладает уникальными историко-культурными и природными ресурсами, дающими возможность развития практически всех видов туризма: экологического, делового, экскурсионного, лечебного, паломнического и т.д. Главной целью поездки в Республику Бурятия для туристов является посещение озера Байкал. Популярностью пользуются бизнес - поездки, а также знакомство с культурой, историей и религией. Основная часть туристов едет из Китая и Монголии. Ежегодно увеличивается число посетителей из Европы, США, стран АТР.

Следует отметить, что индустрию делового туризма составляют выставочные и бизнес - центры, отели, транспортные и страховые компании, платежные и банковские системы, современные компьютерные и телекоммуникационные технологии.

Поездки с деловыми целями в современном мире рассматриваются как самостоятельный и быстро прогрессирующий вид путешествий. Западные компании давно освоили такой вид проведения мероприятий, как бизнес-туризм. Организуя деловой туризм, принимающая сторона фактически выступает как туристская фирма: договаривается с гостиницами о бронировании, организует экскурсии, арендует транспорт и в целом разрабатывает и реализует программу мероприятий. Как известно в наше время деловому человеку очень сложно найти время для отдыха, поэтому выездные конференции, семинары и тренинги - прекрасная возможность совместить приятное с полезным [2, 3]. Бурятия предопределена высокая миссия стать центром Российской Азии, контактной зоной между Востоком и Западом, куда бы за яркими впечатлениями спешили гости и туристы со всех уголков мира. Байкальскому региону благодаря своему географическому расположению исторически предопределено быть центром делового общения Сибири.

Строительство рекреационных зон в Бурятии сулит приток новых туристов. Приоритетными видами туризма в республике являются экологический, культурно-познавательный, горнолыжный, спортивный, приключенческий, SPA-туризм. Но в республике необходимо также продвигать и деловой туризм. С каждым годом экономические, культурные и научные связи Республики Бурятия становятся все более обширными. Деловой туризм играет в этом не последнюю роль. Количество агентств, занимающихся туристской деятельностью на территории Бурятии, специализирующихся исключительно на бизнес-туризме, невелик. Из 40 туристских компаний Бурятии лишь единицы могут предложить потенциальным клиентам квалифицированный спектр деловых услуг.

Но все же есть компании, которые имеют все возможности для предоставления полного спектра услуг в рамках делового туризма. Например, ООО «Жассо-тур» предлагает клиентам следующие виды услуг: помощь в организации деловых встреч; проведение конференций, симпозиумов, банкетов, визовая поддержка для

иностранных граждан, бронирование гостиниц по всей территории Республики Бурятия, встреча гостей в аэропорту, трансфер в отель на комфортабельном транспорте любого класса, VIP-туры на Байкал и т.д. Компания «Байкал Далай» предлагает такие услуги, как: организация конференций, слетов, семинаров, форумов, профессиональных праздников, тимбилдингов (team building – досл. «построение команды» – активный корпоративный отдых, направленный на сплочение коллектива), презентаций, корпоративного отдыха; подготовка мест размещения: отели, рестораны, туристические базы, конференц-залы, VIP-сервис; встречи в аэропорту и ж/д вокзале гостей в национальных костюмах; комплексное транспортное обслуживание (современные комфортабельные автобусы, автомобили класса люкс, вертолеты, катера и теплоходы); услуги профессиональных гидов-экскурсоводов и гидов-переводчиков; звуковое и техническое обслуживание мероприятий; организация «под ключ» мероприятий любого уровня с учетом федерального законодательства о госзакупках [1]. Туристическое агентство "Байкал-Бурятия" предлагает отличные условия для проведения деловых мероприятий на Байкале, где будет работать закрепленный ответственный менеджер. Агентство поможет организовать мероприятие «под ключ». Предоставляются благоустроенные номера разного уровня комфортности и отвечают требованиям самых взыскательных туристов. Наличие конференц-залов на всех турбазах, проекторов и другой необходимой техники, а также доступ к Интернету и 3-х разовое питание [5, 6].

В первую очередь в Бурятии необходимо работать над качественным повышением уровня сервиса и развитием деловой инфраструктуры. Небольшие примеры: главное условие для гостиниц, принимающих туристов бизнес - класса – наличие современных конференц-залов и средств коммуникации. Деловые люди не должны отвлекаться на мелкие бытовые проблемы. Большинству VIP-клиентов утром требуется свежесваренный кофе, а не растворимый.

Другая важная задача – более активное позиционирование Бурятии как территории, привлекательной для делового туризма. В Бурятии благодаря правительству проводится много форумов, но нужно выделить MICE (meeting - встреча, incentive - стимул, conference - конференция, event – событие) в отдельное

направление, ведь примерно 30% посещений - это деловой туризм. И сегодня к нам с удовольствием приезжают и проводят форумы (образовательные, информационные, туристские). С деловыми целями приезжают до двух тысяч человек ежегодно [3].

Также для развития делового туризма необходимо повысить уровень сервиса и улучшить деловую инфраструктуру. Необходимо более активное позиционирование Бурятии как территории, привлекательной для делового туризма, на международном уровне.

В свою очередь, развитие конгрессно - деловой и выставочной инфраструктуры способствует проведению здесь знаменательных и важных общероссийских и международных событий. Увеличение количества современных площадок для проведения бизнес - мероприятий, наличие в городе Улан-Удэ профессиональных ассоциативных объединений (Байкальская ассоциация делового туризма, Сибирская Байкальская Ассоциация Туризма), проведение ежегодных выставок, семинаров, круглых столов, развитие выставочной деятельности и инфраструктуры – всё это позволяет позиционировать регион как центр деловой активности Восточной Сибири. А близость Байкала и интереснейшая история региона обеспечивает отличные возможности для проведения в рамках делового и конгресс-туризма увлекательных пост-конгрессных туристических программ. Историко-культурные ресурсы РБ представлены 1858 памятниками истории и культуры, 24 музеями, 6 театрами, 20 религиозными центрами; историей и культурой народов Бурятии; тибетской медициной, буддизмом, шаманизмом, древлеправославием [5, 6].

Возможность провести деловые встречи в сочетании с эксклюзивным отдыхом – круизы по Байкалу, аренда яхты, вертолётные туры, путешествие на поезде по КБЖД (Кругобайкальская железная дорога) – эти особенности создают неповторимый образ региона, что и привлекает иностранные и российские деловые круги.

В регионе работает большое количество компаний, предоставляющих прокат автомобилей представительского класса. Неплохо развивается навигация на Байкале, открыты однодневные туры по Ангаре. Концентрация в Иркутске и Улан-Удэ административных и финансовых структур придаёт высокий статус, привлекательный для бизнесменов и чиновников.

Растущий уровень развития банковского сектора и сектора страховых услуг очень важен для развития делового сотрудничества, в том числе с зарубежными партнерами.

Деловой туризм в некоторых отношениях является более прибыльным чем обыкновенный, но только в пределах одних и тех же объёмов. Так как бизнес-туристы, имеют в наличии не только свои финансовые средства, но и почти всегда средства пославшей их организации. Поэтому они могут потратить на поездку больше денег, чем обыкновенные. Увеличение количества современных площадок для проведения бизнес - мероприятий, наличие в городе Улан-Удэ профессиональных ассоциативных объединений (Байкальская ассоциация делового туризма, Сибирская Байкальская Ассоциация Туризма), проведение ежегодных выставок, семинаров, круглых столов, развитие выставочной деятельности и инфраструктуры – всё это позволяет позиционировать регион как центр деловой активности Восточной Сибири.

### Список источников

1. *Чимитдоржиева О.Г.* Деловой туризм: методологические аспекты // Вестн. Орлов. гос. ин-та экономики и торговли. - 2010. - № 2 (12). – С. 85-92; То же [Электронный ресурс]. – URL: [http://www.orelgiet.ru/2\\_12\\_10chim.pdf](http://www.orelgiet.ru/2_12_10chim.pdf) (24.04.2022).

2. *Шугаев М.* Деловой туризм. Сфера деловых интересов / М. Шугаев // Турбизнес. - 2011. - №5. - С. 13.

3. *Юлгушев Р.* Деятельность российских отраслевых объединений и компаний в индустрии MICE / Р. Юлгушев // Парад Отелей. - 2005. - №5. - С. 11-12.

4. *Яшина А.Н.* Деловой туризм как перспективное направление развития туризма региона : автореф. дис. канд. экон. наук / Яшина А.Н. - СПб., 2009. - 19 с.; То же [Электронный ресурс]. – URL: [http:// elibrary.fines.ru/materials\\_files/refer/A7156\\_b.pdf](http://elibrary.fines.ru/materials_files/refer/A7156_b.pdf) (дата обращения 03.02. 2022).

5. Туристическое агентство "Байкал-Бурятия" [Электронный ресурс] - Режим доступа: <http://baikal-buryatia.ru/> (дата обращения 03.02. 2022).

6. Туристическая фирма "ЖАССО-ТУР" [Электронный ресурс] - Режим доступа: <http://jassotour.ru> (03.04.2022).



## РАЗРАБОТКА ЭКСКУРСИИ «ПУТЕШЕСТВИЕ ПО ИНТЕРАКТИВНОЙ КАРТЕ»

Маршрут экскурсии разработан с учетом требований нормативных документов: ГОСТ Р 50681-94, ГОСТ Р 50644, Федерального закона «Об основах туристической деятельности в Российской Федерации» от 24.11.96г., Закона Краснодарского края от 25.10.2005 № 938-КЗ "О туристской деятельности в Краснодарском крае».

Тема экскурсии: «Путешествие по интерактивной карте»

Продолжительность: 1 час.

Протяженность: 0 км

Автор и разработчик: Гучетль Анджела Анатольевна

Цель экскурсии: знакомство с памятниками Великой Отечественной войны на территории муниципального образования город Горячий Ключ

Задачи экскурсии: воспитание патриотических чувств у детей через изучение истории своего края; приобщение к краеведческой и поисково-исследовательской деятельности.

Экскурсия: тематическая

Состав группы: учащиеся

Сезонность: круглогодичная

Организационная часть: 5 мин. (установка мультимедийного оборудования)

Информационная часть: 40 мин.

Вступительная беседа: 5 мин.

Здравствуйте, дорогие гости! Я ваш экскурсовод, меня зовут ..... Сегодня я проведу для вас экскурсию по интерактивной карте. Наша экскурсия будет длиться 1 час. В течение экскурсии вы познакомитесь с историей возникновения памятников ВОВ на Туапсинском направлении, находящихся на территории г. Горячий Ключ.

Содержание экскурсии: экскурсанты познакомятся с памятниками, мемориалами, обелисками павших воинов Великой Отечественной войны.

Маршрут экскурсии: г. Горячий Ключ - Центр детского творчества - Мемориальный комплекс «Вечный огонь» -

скульптурная композиция «Аршалуйск Ханжиян» - Мемориальный комплекс в урочище Поднависла - Братская могила в урочище Поднависла - Памятник морякам в урочище Поднависла - Братская могила с. Фанагорийское - Памятная плита морякам (гора Фонарь(277,7м) - обелиск «На безымянной высоте» - памятник «Бронзовый солдат» - Мемориальный комплекс в урочище Волчьи ворота - памятник на г. Лысая (423м.) - обелиск воинам 30-й Иркутской дивизии - Братская могила в районе с. Хребтовое - Братская могила в районе с. Хребтовое - Братская могила в урочище Березки - Мемориальный комплекс в Заречье - «Центр детского творчества».

Знакомство с группой.

Контрольный текст экскурсии.

Великая Отечественная война началась 22 июня 1941 г. Для Горячеключевского района, как и для всей страны, эта война стала страшным испытанием. В первый же день войны в Горячеключевской РВК пришло более 100 человек с просьбой о добровольном призыве их в армию и отправке на фронт, для защиты Родины. Из Горячеключевского района ушло на фронт более 10 000 (каждый третий житель) человек.

28 июля 1942 г. фашистские войска вступили на территорию Краснодарского края. Заняли часть Куцевского района и обстреляли станицу из артиллерийских орудий. Так началась война на территории нашего края. Фашисты наступали: 1-го августа оккупировали Белоглинский район, 9-го августа захватили г. Армавир, затем Майкоп и 12-го августа пал г. Краснодар. Еще 6-го августа 17-я полевая армия фашистов начала операцию по прорыву к городу Туапсе и немецкая авиация в этот день уже бомбила станицу Саратовская, Горячий Ключ и все дороги района, ведущие в горы.

В последующих боях противник намеревался окружить и уничтожить советские войска в районах ст. Суздальская и ст. Ключевая и открыть себе дорогу к горным проходам в направлении Туапсе. Кроме немецких соединений на Туапсинском направлении действовала словацкая моторизованная дивизия. Она имела два мотопехотных полка двухбатальонного состава, артиллерийский полк, три отдельных батальона (разведывательный, саперный, связи), тыловые службы. Численность дивизии не превышала 8,5 тысяч человек.

13 августа 1942 г. война пришла в Горячий Ключ. Все бои, ведущиеся на территории Апшеронского, Горячеключевского, Туапсинского и части Северского районов с 25 июля по 20 декабря 1942 г., входят в Туапсинскую оборонительную операцию. В задачу оборонительной операции входит, как правило, в назначенной полосе с целью сорвать, или отразить наступление превосходящих сил противника, нанести ему потери, удержать важные районы и рубежи, выиграть время и создать условия для перехода в наступление.

Эти задачи в ходе оборонительных боев, на Фанагорийском направлении решали 30-я, 395-я, 261-я, 349-я, 353-я, стрелковые дивизии, 68-я морская стрелковая бригада, 76-я, 83-я и 255-я бригады морской пехоты, 26-й полк НКВД, 323-й батальон морской пехоты, 814- стрелковый полк и 236- стрелковая дивизия, отдельный моторизованный батальон Орловского училища, 521-й истребительно-противотанковый артиллерийский дивизион, 332-й отдельный истребительный батальон армейского резерва, 59-й отдельный батальон охраны и армейские курсы младших лейтенантов 18-й армии.

Эти войска с исключительным ожесточением и упорством оборонялись, преодолевая огромные трудности с подвозом боеприпасов и продовольствия, недостатком самых простых инструментов для инженерных работ. Поражает стойкость наших частей. Люди были настолько истощены и измучены, что по их же воспоминаниям, не всегда понимали свои действия. Но эти действия были – только стоять и они выстояли и выполнили свою задачу не допустили прорыва фашистов к Черному морю.

В ходе наступательных боев 18-й и 56-й армии по официальным данным 27 января 1943 г. был освобожден районный центр курортный поселок Горячий Ключ, а 29 января – Горячеключевской район. Закончилась почти шестимесячная фашистская оккупация нашего района. Практически весь район находился в руинах.

История Великой Отечественной войны стала для нас показателем того массового героизма, который способен проявить наш народ, вставший в едином порыве, против захватчиков. Это, конечно, ключевой урок, который ни в коем случае не стоит забывать.

Честь и слава нашим победителям! Вечная память погибшим в боях за Родину!

Во всех поселках и станицах Горячего Ключа установлены обелиски, монументы, мемориальные доски и гранитные плиты, на которых увековечены имена наших земляков и защитников Кавказа, погибших в годы Великой Отечественной войны. И священный долг нас, живущих, - сохранить светлую память о них.

Учащиеся объединений «Азимут», «Следопыты», «Спортивное ориентирование», «Юные тимуровцы» прошли по местам сражений на Туапсинском направлении, своими силами произвели небольшой ремонт некоторых мемориалов. Ребята побывали в историческом музее и узнали о героях, в честь которых названы улицы Горячего Ключа и воздвигнуты памятники в окрестностях города.

Результатом работы педагогов и воспитанников в рамках проекта «Памятники» стала интерактивная карта, содержащая информацию о мемориалах и обелисках, установленных в Горячем Ключе и его окрестностях.

**1 объект показа.** Мы начинаем нашу экскурсию с памятника, который был установлен в 1930 г. в честь героев Гражданской войны. В 1954 г. произведены работы по реконструкции памятника. Проект был разработан заслуженным архитектором РСФСР И.П. Шагуновым и архитектором А.В. Титовым. Вместо обелиска-постаменты в центре колонна увенчана лавровым венком и пятиконечной звездой. По обе стороны фигуры воинов: казак-партизан символизирует борьбу народа в Гражданскую войну, воин с автоматом – борьбу в Великой Отечественной войне. Ниже – мемориальные доски с фамилиями героев.

В ноябре 1967 г. у памятника был зажжен Вечный огонь.

Когда проходишь по Аллее тысячи сосен мимо этого мемориала, убеждаешься в нравственной силе местных жителей и гостей курорта. У Вечного огня почти постоянно кто-то есть.

**2 объект показа.** Здесь же, на территории мемориального комплекса, находится скульптурная композиция «Аршалуйс Ханжиян», установленная 10 ноября 2015 г.

Скульптор – заслуженный художник России Владимир Жданов.

Аршалуйс Киворковна Ханжиян родилась 27 декабря 1913 г. и умерла 16 февраля 1998 г. Похоронена рядом с могилами павших солдат в урочище Поднависла.

История подвига Аршалуйс Ханжиян уходит к временам Великой Отечественной войны. В августе 1942 г. Горячий Ключ

был оккупирован немцами. В домике семьи Ханжиян в маленьком хуторе Поднависла разместились полковая медсанчасть. Аршалуйс помогала раненым. Тысячи солдат, погибших от ран, похоронены на поляне возле ее дома.

Аршалуйс более полувека жила одна в глубоком лесу, охраняя могилы солдат. Она поклялась, что навеки останется здесь: «Никогда! Никогда от могил не уйду!». И эта клятва сделала всю жизнь Аршалуйс Ханжиян подвигом, благодаря которому люди не забывают погибших: и зимой, и летом приходят в урочище Поднависла, чтобы поклониться их памяти.

**3 объект показа.** В урочище Поднависла находится братская могила с надписью «Бессмертен твой подвиг, советский солдат!». Перед стеной две гранитные плиты с фамилиями захороненных воинов.

В этих местах шли жестокие бои. На поляне, где жило семейство Ханжиян, разместился полевой госпиталь. Именно сюда, под деревья, привозили, приносили раненых солдат. Днем и ночью врачи и семья Аршалуйс помогали нашим воинам возвращаться в строй. Не хватало медикаментов, лечили травами. Кормить было нечем – выручал лес. Затем фронт отступил, а вместе с ним и госпиталь. Оставались могилы. Много могил. Аршалуйс дала слово раненым солдатам присматривать за могилами, сохранить память о погибших в этих местах. Здесь и прожила она всю свою жизнь, оберегая могилы, и осталась с ними в одной земле навеки.

Мемориал установлен в 1968 г.

**4 объект показа.** Напротив этой могилы стоит еще один памятник. На каменной плите высечена надпись: «Перед вами свои головы склоняем, целуем землю, что хранит ваш прах. Как мать ее мы любим! Охраняем вашу славу и бережем в веках».

**5 объект показа.** А чуть дальше установлена братская могила морякам 76-й стрелковой бригады, насмерть стоявшим на Туапсинском направлении в 1942–1943 гг. Сейчас за могилами ухаживает племянница Аршалуйс - Галина Ханжиян.

**6 объект показа.** Рядом в с. Фанагорийское памятник установлен в 1968 году на территории школы.

На стеле вверху чеканный орден Отечественной войны, ниже металлическая пластина с надписью: «Вечная память героям 395 дивизии, 76 морской бригады, 25 пограничного полка НКВД, павшим в боях за Родину при защите Кавказа в 1942–1943 гг.».

**7 объект показа.** Недалеко от с. Фанагорийское на слиянии рек Псекупс и правого притока Хатыпс на вершине Фонарь-горы (277,7 м) находится памятник защитникам Кавказа, а на южном склоне г. Фонарь - памятная плита. На плите высечена надпись: «Здесь с 30.09.1942 г. по 28.01.1943 г. под девизом: “Ни шагу назад, за нами Черное море!” стояли насмерть моряки 76-й стрелковой бригады» (плита и памятник установлены учащимися школы №1 г. Горячий Ключ).

**8 объект показа.** А на высотах Кочканова перевала, в междуречье Псекупса и Хатыпс, установлены памятники. Здесь, в этих боях совершил свой бессмертный подвиг старшина Леонтий Васильевич Кондратьев, закрыв телом вражеский дзот и обеспечив захват важной высоты. На одной из табличек высечены слова: «Здесь в октябре 1942 г. на рубеже горы Кочканова (610 м) бойцы и командиры 723 стрелкового полка 395 стрелковой дивизии и 83 бригады морской пехоты героически сражались против гитлеровских войск, рвавшихся к г. Туапсе. Вечная слава героям!»

**9 объект показа.** Далее возвращаемся на дорогу, которая идет из с. Фанагорийское, слева от дороги находится табличка к памятнику Герою Советского Союза Г. Е. Кучерявому, защищавшему в ноябре 1942 г. Безымянную высоту (192 м). Оставшись один, Герасим Евсеевич с противотанковой гранатой в руках ждал, когда фашисты приблизятся к окопу. Как только гитлеровцы бросились к советскому солдату со всех сторон, Кучерявый взорвал снаряд и погиб вместе с врагом.

**10 объект показа.** В 1995 г. васюринский поисковый отряд «Набат» под руководством Александра Попова установил памятник «Бронзовый солдат» по дороге в с. Безымянное, на месте, где было найдено захоронение советских солдат.

**11 объект показа.** Двигаясь дальше по этой дороге, установлен мемориальный комплекс «Волчьи ворота» в честь 71-го стрелкового полка 30-й Иркутской дивизии, защищавшей город. Мемориал представляет собой каменную стену с четырьмя литыми чугунными табличками:

1. «Героическим воинам 71/166 гвардейского стрелкового полка майора Ковалева И. М., остановившим здесь врага осенью 1942 года»;

2. «Здесь стояли насмерть воины 2-го стрелкового батальона капитана Климова В. Я. 71/166 гвардейского полка осенью 1942 года. Благодарные потомки вас не забудут»;

3. «Здесь стояли насмерть воины 1-го стрелкового батальона капитана Бедашвили В. И. 71/166 гвардейского полка осенью 1942 года. Вечная слава героям!»;

4. «Суровой осенью 1942 года здесь стояли насмерть воины 3 стрелкового батальона капитана Зейналова 71/166 гвардейского стрелкового полка, 30/55 гвардейская стрелковая дивизия. Вечная слава героям»

Рядом со стеной находится дот.

**12 объект показа.** В междуречье рек Псекупс и Каверзе находится обелиск на г. Лысой (423 м). Памятник представляет собой металлическую стелу со звездой. Установлен в 1968 г. в честь погибших здесь воинов 30-й Иркутской дивизии.

**13 объект показа.** На автотрассе Краснодар – Джубга, в районе ст. Пятигорская, стоит памятник воинам Великой Отечественной войны – пять знамен, а впереди артиллерийское орудие, установленное в честь воинов 30-й Иркутской дивизии, освобождавших Горячий Ключ от немецко-фашистских захватчиков, который был сооружен в 1976 г.

**14 объект показа.** И еще один металлический памятник находится на автотрассе в районе с. Хребтовое в виде трех скрещенных знамен. По кругу надпись: «Слава народу-победителю 1941–1945 гг.». Обелиск был сооружен в 1976 г.

**15 объект показа.** В 2х км от автотрассы, в районе с. Хребтовое, по грунтовой дороге в годы Великой Отечественной войны проходили ожесточенные бои. Долина р. Каверзе вошла в историю как «долина смерти»: никто не знает точно, сколько здесь погибло солдат как советских, так и противника.

Обелиск венчает красная звезда, под ней надпись: «Вечная память павшим героям 1942–1943 гг.», ниже имена тех, кто здесь похоронен.

**16 объект показа.** Возвращаясь обратно по автотрассе ДОН недалеко от турбазы «Холодный ручей» Горячего Ключа находится братская могила. Весной 1959 г. учащиеся 7 «Б» класса МБОУ СОШ № 1 с учителем Александрой Дорофеевной Муриенко обнаружили в районе турбазы «Лесная» (сейчас «Холодный ручей») останки двух советских солдат, ржавый автомат и пуговицы от шинели. Ребята похоронили неизвестных бойцов на видном месте, которое окрестные жители называют Березками.

**17 объект показа.** Далее, по автотрассе сворачиваем в п. Заречье. Обелиск установлен на западном склоне г. Золотой, на высоте 249,6 м. Здесь 9 ноября 1942 г. политрук 3-й роты 256-го полка Александр Поликарпович Кириченко закрыл своим телом амбразуру дзота противника. За этот подвиг А. П. Кириченко присвоено звание Героя Советского Союза.

Дорогие ребята, вы, поколение будущего. Стране нужны сильные духом и телом защитники Родины! Мы желаем всем пройти по этим маршрутам и самим познакомиться с этими священными местами. Мы приглашаем вас отправиться с нами в поход.

(Опрос участников о том, что они узнали нового).

Наша экскурсия закончена. Спасибо за внимание. И до новых встреч. (Экскурсанты могут задать вопросы).

Таблица 1 – Технологическая карта экскурсии

Время	Мероприятия
09 – 09.10	Сбор группы, проведение инструктажа, размещение в Центре детского творчества
9.10 – 9.40 9.50 – 10. 00	Проведение экскурсии по интерактивной карте Заключение

Маршрут экскурсии	Места остановок	Объект показа	Продолжительность осмотра	Наименование подтем и основное содержание информации	Указания по организации	Методические указания
Место встречи с группой. Центр детского творчества	ул. Ленина, 35	Электронная карта	10 мин	Вступительная беседа: Знакомство с группой. 2.Тема, продолжительность, маршрут.	Инструктаж по ТБ Проводится на месте	Прием вопросов и ответов. Были ли Вы у нас в городе, его окрестностях? Цитирование.
Центр детского творчества	ул. Ленина, 35	Памятники, обелиски, мемориалы воинам погибшим в годы ВО войны и в мирное время	40 мин	Описание мемориала, памятника, обелиска, могилы, событий, связанных с ним	Перед показом краткое наставление	Подробный рассказ, во время осмотра памятников. Историческая справка. Логический переход.



Центр детского творчества	ул. Ленина, 35	Электронная карта	10 мин	Завершение экскурсии. 1. Подведение итогов экскурсии. 2. Заключительная беседа. 3. Прощание с группой.	Фото группы	Метод: вопрос-ответ, описание внешнего вида объекта
---------------------------	----------------	-------------------	--------	---	-------------	---

### Список источников

1. *Биржаков М.Б.* Введение в туризм. - М., 2001.
2. *Воробьев И.Е.* Путеводитель по Горячему Ключу. 2013. – 128с.
3. *Дядюшенко В.С.* Всемирный путеводитель. – Ростов на/Д., 2003. – 72 с.
4. *Добротворский В.Л.* Военная история Горячего Ключа. Август 1942 – январь 1943. - Краснодар, 2014. – 192 с.
5. *Емельянов Б.В.* Экскурсоведение. Уч. пос. для ВУЗов. - М., 2001.
6. *Ждановский А.М.* Основные этапы изучения древней и средневековой истории Северо-Западного Кавказа в советское время // Проблемы историографии и истории Кубани. Сб. научн. трудов. - Краснодар, 1994.
7. *Ждановский А.М.* Новые погребения кочевников сарматского круга из Закубанья // Древние памятники Кубани. - Краснодар, 1990.
8. *Жерноклев И.В.* По горным тропам Кубани: спутник юного туриста. – Краснодар: Кн. изд.-во, 1989.
9. *Жинкин А.В.* Кубань: история, культур, курорты и туризм. – Краснодар, 2003. - 520 с.

**И.Л. Струг**

*УО «Зельвенская государственная санаторная школа-интернат», Р. Беларусь*

### НАЦИОНАЛЬНЫЕ ТРАДИЦИИ КАК ИСТОЧНИК СТАНОВЛЕНИЯ ЛИЧНОСТИ

XXI век – «век научно-технического прогресса». Прогресс – это поступательное движение вперед, от «низшего» к «высшему». При этом движение вперед должно охватывать все сферы развития

общества, как умственные, так и нравственные. Но в нашем современном мире, нравственному развитию общества уделяется неоправданно мало внимания. Школьники уже с раннего возраста умело управляют различными техническими новинками (телефонами, планшетами, ноутбуками, компьютерами и т.д.), но при этом, забывают интересоваться культурой своей страны, её традициями и обрядами.

Во все времена и у всех народов музыка являлась важнейшим средством воспитания. Народы, не знавшие грамотности и музыкальной письменности, создавали музыкальные шедевры, которые до сих пор бережно хранятся в народной памяти. В жизни каждого народа музыка всегда играла огромную роль. Именно с народной музыки, народных традиций и начинается патриотическое воспитание подрастающего поколения, именно народ создавал и развивал богатейшую сокровищницу музыкального наследия.

От музыкального воспитания, как и от образования, зависит главное – формирование личности, способной самостоятельно строить свою собственную жизнь, воспитанной в духе общечеловеческих ценностей, с учетом традиций своего народа, его национальной культуры, патриотизма и уважения к другим народам. Очень важно укреплять самосознание личности при изучении культурной самобытности своего народа.

Музыкальное воспитание в школе, как известно, наиболее эффективно осуществляется при сочетании классной и внеклассной работы. Организация школьных фольклорных праздников является одной из форм приобщения детей к музыкальному народному творчеству.

В последнее время, предпринимается много шагов для возрождения культурных традиций нашего народа. Один из примеров - возрождение праздника «Масленица». Всего лишь 15-20 лет назад, о существовании данного праздника мало кто знал, а сейчас не один город или деревня не обходятся без «масленичных гуляний». Дети, посещая такие праздники, не просто принимают участия в мероприятиях, но и узнают традиции славянской культуры. Это дает возможность ребенку смотреть на мир, не только через экран телефона или компьютера, но и самому увидеть, пережить и прочувствовать дух культуры.

Поэтому необходимо воспитывать у школьников патриотизм, нравственность, духовность, любовь к народному искусству,

развивать интерес к народному творчеству, традициям белорусской культуры.

Внедрение на уроках музыки изучения народной песенной культуры, народных традиций, белорусского быта, дает возможность школьнику разносторонне развиваться. Изучая песни, ребенок узнает к какому пласту культурного наследия она относится, в каких регионах ее исполняли, как преобразовывался быт белорусского народа, какие особенности исполнения и причины возникновения этих особенностей присутствуют при исполнении песни.

Изучая весь этот материал в виде бесед, игр и разучивания песен - дети проникаются культурными традициями, приобщаются к народному быту, развивают эстетический вкус, слуховую память, формируют патриотические чувства, сохраняют особые черты характера: доброту, храбрость, трудолюбие, верность, любовь к ближнему и к родине.

Приобретая определенные навыки, знания и умения на таких уроках музыки, школьники приобщаются к творчеству. Освоение учащимися основ национальной культуры обеспечивает у них развитие познавательных способностей, социального общения, закладывает фундамент для воспитания музыкально-эстетического вкуса, который определяет уровень развития музыкальной культуры, что само по себе влечет развитие духовных ценностей личности и приобщает к культурному развитию всей нации.

Одним из путей формирования национального самосознания личности является использование фольклора в педагогическом процессе учебных заведений, ибо знакомство с национальными традициями, произведениями устного народного творчества помогают человеку почувствовать свое единение с представителями определенной антисоциальной общности. В настоящее время природа фольклора, его место среди других форм деятельности людей сделали его важнейшим компонентом традиционной культуры, который интегрировал в себе все сферы духовной культуры, а также в полной мере культуры материальной и социально-нормативной. Фольклор является неотъемлемой частью не только культа, быта, традиций, обрядов, но и жизни народа в целом, сопровождая общество на протяжении всей истории его существования.

Музыкальное воспитание в школе, как известно, наиболее эффективно осуществляется при сочетании урочной и внеклассной деятельности. Для музыкального фольклора это сочетание становится необходимым. С одной стороны, урок – основная форма обучения, где происходит передача подрастающему поколению накопленного человеческого опыта в форме материальной и духовной культуры. С другой стороны, внеклассная работа, которая, будучи необязательной, дополнительной формой обучения, является все же действенной частью работы, направленной на формирование всесторонне развитой личности.

Для освоения очень многих жанров без ущерба для них достаточны условия урока. К таким жанрам относятся, например, потешки, прибаутки, колыбельные и т.д. При обращении к жанрам, связанным с активным движением, условия пространственной и временной ограниченности урока в классе вступают в противоречие с ними. Для проведения народных праздников и гуляний лучшей формой работы будет внеклассная деятельность, не столь жестко регламентированная временем и обязательным выполнением насыщенной программы урока.

Во внеклассной работе по фольклорному воспитанию большое внимание необходимо уделять проведению праздников, концертов, спектаклей. Они приносят радость, развлечение, с одной стороны, тем, кто приходит на них как зрители, с другой – не меньшую радость и удовольствие тем, кто является “артистами”.

Во всем многообразии школьных праздников наиболее убедительными будут те, которые ориентированы на существенные стороны народного праздника в его фольклорной традиции. Во-первых, обязательность праздника (в народной жизни будни чередовались с праздниками и были наполнены их ожиданием). Во-вторых, массовость (на праздник собираются все, и все в нем участвуют). В-третьих, праздник – это веселье и смех, разрядка напряжения, выход накопившейся энергии.

Годы обучения в школе совпадают с тем возрастом, когда дети расстаются со своим детским фольклором, но, входя в большую жизнь, в современном обществе не получают, как правило, от взрослых эстафету фольклорного наследия предков. Школа может взять на себя миссию сохранения и передачи культурного

наследия во всей его полноте, включая и традиционное музыкальное народное творчество.

В заключении хочется сделать вывод, что музыка обладает огромным потенциалом в обогащении национального самосознания и опыта обучающихся, является могучим средством воспитания личности в процессе специально организованных занятий. Во многом благодаря музыкальному искусству человечество сохранило и умножило свою способность взаимодействовать с окружающим миром, а также друг с другом в соответствии с законами высокой духовности и нравственности.

### **Список источников**

1. *Бабосов, Е.М.* Роль художественного творчества в формировании, развитии и реализации национальной идеи / Е.М. Бабосов // Воплощение нац. идеи в контексте общечеловеческих ценностей и детско-юношеского худож. творчества: материалы Междунар. науч.-практ. конф., Брест, 16–18 ноября 2004 г. / Брест. гос. ун-т им. А.С. Пушкина, 2004. – С. 3–7.

2. *Кацэвіч, С.С.* Патрыятызм – з’ява гістарычная / С.С. Кацэвіч // Народная асвета. – 2015. – № 10. – С. 37–43.

3. Концептуальные основы идейно-воспитательной работы с детьми, учащейся и студенческой молодежью: письмо Министерства образования Республики Беларусь № 20-12/20 от 12.05.2003 г. // Проблемы выхавання. – 2006. – № 4. – С. 7–56.

4. *Лапіч, К.Г.* Нацыянальная самасвядомасць і менталітэт беларусаў / К.Г. Лапіч // Адукацыя і выхаванне. – 2000. – № 3. – С. 8–12.

5. *Ражкова, Л.Л.* Фальклор як сродак фарміравання нацыянальнай свядомасці / Л.Л. Ражкова // Адукацыя і выхаванне. – 2002. – № 4. – С. 62–66.

**В.В. Шкондина**

*Краснодарское региональное отделение РГО,  
Турклуб им. Р.И. Бочаровой, г. Краснодар*

**АРХИТЕКТОР КРАСНОДАРА  
НАДЕЖДА ПАВЛОВНА СУХАНОВСКАЯ. 1922 -2022.**

Когда я провожу экскурсии по Краснодару, то хочется донести

людям, что на каждом углу надо поклониться реальным делам людей, жившим до нас или современникам. Среди благодетелей города и края - женщина архитектор Надежда Павловна Сухановская.

В этом году мы отмечаем её 100-летие. Она родилась в архангельской деревне 22 августа 1922 г. Окончила Московский архитектурный институт, по распределению приехала в послевоенный разрушенный Краснодар в середине сентября 1947 г.

В длинном списке объектов, построенных по проектам Сухановской, аэровокзалы в Геленджике, Новороссийске и Анапе, кинотеатры, больницы, школы, гостиницы, десятки жилых домов, парикмахерские в Кропоткине, Приморско-Ахтарске, и даже баня в Выселках.

Первое впечатление 25-летнего архитектора, мечтавшей о профессии с детства, Нади Сухановской от Краснодара образца сентября 1947-го было грустным: если от дома оставалась стена, к ней пристраивали три - и селили людей. Работы было много: проекты восстановления разрушенных зданий, планы реконструкции, привязки, пристройки и достройки. В съемной комнате у рынка вечно пахло рыбой (за стеной жили торговцы ею), а ночами во дворе стояли гробы - готовая продукция других соседей. 25-летней выпускнице пришлось, терпя всяческие неудобства и невзгоды, восстанавливать лицо Краснодара. Она мечтала, чтобы у Краснодара был столичный вид: большие колонны, цокольные этажи, облицованные натуральным камнем, витиеватые архитектурные элементы, привлекающие внимание...Опись архива архитектора, говорит о её энциклопедических знаниях.

В архиве этой самоотверженной женщины находятся не только документы, статьи, книги по профилю деятельности, но и статьи из периодической печати об истории улиц и зданий Краснодара, исторических и выдающихся личностях; о политической и экономической, культурной жизни. Это говорит о её внимательном, бережном отношении к людям и культуре её новой родины.

Через семь лет после начала работы она стала главным архитектором проектов, а спустя десятилетие её избрали исполнять обязанности доцента кафедры архитектуры в политехническом университете, ещё через два года Надежде

Сухановской присвоили ученое звание доцента по тем проектам, которые она подготовила для преобразования облика кубанской столицы.

По проектам Надежды Сухановской построено несколько исторических зданий столицы Кубани.

Первое здание по ее проекту - 32-квартирный трехэтажный жилой дом на Красной 129 в духе русского классицизма с кассами «Аэрофлота» на первом этаже - было спланировано в 1947-1948 гг.

А в 1950-м здание по ул. Красной, 127, уже обживали работники завода «Октябрь». Мне очень нравится этот проект, устремлённый в будущее и в тоже время несущий местный колорит: кочеты, подсолнухи!

Также по её проекту построены жилые дома под №№ 137, 141, 143 (Дом Союзов), 153, 155, 200 (для партийных работников) на улице Красной.

Следующий проект Надежды Павловны - сданный в 1948 г. восьмиквартирный двухэтажный дом для партийных работников по ул. Красной, 200 (он и сейчас стоит рядом с супермаркетом возле «Авроры»). Из окон открывался вид на пшеничные поля и выгон, зато инфраструктура была близка к идеалу: у каждой квартиры с водопроводом, паровым отоплением и лоджией - отдельный вход, во дворе - прачечная, беседка, фонтаны, детская площадка, сад и цветники. И из-за удаленности в дом заехала не партийная элита, а чиновники рангом пониже.

Проектировала и мечтала уехать домой; однажды Надежда Павловна не выдержала и пошла на приём к первому секретарю крайкома Николаю Игнатову: «**Устала ютиться по чужим углам, отпустите**». Николай Григорьевич ответил: «**Мы четырёх не возьмем, но вас не отпустим. А квартиру дадим**».

В микрорайоне Дубинка вдоль улицы Ставропольской она построила шесть многоэтажек, которые стоят в форме кубика.

Считается, что самое главное достижение Надежды Сухановской — строительство Дома Советов. Это нынешнее здание администрации Краснодарского края. На этом участке раньше располагалась домовая церковь Войсковой гимназии. К сожалению, задумка талантливого архитектора не была воплощена полностью. Изначально планировалось, что это будет 15-этажка, на крыше которой будет красоваться высокий шпиль со звездой, предполагался ажурный парапет выше карниза, портик у входа и лепнина. Но народные деньги решением Никиты

Хрущёва не пустили на дорогостоящие изыски. В итоге в целях экономии здание возвели ниже на целых десять этажей. Дом сдали в эксплуатацию в 1961 г. Но после раздумий пристроили еще два этажа, потому что не хватало места для работы всех сотрудников. Окончательную реконструкцию завершили к 1971 году, с тех пор здание не изменило своего вида. Кстати, по проекту Надежды Сухановской построены и другие здания администрации в городах края.

А ещё, припомнил архитектор Фёдор Мирошников, по её проекту построен красавец дом на углу Красной и Ленина, с боковым входом, где долгое время был фирменный магазин тортов.

Стадион «Динамо» официально открыли в августе 1932 г., следить за спортивными событиями могли одновременно около 6 тысяч зрителей. Но после войны его состояние оставляло желать лучшего. Спасти «Динамо» поручили Надежде Сухановской. Она приступила к работе в 1951 г. После обновления стадион вмещал девять тысяч болельщиков, добавили еще одну трибуну, поставили раздевалки, душевые, беговые и спортивные площадки. Открытие обновленного объекта состоялось в 1952 г. В наши дни стадион вновь находится на реконструкции.

Параллельно с «Динамо» разработала проект Дома Союзов на Красной, 143. Это должно было быть семиэтажное здание с центральным портиком из четырех колонн в духе любимого ею классицизма, и работа закипела. Когда строение стало обретать очертания, начались гонения на любые архитектурные излишества, напоминавшие о «сталинском ампире», и в крае приняли решение: от портика избавиться. Чтобы убрать его, пришлось разбирать практически готовое здание, что увеличило смету в разы и отодвинуло открытие Дома Союзов на несколько лет.

С ещё одним портиком - на сельскохозяйственном техникуме (ул. Кирова, 138, ныне здесь НПК «[ПАНХ](#)») - у Сухановской вышла точно такая же история: в 1952 г. ей отдали на откуп недостроенный объект, а когда строительство близилось к завершению, попросили убрать богато оформленные лепниной четырехколонные капители на западном и восточном фасадах. Злосчастные портики убрали, а годы спустя восстановили лишь один - на западном фасаде.



Со зданием Краснодарской филармонии имени Г.Ф. Пономаренко произошёл курьёз. По проекту Надежды Павловны создано внутреннее убранство зала, лестница на второй этаж. Кстати, когда реконструкцию завершили, на здание прикрепили доску с именами архитекторов, которые принимали участие в работах. Там упомянули и Надежду, но фамилия её была написана в мужском роде — Сухановский. В те времена считалось, что среди архитекторов женщин нет, а это истинно мужская профессия.

Надежда Павловна активно работала и в парках города. Знакомый всем детский садик «Сказка» в Чистяковской роще — это бывший павильон сельскохозяйственной выставки в Первомайском парке. Именно Надежда Сухановская является автором проекта этой постройки.

В приказах администрации Краснодарского края практически все здания вдоль Александровского бульвара, построенные при участии архитектора Сухановской признаны объектами культурного наследия регионального значения.

Низкий поклон и благодарная память о таких людях, как Надежда Павловна Сухановская, являются основой нашего достойного существования!

### **Список источников**

1. Краснодар | Первая зодчая нашего города – БезФормата <https://krasnodar.bezformata.com/listnews/pervaya-zodchaya-nashego-goroda/6050975/>.

2. Сегодня 95 лет со Дня рождения первой женщины-архитектора Краснодара Надежды Сухановской.

3. [Электронный ресурс] – Режим доступа: <https://www.vkpress.ru/vkinfo/segodnya-95-let-so-dnya-rozhdeniya-pervoy-zhenshchiny-arkhitektora-krasnodara-nadezhdy-sukhanovskoy/?id=111555>.

4. [Электронный ресурс] – Режим доступа: <http://pushkin.kubannet.ru/O%20bib/Str%20ist/>.

5. Фото 32-х квартирное здание на ул. Красной, 127: [www.skyscrapercity.com](http://www.skyscrapercity.com).

6. Фото Администрация Краснодарского края: [vk.com/develkrasnodar](http://vk.com/develkrasnodar).

7. Фото Стадион Динамо: [vk.com/develkrasnodar](http://vk.com/develkrasnodar).

8. Опись № 3. СУХАНОВСКАЯ НАДЕЖДА ПАВЛОВНА (1922-?) - первая женщина-архитектор на Кубани, преподаватель.1936-1999 гг. 165 ед. хр.

9. Фото Здание филармонии [Электронный ресурс] – Режим доступа: <https://gov-news.ru/news/750714>.

10. Фото Дом Союзов [Электронный ресурс] – Режим доступа: <https://en.krd.ru/krasnodar/gallery/gallery-08042014-1004.html>.

11. Фото Павильон СХВ [Электронный ресурс] – Режим доступа: <http://www.mye katerinodar.ru/pic/cards/t800/ekaterinodar-krasnodar-kskhpv-glavnyiy-pavilon-1956-god.jpg>.

12. Фото НПО «ПАНХ» [Электронный ресурс] – Режим доступа: <https://panh.ru/assets/gallery/16/176.JPG>.

13. Семейные легенды(29) - Бытовые хроники, жизнь день за днём — ЖЖ [Электронный ресурс] – Режим доступа: <https://bytovye-xroniki.livejournal.com/116100.html>.

14. Приказ администрации Краснодарского края от 20.01.2021 № 8-КН "О включении выявленного объекта культурного наследия "Бульвар на ул. Красной" ("Ростовский (Шевченковский) бульвар)", 1890-е - 1960-е годы, Краснодарский край, г. Краснодар, территория ул. Красной от пересечения с ул. Буденного на юге до ул. Офицерской на севере, с прилегающими к ней с востока, запада и севера кварталами, в единый государственный реестр объектов культурного наследия (памятников истории и культуры) народов Российской Федерации в качестве объекта культурного наследия (достопримечательного места) регионального значения, утверждении его предмета охраны, границ территории и требований к осуществлению деятельности и градостроительным регламентам".

# **Секция №1. Краеведение. Региональный компонент туризма**

**А.В. Анушян**

*МБОУ СОШ №19 им. В.П. Стрельникова,  
МО Усть-Лабинский район, ст. Ладожская*

## **РОЛЬ КРАЕВЕДЕНИЯ В ДУХОВНО-ПРАВСТВЕННОМ И ПАТРИОТИЧЕСКОМ ВОСПИТАНИИ ШКОЛЬНИКОВ**

Ключевая роль в духовно-нравственном сплочении общества отводится образованию. Школа – единственный социальный институт, через который проходят все граждане России. Ценности личности, конечно, в первую очередь формируются в семье. Но наиболее системно, последовательно и глубоко духовно-нравственное развитие и воспитание личности происходит в сфере образования. Поэтому, именно в школе должна быть сосредоточена не только интеллектуальная, но и духовная, культурная жизнь школьника.

Ребенок школьного возраста наиболее восприимчив к духовно-нравственному развитию и воспитанию. А вот недостатки этого развития и воспитания трудно восполнить в последующие годы. Пережитое и усвоенное в детстве отличается большой психологической устойчивостью.

Привитие любви к своему народу начинается с изучения своей малой родины – города или села, в котором живешь, с развития того чувства, которое человек испытывает при виде родных мест, улиц, тропинок и, конечно, людей, оставшихся в памяти с детства.

Глубинное неподдельное чувство любви к своему отечеству возможно только через его познание, которое невозможно без прямого соприкосновения с родной страной и ее людьми, природой, историей и традициями. Возможность такого познания родной земли через соприкосновение и сопричастие дает туристско-краеведческая деятельность. Являющиеся ее неотъемлемой составляющей экскурсии, походы, путешествия и экспедиции позволяют их участникам почувствовать себя частью нашей страны, ее природы и истории. Даже прохождение спортивного похода, в целях которого не прописаны никакие краеведческие исследования, невозможно без сбора информации и

глубокого документального изучения района проведения похода. При проведении любого похода, даже если это и не декларируется, проводится ряд краеведческих наблюдений, которые позволяют расширить и на практике закрепить собранный ранее материал. Но самое главное – при этом в памяти человека остаются отчетливые образы и картины, которые, собственно говоря, и составляют то чувство Родины, которое делает человека настоящим патриотом.

Что касается нравственного воспитания, то нет другой такой сферы деятельности детей и подростков, где бы с такой частотой и естественностью возникали ситуации, требующие от школьника совершения нравственного выбора, и с такой энергией, методичностью и последовательностью реализовывались последствия сделанного выбора. Никакими беседами, лекциями и массовыми акциями не воспитать в человеке чувства дружбы и взаимопомощи, «товарищеского локтя», которые естественно возникают при преодолении природного маршрута. Ведь туристско-краеведческая деятельность изначально призвана способствовать решению таких задач, как:

- сохранение исторической преемственности поколений; развитие национальной культуры, воспитание бережного отношения к историческому и культурному наследию народов России;

- формирование духовно-нравственных качеств личности;

- воспитание патриотов России; граждан правового демократического государства, уважающих права и свободы личности, проявляющих национальную и религиозную терпимость; развитие культуры межэтнических отношений;

- разностороннее развитие обучающихся; формирование их творческих способностей; создание условий для самореализации личности; воспитание у детей и молодежи целостного миропонимания, современного научного мировоззрения;

- формирование основ культуры здоровья, сознательного отношения к семейной жизни;

- формирование трудовой мотивации;

- формирование социальной и коммуникативной компетентности учащихся.

За долгие годы деятельности коллективом МБОУ СОШ №19 им. В.П. Стрельникова ст. Ладожской создана богатая палитра школьных традиций, обладающих высоким по эффективности воспитательным потенциалом. Ведущее место среди этих

традиций принадлежит мероприятиям содержательно ориентированным на духовно-нравственное и патриотическое воспитание, познавательный характер самодеятельности школьников, спортивно-массовую и физкультурно-оздоровительную деятельность, различные коллективные творческие дела.

Таковыми общешкольными традициями, реализуемым в педагогически целесообразном процессе совместной деятельности обучающихся, их родителей и педагогов являются:

- деятельность нашей школьной музейной комнаты – с 1984 г. работают 2 экспозиции, «Кубанская горница» и «Музей Шолохова»;

- учебно-исследовательская деятельность, интегрирующая в образовательной среде содержание общего среднего и дополнительного образования детей, реализуемая формами и средствами краеведения на конкурсах и конференциях;

- организация и проведение общешкольных конкурсов (творческих, трудовых и спортивных соревнований, ярмарок и др.) и праздников («День знаний», «День Матери», акций «Вахта Памяти», встречи с ветеранами и участниками Великой Отечественной войны, воинами – афганцами и другими интересными людьми, уроки Мужества);

- развитие форм внеурочной деятельности обучающихся («Казачьи забавы», «История и культура кубанского казачества») и дополнительного образования («Юный натуралист», «ОЕНИ»), расширяющих виды творчества; создающих условия для практического освоения обучающимися духовных и культурных ценностей, воспитания уважения к многонациональной истории и культуре России; формирующих нравственные качества личности и социальную активность, здоровый образ жизнедеятельности.

Сохранению и развитию традиций МБОУ СОШ №19 им. В.П. Стрельникова способствуют:

- реализация в педагогической деятельности краеведческого принципа в образовании, основанного на тесной взаимосвязи с историей Кубани, историей района, края, страны и традициями народной культуры.

- стабильность педагогического коллектива и передача традиций от старших молодым поколениям педагогов (более 10 % педагогов являются выпускниками школы);

- высокий уровень квалификации педагогов; из 53 педагогов школы 21 имеют высшую, 14 – первую квалификационную категорию;

- принятие основной частью педагогов школы, обучающимися и их родителями традиционных школьных дел как эффективного средства предметно-практической их совместной деятельности;

- значительная часть родителей обучающихся являются выпускниками школы.

Сохранение и развитие устоявшихся и создание новых школьных краеведческих традиций способствует социокультурному обновлению и развитию образовательной среды школы, насыщению ее новым содержанием. Это способствует созданию имиджа школы и формированию внутренней культуры общеобразовательного учреждения; созданию условий для интериоризации ценностей, когда общечеловеческие ценности (красота, добро, любовь, дружба, семья, патриотизм) не только декларируются взрослыми, но и принимаются, и активно присваиваются школьниками в процессе их совместной с взрослыми педагогически целесообразной, систематической и добротворческой деятельности, имеющей личностно значимую и общественно-полезную направленность.

Туристско-краеведческие традиции, основанные на совместной деятельности школьников и взрослых, являются мощным средством педагогического воздействия, имеющим воспитывающий, обучающий и развивающий характер. Они позволяют успешно преодолевать проблемы адаптации школьников в социокультурной среде; укрепляют веру обучающихся в свои силы и повышают их самооценку в своих возможностях; мотивируют к учебе, социальной активности и инициативности, позволяют проявить свои способности, выбрать пути самообразования, самоопределения, самоутверждения и самореализации личности.

### **Список источников**

1. *Вырщиков А.Н.* и др. Настольная книга по патриотическому воспитанию. – М.: Глобус, 2007.

2. *Панова В.И., Амелькин А.О.* Историческое краеведение Воронежской области. – Воронеж: Центр духовного возрождения Черноземного края, 2012.

3. *Смутнев А.В.* Ресурсы туризма и краеведения в нравственном и патриотическом воспитании // Нравственно-патриотическое воспитание учащихся средствами краеведения. Выпуск №29. Июнь 2010 г.

**И.К. Валерьев**

*Международный научный журнал "ASPECTUS", г. Краснодар*

## **PHILOSOPHIA OB GENTIS HUMANAЕ PROVIVENDUM**

### **LIII. Прелиминарно об обратной связи...**

Музыкальный эпиграф: [3, 00 : 47—01 : 23 мин]

**Аннотация.** Это пятьдесят третья публикация в запланированной серии статей, указанной в заголовке. Первая статья этой серии вышла около десяти лет назад (см., например, публикацию: *Studia i Rozprawy / redakcja naukowa dr Klaudia Błaszczyk i dr Janusz Ropski. Warszawa : Przedsiębiorstwo Graficzne "Drukmasz", 2008. S. 42—45*). Предыдущая, пятьдесят вторая, публикация вышла в сборнике: *Инновационные подходы в туристско-краеведческой деятельности системы детско-юношеского и молодежного туризма: проблемы и перспективы развития (IX «Бочаровские чтения»): Сборник материалов Всероссийской (с международным участием) научно-практической конференции памяти Р. И. Бочаровой : г. Краснодар, 24 декабря 2021 г. / ред.-сост. доц. А. А. Самойленко. Краснодар : б. и., 2022. С. 283—288*. В публикации прелиминарно рассказывается об обратной связи с точки зрения философа.

**Ключевые слова:** обратная связь, классификация, отрицательная обратная связь, положительная обратная связь, архитектоника системы, механизм обратной связи.

**Annotation.** It's the fifty-third publication in the planned series of papers indicated in the title. The first article of this Series was published about ten years ago (see, for example, the following publication: *Studia i Rozprawy / redakcja naukowa dr Klaudia Błaszczyk i dr Janusz Ropski. Warszawa : Przedsiębiorstwo Graficzne "Drukmasz", 2008. S. 42—45*). The previous paper, the fifty-second, was published in the following scientific collection: *Инновационные подходы в туристско-краеведческой деятельности системы детско-*

юношеского и молодежного туризма: проблемы и перспективы развития (IX «Бочаровские чтения»): Сб. материалов Всероссийской (с международным участием) научно-практической конференции памяти Р.И. Бочаровой: г. Краснодар, 24 декабря 2021 г. / ред.-сост. доц. А.А. Самойленко. Краснодар: б. и., 2022. С. 283—288. The publication tells preliminarily about feedback from the point of view of a philosopher.

**Key words:** feedback, classification, negative feedback, positive feedback, system architectonics, mechanism of feedback.

Сама *универсальность* понятия обратной связи – уже выступает достаточным поводом для уточнения и (одновременно) аккуратного обобщения его.

Обратная связь – важнейший концепт *синергетики* (важнейшая характеристика процесса *самоорганизации*). Но в наибольшей мере это понятие эксплуатирует *кибернетика* – наука об управлении системами. Нам представляется, что из *дофилософских обобщений* понятия обратной связи – самое широкое развилось именно в кибернетике...

Вообще, нужно сказать, что сущность *управления*, базирующегося на использовании обратной связи, была понята еще задолго до возникновения кибернетики Джеймсом Уаттом (James Watt, 1736—1819), – вспомним автоматически действующий поплавковый регулятор, – и И. М. Сеченовым (1829—1905) и И. П. Павловым (1849—1936), – вспомним рефлекторную теорию.

Кибернетическая система способна изменять свое состояние и непременно содержит в себе две *подсистемы* – *управляющую* и *управляемую*, – которые никогда не являются изолированными, поскольку *взаимодействуют* друг с другом и/или с внешней средой и/или входят в качестве составных элементов в более сложные управляемые системы...

В основе взаимодействия подсистем – *информационные связи*, которые осуществляются посредством *сигналов*.

В зависимости от характера системы и соотношения входного и выходного воздействия – различают связи прямые и обратные.

Прямая связь – связь между *выходным воздействием* элемента системы и *входом* какого-либо другого элемента той же системы (см. рис. 1).



Возможны различные варианты прямой связи между ее элементами, в частности такие: *простая прямая, параллельная распределительная, параллельная соединительная* (рис. 1, *а—в*).

Обратная связь – связь между выходом и входом того же самого элемента системы. Хорошую характеристику обратной связи содержит словарь [1, с. 353].

Обратная связь – также может быть реализована в различных вариантах!

Дадим пояснения к рис. 1, показывающему некоторые простые примеры различной архитектоники системы. На этом рисунке реализованы разные типы связи: *а* – простая прямая; *б* – параллельная распределительная; *в* – параллельная соединительная; *г* – непрямая обратная; *е* – обратная параллельная соединительная.  $X_0$  – импульс (сигнал) на входе системы;  $X_1$  – реакция элемента 1 на входной импульс для системы (и в то же время – входной импульс для элемента 2);  $X$  – реакция (ответ) системы.

Известное распространение получила теория двойственной обратной связи, согласно которой обратная связь представлена в природных системах в двух формах: информационной и неинформационной.

Считается, что неинформационный тип – распространен в неживой природе, а информационный тип обратной связи – появляется начиная с *органического* уровня материи.

Организация систем живого мира порождает *совершенно иной тип* механизмов развития – неизвестный неживой природе. Похоже, это-то и есть главная особенность, отличающая живое от неживого!..

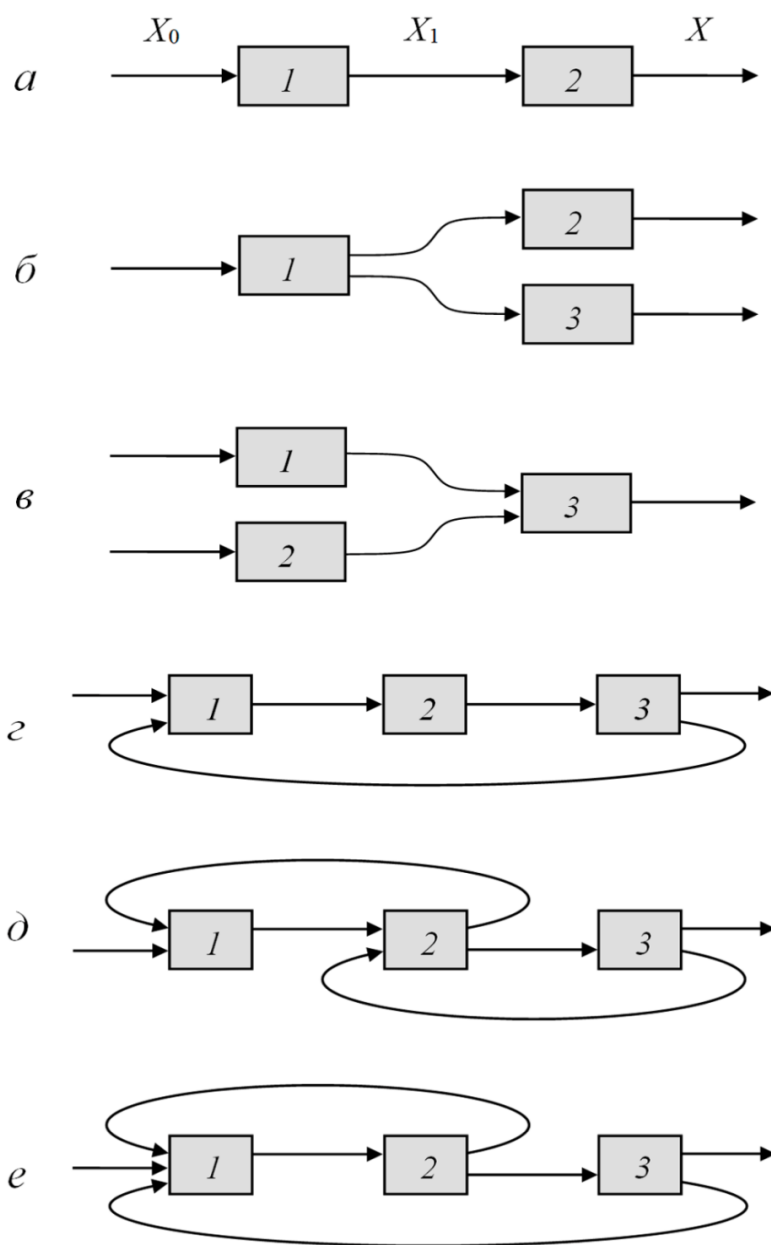

**Рисунок 1** – Некоторые простые примеры различной архитектуры системы. Реализованы разные типы связи (пояснения в тексте)

Что касается механизма обратной связи, достаточно точную формулировкой будет следующая. Механизм обратной связи – это механизм, определяющий изменение состояния системы, являющееся реакцией этой системы на внешнее воздействие, и, в свою очередь, определяющийся этой реакцией.

Отрицательные обратные связи поддерживают гомеостаз (т. е. компенсируют внешнее воздействие на систему).

Положительные же обратные связи ухудшают стабильность

системы.

Для сложных систем – характерно наличие комбинации связей *разного* типа, которые к тому же могут иметь различную структуру...

Соединяясь друг с другом различными связями (т. е. входя составными элементами в более сложную систему), – системы образуют так называемую иерархию систем. В таких случаях весьма полезным бывает также понятие архитектоники системы.

Архитектонику системы – мы бы определили как *общую картину последовательности и характера реализованных в данной системе связей между ее элементами*. На рис. 1 показаны некоторые наиболее простые варианты различной архитектоники системы.

Идея обратной связи и понимание ее роли в функционировании любой управляемой системы (обратными связями определяются *общие черты управления системой, устройство и принцип действия* управляемой системы) – выступает кардинальной идеей кибернетики.

### Список источников

1. Обратная связь: <словарная статья> // Научно-технический прогресс: слов. / Л. И. Абалкин, Ю. П. Алексеев, А. А. Амвросов, В. В. Антоненко и др. ; сост. В. Г. Горохов и В. Ф. Халипов ; редкол.: Р. Г. Яновский (рук.), Э. А. Араб-Оглы, В. Г. Горохов, А. Ф. Зотов и др. – М. : Изд-во полит. лит. <ЦК КПСС>, 1987. – С. 353. © ПОЛИТИЗДАТ, 1987.

2. Хорошавина С. Г. Концепции современного естествознания : курс лекций : Учебник для студентов высших учебных заведений. – Ростов-на-Дону : изд-во «Феникс», 2002. – 478 с. – (Сер. «Учебники, учебные пособия») (Сер. «Высшее образование»). – ISBN 5-222-02703-1.

3. YouTube<sup>RU</sup>: <Интернет-сайт – коммерч. сервис видеохостинговой компании “YouTube LLC”, США, предоставляющей услуги хранения, доставки и показа видео>. – URL: <https://www.youtube.com/watch?v=hdNxgbCfOHc> (дата обращения к аудиовизуал. док.: 12 февраля 2022 г.). Общ. продолжительность видеоролика: 12 : 14 мин. Авт. права: стандарт. лиц. YouTube (неисключ., безвозмезд. лиц, с правом сублицензирования, на использование контента).

## ИСТОРИЯ МАЛОЙ РОДИНЫ. ЖИВЫЕ ПАМЯТНИКИ ИСТОРИИ: ДУБЫ-СТАРОЖИЛЫ

**Аннотация.** В статье даётся краткий экскурс в историческое прошлое одной из станиц Кубани, информация о необычных памятниках истории – дубах старожилах, которые были посажены чуть ли не в первые годы основания станицы и сохранились до наших дней.

**Ключевые слова:** любовь к Родине, памятник истории, дуб-старожил, станица Ладожская, Кубань.

**Annotation.** The article provides a brief excursion into the historical past of one of the villages of the Kuban, information about unusual historical monuments - old-timer oaks, which were planted almost in the first years of the village's foundation and have survived to this day.

**Key words:** love for the Motherland, historical monument, old-timer oak, village Ladozhskaya, Kuban.

С познания родных мест начинается любовь к Родине, так как связывается с чувством любви к тому милому уголку земли, где ты родился, где живешь и учишься. Куда бы ни забросила судьба человека, это чувство не покидает его. Чтобы лучше узнать свою Родину, необходимо изучать и малую родину.

Моя малая Родина – станица Ладожская. Станица самобытна, интересна, здесь жили волевые и свободолюбивые казаки, которые вошли в историю как отважные воины. Здесь жили мои предки, каждая улочка пропитана воспоминаниями о них. Здесь сохранились живые памятники истории: дубы - старожилы.

Ст. Ладожская расположена на правом берегу Кубани в 18 км северо-восточнее г. Усть-Лабинск Краснодарского края.

Территория Ладожского сельского поселения расположена на Прикубанской возвышенной равнине. Леса в основном располагаются в пойме р. Кубань. В первом тысячелетии до н. э. на территории нынешней ст. Ладожской жили меоты. В VII—VIII вв. до н. э. проживали скифские племена кочевников. В IV в. готы сменили племена сарматов, которые, в свою очередь, в конце века были вытеснены гуннами.

С течением веков одни народы приходили на смену другим, поэтому с абсолютной достоверностью археологам трудно говорить о том, какой из культур принадлежал конкретный курган или городище. Однако археологические раскопки 40-60-х гг. однозначно свидетельствуют, что на протяжении многих веков на территории станицы жили люди. Некоторые из найденных курганов датируются III—II вв. до н. э.

В конце IV в. до территории нынешней Кубани добрались войска Золотой Орды. До того, как на месте станицы появился первый редут российской армии, в этой местности проживали черкесы.

В 1782-1783 гг. территория Кубани под военным командованием А.В. Суворова была присоединена к Российской Империи, и в течение 5 лет возводятся, в том числе, и Ладожский редут для обороны от набегов со стороны черкесов и турецких янычар. А с 90-х гг. XVIII в. регулярную армию сменяют постоянные казачьи поселения, которые также служили обороной южных границ и нередко страдали от набегов соседей.

В 1802 г. ст. Ладожская была основана казаками бывшего Екатеринославского войска, переселёнными с Днепра.

В 1802 г. Ладожский хутор, согласно указу Александра I, был переименован в ст. Ладожскую по имени Ладожского пехотного полка, переправленного из-под Санкт-Петербурга на охрану южных рубежей страны. Станица была включена в Линейное казачье войско. В 1804 г., в дополнение к первым поселенцам, в станицу были поселены донские казаки.

В конце XIX – начале XX в. станица насчитывала 6118 жителей и 992 двора. Имелись церковь, больница, учительская семинария с образцовой школой, двухклассное училище, две паровых и восемь ветряных и водяных мельниц, три паровые молотилки, 24 торгово-промышленных заведения, семь фабрик и заводов.

В середине 1860-х гг. местная администрация обратилась к Александру II с просьбой о строительстве железной дороги на Кавказ. Это предложение было рассмотрено, и уже в 1875 г. открылось движение поездов по линии Ростов – Владикавказ. В 1914 г. через Ладожскую в Екатеринодар на поезде проезжал царь Николай II. Увидев на перроне пару новобрачных, царь благословил их и подарил жениху золотой червонец, а царица отдала невесте золотое кольцо. Также проездом в 1820 г. здесь бывали Александр Пушкин и генерал Николай Раевский. А

Михаил Лермонтов даже останавливался на ночлег у богатого казака.

Существует множество памятников истории, это старинная утварь, дома, крепости. А есть и живые памятники – особо охраняемые природные объекты. С первого взгляда это обычные деревья, мимо которых ежедневно проходят люди, проезжают машины. И, если бы не установленная табличка, никто и не узнал бы об их уникальности.

Дуб всегда пользовался большим уважением у разных народов. Его считали священным деревом. Под сенью дубов приносили жертвы богам, созывали военные советы, принимали важные государственные решения.

Дуб всегда символизировал могущество, силу, крепость, и красоту. Вблизи лесного великана легко дышится благодаря уникальной способности его листьев выделять летучие вещества, убивающие болезнетворные организмы.

На территории станицы растут четыре вековых дуба, занесенных в реестр государственных памятников природы:

Категория объекта: особо охраняемая природная территория

Тип объекта: памятник природы

Подтип объекта: уникальное дерево

Статус территории: действующий регионального значения

Три дуба пирамидальных (два по улице Красной, 191 и один на перекрестке улиц Чапаева и Красноармейской) и черешчатый (улица Красная, 193/а, за магазином «Пятерочка»).

Дубы-старожила II по ул. Красной 191: памятник природы представляет собой два отдельно стоящих дуба пирамидального (До недавнего времени было три дуба, один во время сильного ветра рухнул на проезжую часть). Деревья находятся в непосредственной близости, у забора частного домовладения. Высота деревьев около 20 м, проекция кроны каждого из них составляет 20м<sup>2</sup>. Стволы деревьев частично покрыты мхом. Два дерева находятся в 1 м от дома, расстояние между деревьями 3 м, часть кроны деревьев нависает над крышей жилого дома. Кроны не раскидистые, вытянутые вверх. Диаметр стволов деревьев: первого — 40 см, второго — 50 см.

- Дуб-старожил II на углу ул. Чапаева 14. Природный объект представляет собой дуб пирамидальный высотой 25 метров, диаметр ствола на высоте одного метра — 53 см, крона густая

состоит из нескольких ярусов, проекция кроны составляет 7,2 м<sup>2</sup>, ствол частично покрыт мхом.

- Дерево дуба черешчатого, высотой 30 м, диаметр ствола на высоте одного метра от уровня земли-1 м. Ствол мощный, на южной стороне имеется механическое повреждение длиной 30 см, шириной 10 см, но существенного влияния на рост не оказывает. Крона дуба густая, раскидистая, состоит из нескольких ярусов, ее проекция составляет более 400 кв. м. Почва вокруг дерева уплотнена. Вокруг памятника природы непосредственно под кроной дерева произрастает разнотравно-злаковая растительность, которая представлена крапивой двудомной, одуванчиком лекарственным, пыреем ползучим, ячменем мышиным или заячьим, чистотел и другими видами.

Возраст деревьев-старожил и кем они были посажены, жители не знают. Но судя по тому, что дубы с детства помнят представители не одного поколения ладожцев, можно предположить, что им более ста лет.

Природные объекты находятся под охраной государства решением Усть-Лабинского РИК № 155 от 27.04.1982 г., утвержден решением Краснодарского КИК от 14.09.1983 г. № 488 «Об отнесении природных объектов к государственным памятникам природы местного значения».

Для сравнения: дуб черешчатый пирамидальный в среднем достигает 8,5 м высоты. Растет медленно. Поэтому такую редкость, как дубы старожилы, мало где можно встретить.

Дуб Старожил - одно из старейших деревьев города Кирова возрастом 230 лет. В Тульской области растет уникальный дуб-старожил. Его возраст – 265 лет. Дуб-старожил растёт на берегу Дона в небольшом селе Конь-Колодезь Липецкой области. Дуб-великан в ст. Вёшенской Ростовской области имеет два ствола.

### Список источников

1. *Дергунов Ф.С.* История станицы Ладожской. – Краснодар: Сов. Кубань, 2000. - 288 с.: фот.
2. [Электронный ресурс] – Режим доступа: <http://sn-news.ru/index.php?id=37>.

3. [Электронный ресурс] – Режим доступа:  
<http://www.zapoved.net/index.php/katalog/regiony-rossii/yuzhnyj-fo/krasnodarskij-kraj/>.

4. [Электронный ресурс] – Режим доступа:  
<http://www.uooptkk.ru/dub-starozhil-ust-labinsk>.

5. [Электронный ресурс] – Режим доступа:  
<https://ru.wikipedia.org/wiki/>.

6. [Электронный ресурс] – Режим доступа:  
<http://www.udec.ru/derevo/dub-cheresh.php>.

7. [Электронный ресурс] – Режим доступа:  
<https://ru.wikipedia.org/wiki/%D0%94%>.

Е.А. Дикий

Краснодарское региональное отделение РГО, г. Краснодар

### ИЗ ИСТОРИИ МЕТЕОНАБЛЮДЕНИЙ НА КУБАНИ (ПО МАТЕРИАЛАМ АРХИВНЫХ ДОКУМЕНТОВ)

Сегодня в Краснодарском крае работает широкая сеть метеорологических станций во многих районах. Узнать о состоянии погоды и ее изменениях можно не только в печатных СМИ, но и через электронные источники. Ежегодно в марте отмечается Всемирный метеорологический день (День работников гидрометеорологической службы в России). В Государственном архиве края сохранились материалы о том, как зарождались основы метеорологических наблюдений и исследований в Кубанской области более чем 155 лет назад. Попробуем рассказать об этом языком архивных документов. В рапортах, распоряжениях, реестрах и прочих документах имеются разные написания метеоприборов (их называли то снарядами, то инструментами, приборами, *психометр* вместо *психрометр*, *психометрические* таблицы вместо *психрометрические* и т. п.). При цитировании источников мы постарались давать понятные наименования.

Решение об организации в г. Екатеринодаре метеорологических наблюдений было принято еще в октябре 1866 г. В Главную физическую обсерваторию г. Санкт-Петербурга за подписью начальника Кубанской области графа **Ф.Н. Сумарокова-Эльстона** было направлено письмо с просьбой



изготовить и прислать необходимые инструменты и рабочие таблицы для начала проведения метеонаблюдений. На его имя вскоре было получено письмо от 8 февраля 1867 г. тогдашнего директора Главной физической обсерватории, действительного статского советника **Кемца Людвиг Мартыновича (Людвиг Фридрих)**:

«...На отношение Вашего Превосходительства от 21 октября 1866 года за № 86, имею честь препроводить при сем психрометрические и барометрические таблицы Купфера, руководство к производству метеорологических наблюдений его же и 12 листов бланков для выписывания наблюдений по 3 раза в сутки, что же касается наполнения барометра ртутью, то механик Краузе, которым были изготовлены для Вашего Превосходительства инструменты, объяснил мне, что им приложено было к Вам наставление для наполнения барометра ртутью, так как пересылка его по почте с ртутью вовсе невозможна. Термометр *minimum* может быть приготовлен тем же механиком Краузе; термометры же *maximum* Краузе не prepares. стакан для измерения количества дождя и снега был отослан в числе других инструментов и был помещен в ящик с флюгером. Дождемеры два необходимы на случай, если бы в продолжение суток шел дождь или снег, то один из них в 8 часов утра и 8 – вечера заменяются другим...».

Приборы и инструменты для метеостанции изготавливали на Петербургском физико-механическом заведении компании «А. Шперлинг и В. Бейльштейн» специально для Екатеринодарской метеостанции механик Г. Краузе, ламповый мастер И.Г. Вальц и другие рабочие. Таблицы, руководство и бланки для записей наблюдений доставил командированный в столицу старший учитель Кубанского Мариинского женского училища **Савва Прокофьевич Кривцов** в конце октября 1867 г. (вначале его намечали назначить ответственным за проведение метеонаблюдений). Все приборы были оплачены из войсковой казны, о чем имеются соответствующие счета и распоряжения руководства Кубанской области. (В одном из документов упоминается фамилия другого учителя **Горошко**, очевидно, привлеченного к получению или изучению приборов).

Долго искали место, где, в какой точке города, проводить все наблюдения. Решено было устроить площадку для наблюдений в самой Екатеринодарской крепости, где размещался войсковой

госпиталь. Изучали инструкцию, устройство приборов, правильность снятия показаний и записи на бумагу. Начальник области обратился к сотруднику госпиталя, проживавшего на территории крепости, лекарю-ординатору **П.Б. Сенкевичу**, на что тот ответил письменно: «Предложение Его Сиятельства графа Феликса Николаевича заняться метеорологическими наблюдениями я с особым удовольствием принимаю, присовокупляю однако, что кроме довольно верного термометра, необходимых для этого снарядов не имею». В декабре 1867 года своим распоряжением начальник области приказал старшему учителю Мариинского училища **Савве Кривцову** «передать находящиеся в распоряжении Вашем, по званию начальника Екатериновдарской метеорологической станции, физические инструменты младшему ординатору Екатериновдарского госпиталя г-ну **Сенкевичу**», которому было приказано «принять от **Саввы Кривцова** физические инструменты и затем вступить в должность начальника Екатериновдарской метеорологической станции».

В архивном деле имеется «Реестр инструментов Екатериновдарской метеорологической станции, составлен 28 декабря 1867 года: 1) Барометр ртутный. 2) Психрометр с ящиком. 3) Термометр ртутный. 4) Термометр minimum. 5) Термометр с черным шариком. 6) Два дождемера без стаканов. 7) Флюгер с принадлежностью. 8) Фонарь для психрометра. 9) Спиртовая лампа для кипячения ртути. 10) Пузырек с ртутью. 11) Психрометрические и барометрические таблицы Купфера. 12) Руководство к производству наблюдений Купфера. 13) Наставления о приготовлении барометра. 14) Двенадцать (12) бланков. (Термометра при барометре и барометрических трубок нет).

Принял по описи лекарь **П. Сенкевич**. Сдал учитель **С. Кривцов**».



### Психрометр

**Название прибора:** Стационарный психрометр

**Назначение:** Определение температуры и влажности воздуха на метеостанции

**Принимающее устройство:** Два одинаковых термометра, один из которых «сухой» (1), а резервуар другого, «смоченного» (2), обернут батистом, конец которого опущен в стаканчик с дистиллированной водой; термометры устанавливаются в психрометрической будке (3).

**Принцип действия:** Испарение с поверхности смоченного термометра сопровождается поглощением энергии, а поэтому его показания ниже, чем показания сухого термометра. Чем меньше водяного пара в воздухе, тем интенсивнее происходит испарение с поверхности смоченного термометра, и тем больше разница в показаниях между ним и сухим термометром.

Рис. 1 - Первые метеорологические приборы (флюгер, дождемер, психрометр)

Документ от 1 января 1868 г.: «Командующему войсками Кубанской области Рапорт. Вашему Сиятельству честь имею донести, что Екатеринодарская метеорологическая станция начала свои действия с настоящего числа. Начальник станции лекарь **Сенкевич**».

Директору Главной Николаевской обсерватории в Санкт-Петербурге – от Начальника Кубанской области, 13 января 1868 г.: «С 1-го числа настоящего месяца Екатеринодарская метеорологическая станция открыла свои действия, о чем извещаю Ваше Превосходительство». Такое же письмо-уведомление в январе было отправлено директору Тифлисской обсерватории.

Начиная с 6 января 1868 г. газета «Кубанские войсковые ведомости» стала публиковать таблицы метеорологических наблюдений по городу Екатеринодару за неделю. В них указывались сведения «о температуре, влажности воздуха, давлении, направлении и силе ветра, а также состоянии неба» трижды за каждые сутки: в 7 часов утра, 1 час пополудни и 9 часов вечера.

Начальник метеостанции Сенкевич в начале июня 1868 г. обращается к начальнику области: «Испрашиваю распоряжение Вашего Сиятельства о снабжении станции необходимой мебелью и о прикомандировании в ведение мое двух служителей». Немедленно издаются несколько распоряжений: « № 1559. Заведующему войсковою мастерскою - Прошу Ваше Благородие распорядиться ... сделать два стола и один стул ... и затем мебель эту здать г-ну Сенкевичу под расписку» и «представить «отчет о

расходе потребующихся на сей предмет материалов». № 1560. Начальнику Екатеринодарского войскового госпиталя полковнику **Корсуну** – «Прошу распорядиться, чтобы из числа служителей Екатеринодарского войскового госпиталя назначить одного казака к Екатеринодарской метеорологической станции». № 1561 - уведомление начальнику метеостанции о двух столах и одном стуле и об одном казаке «из числа госпитальных служителей». В архивном деле имеются смета на изготовление мебели на сумму 3 руб. 80 коп. и расписка Сенкевича о получении «двух столов и деревянной табуретки».

Но и на этом обустройство метеорологической станции не закончилось. 4 января 1868 г. войсковой архитектор **Е.Д. Черник** предоставил рапорт «о необходимости составления проекта башни для метеорологических наблюдений в гор. Екатеринодаре». Наказной атаман распоряжением от 20 января поддержал это предложение и подписал такое распоряжение: «В настоящее время, с открытием в Екатеринодаре метеорологической станции, является большая необходимость помещения, исключительно назначенном для сей станции. Вследствие этого я находя за лучшее теперь же приступить к постройке здания для ея и препровождая при сем составления войсковым архитектором подполковником Черником проект и смету на пристройку упомянутого помещения, предлагаю немедленно распорядиться о возведении упомянутой постройки употребив для этого 60-т руб. ремонтной суммы сего года и лес из вырубленного в Круглике, остальные за тем деньги из суммы определённой на наём рабочих. Наказный Атаман генерал лейтенант **Сумароков-Эльстон...**».

Из Журнала Войскового правления (поземельное отделение): ... Означенная смета и проект утверждены начальником Кубанской области, выделена сумма на наём рабочих. Сотнику **Крикуну** предписано предоставить «всего – 186 дубовых брёвен, брусков, полубрусков, пластин, досок с перевозкой их к месту работ воловьим транспортом, 32  $\frac{1}{4}$  листа кровельного железа и 16 мелких скоб».

Строительство постройки проводилось почти в течение года на территории Екатеринодарской крепости. 4 февраля 1869 г. войсковой архитектор **Е.Д. Черник** докладывал Войсковому правлению (по контрольному отделению): «Закончив постройку деревянной башни для метеорологической станции в г. Екатеринодаре, представляю при сем в Войсковое правление две

шнуровые книги (с отчетом в них) о расходе денег и материалов отчисленных при указании Войскового правления, от 16 февраля 1868 года за № 5620, на постройку той башни с приложением пяти расписок подлинной сметы и чертежа, утвержденного Начальником Кубанской области генерал адъютантом Сумароковым-Эльстон, с ведомостью справочных цен, актом за № 76-м, об освидетельствовании по стройке...». На этом рапорте имеется приписка: «Копию рапорта этого № 32 с значащимися в нем приложениями Войсковое правление препровождая в Войсковое Контрольное отделение, просит обревизовать эту отчетность не в очередь другим и о последствии ревизии уведомить Войсковое правление для сделания распоряжения о возврате подполковнику Чернику 20 руб. 96 ½ коп. перерасходованных им из собственности при постройке означенного помещения ...метеорологической станции». Подписали это ходатайство старейший член **И.Садкевич**, ассессор **Козан[к]ов** и сотник **Сирханов (?)**.



Рис. 2 - Фрагмент старинной открытки «Екатеринодар из-за реки Кубани»

Сведения из «Копии журнального постановления Войскового правления Кубанского казачьего войска (по контрольному отделению) по ревизии двух книг Войскового архитектора, о сумме и материалах по постройке башни для метеорологических наблюдений в 1868 году в 28 день апреля 1869 года состояшагося»: - Общий расход средств составил 318 руб. 81 ½ коп. Перерасход 20 р. 96 ½ к., «но разрешения начальства на перерасходование денег, противу сметного определения, при отчетности нет»,

поэтому в возврате этой суммы Чернику отказали. Отчет утвердили в сумме 297 руб. 85 коп.

Осенью 1870 года Сенкевич обращается к наказному атаману с неожиданной просьбой: «... Так как при занятиях моих как врача мне крайне обременительно ведение метеорологических наблюдений, то осмеливаюсь просить Ваше Превосходительство поручить кому-либо принять от меня инструменты станции. Лекарь коллежский ассессор Сенкевич». Причина ухода с должности была указана в распоряжении № 2321 от 20 октября 1870 года старшему врачу Кубанской области: «Находящаяся в Екатеринодаре (в крепости) метеорологическая станция была поручена в ведение лекаря коллежского ассессора Сенкевича; но г. Сенкевич, встретив затруднение в ведении метеорологических наблюдений по случаю перехода его на квартиру из крепости в город, просит ... о принятии от него инструментов этой станции». Предлагаю, чтобы «Главный врач Екатеринодарского госпиталя принял от лекаря Сенкевича станцию с принадлежащими ей инструментами и мебелью, с тем, чтобы все это находилось в ведении медицинской части госпиталя и чтобы метеорологические наблюдения на станции производились дежурными по госпиталю медиками».

Еще целый год метеорологическая станция располагалась на территории Екатеринодарской крепости. Наблюдения за погодой продолжали выполнять госпитальные работники. Новый наказной атаман Кубанского казачьего войска и начальник Кубанской области М.А. Цакни меньше внимания уделял проблемам метеостанции, В конце концов, им 1 октября 1871 г. было принято решение о переподчинении метеорологической станции хозяйственному правлению Кубанской области и, «вследствие просьбы директора Кубанской учительской семинарии и предписания Наказного атамана от 24 марта с.г., № 94, ... немедленно передать по описи бывшей обсерватории все инструменты для метеорологических наблюдений в Семинарию под роспись учителю той семинарии г. Павлову». Учительская семинария открылась тогда в ст. *Ладовской – Ладожской*, на территории больницы.

29 октября 1871 г. директор Кубанской учительской семинарии, статский советник **Дмитрий Дмитриевич Семенов** в своем рапорте сообщает, что «помещение Кубанской учительской семинарии в станице Ладовской в настоящее время можно считать

настолько постоянным, что возможно приступить ... относительно открытия метеорологической станции во вверенной мне семинарии...».

Распоряжением № 30 от 4 ноября того же года начальник области приказал разобрать метеобудку и перевезти ее в ст. Ладожскую: «С учреждением Кубанской учительской семинарии признается нужным устроить при ней метеорологическую станцию. Имея в виду, что постройка нового помещения обойдется довольно дорого, а между тем от бывшей метеорологической станции в г. Екатеринодаре есть готовая будка без всякой теперь в ней надобности...». 6 ноября это решение было закреплено в Журнале войскового хозяйственного правления: «перевести из г. Екатеринодара в станицу Ладожскую метеобудку с необходимыми к ней принадлежностями». Перевозкой поручили заняться войскового садовника **Косенко**. Деревянную будку разобрали, погрузили на присланные из Ладожской подводы и доставили в станицу. В конце ноября войсковой садовник письменно рапортовал об этом.

Таковы были первые шаги в организации и осуществлении метеорологических наблюдений в Кубанской области.

### Список источников

1. ГАКК (Государственный архив Краснодарского края) ф.249 , оп.1 , д.2910 – Переписка об открытии метеорологической станции в гор. Екатеринодаре, снабжении ее приборами для метеорологических наблюдений, строительстве специального дома. 16 марта 1867 г.-6 ноября 1871 г., на 78 л.

2. ГАКК, ф.252, оп. 2, д.2088 – О постройке в г. Екатеринодаре деревянной башни для помещения метеорологической станции. 27 января 1868 г. – 16 июля 1869 г., на 15 л.

3. Страницы сайта «Взгляд в историю»: [Электронный ресурс] – Режим доступа: <https://kuban.retroportal.ru/1/6.shtml>.

Т.Л. Евсеева  
ГБУ «Центр туризма и экскурсий» КК, г. Краснодар  
Ж.П. Алетдинова  
МБУ ДО «Центр детского творчества» МО г. Новороссийск  
А.А. Самойленко  
Краснодарское региональное отделение РГО, г. Краснодар

## СТАНИСЛАВА ГЕОРГИЕВНА КОХУХАРЬ – ПЕРВЫЙ МАСТЕР ТУРИЗМА СССР СРЕДИ ЖЕНЩИН КУБАНИ

Сталина Георгиевна Кожухарь по профессии учитель географии в третьем поколении учительской династии, одна из первых директоров ДЭТС, (сегодня это ГБУ «Центр туризма и экскурсий» КК), в 1965 г. стала первым мастером спорта по туризму среди женщин Кубани.



Родилась в Москве 13 апреля 1931 г., но с 3 лет живет в г. Краснодаре. Училась в средней школе № 40, по успехам в учебе - одна из первых. Родители Стали имели очень твердые

взгляды на жизнь, на общество и труд, и приучали дочь к труду. Мама преподавала географию, и в своей многодетной семье научилась делать все: шить, стирать, убирать, готовить еду, печь пироги, делать настойки. Папа, убежденный коммунист, имел четкие коммунистические взгляды на международный коммунизм и долг перед партией. Настоял на имени дочери Сталя, в честь любимого вождя Иосифа Сталина. Мама давала имя Светы, затем Стаси, как компромисс.

Отец Сталины Георгиевны - Георгий Кожухарь, как один из молодых борцов за Советскую власть, наиболее грамотный и способный к учебе, по направлению партии был командирован в институт им. Баумана, где обучался на инженера. В 1933 г. партия направляет его на Кубань, т.к. он был сам из Краснодара, осуществлять индустриализацию страны. Работал на заводе им. Седина. Весной 1938 г. был арестован, подвергся репрессиям, претерпел пытки, погиб в застенках НКВД. Как тогда водилось: посадили, лишили права переписки, а родные узнали о смерти только в октябре 1958 г.

Сталина с детства была коммуникабельным ребенком, уже в 12 лет познала неудачи и перлы организатора. Вкус руководства,



жажда власти и другие житейские качества ей были знакомы по жизни. Активная в школе и в институте училась хорошо, обязательная до предела, с целью приработка еще в школьные годы выращивала в квартире (тогда это было популярно) шелковичных червей, вышивала и мастерила. Сразу же после школы стала работать пионервожатой и поступила в пединститут. Вместо летней практики работала инструктором на турбазе «Южная», расположенной в приморском пос. Хоста. Здесь она познала и азы туризма, и прелесть воспитания средствами туризма и краеведения.



После окончания пединститута получила направление в школу с. Советское в Кабардино-Балкарии. Здесь в окружении узких ущелий, горных хребтов и снежных вершин Сталина продолжила развивать свои туристские увлечения и походные пристрастия.

После отработки вернулась в Краснодар. Работала в школе, в политехническом институте, в краевом Дворце пионеров, в 1968 г. курировала детские турбазы крайсовета по туризму, считалась инициативным работником; руководила краевой ДЭТС и опять вернулась в среднюю школу № 43, где и проработала до 1986 г. учителем географии и классным руководителем. Ученики ее последнего выпуска до сих пор встречаются и зовут на встречи свою «классную Стасю».

*Примечание (о работе на краевой ДЭТС):*

*В краевом отделе народного образования, прослышав о «восходящей звезде», Сталине предложили возглавить Краевую ДЭТС. В конце беседы заведующий КрайОНО Бирюков Владимир Ильич, сделал «резюме»:*

*- «По деловым качествам и образованию Вы нас устраиваете, но мы хотели бы на эту должность мужчину. Подходите месяца через два на окончательную беседу».*

*Станислава не удержалась:*

*- «Ну, уж мужчиной я и через три месяца не стану».*

Сталина Георгиевна Кожухарь имеет богатый туристский и инструкторский опыт. Она покоряла Тянь-Шань, Карпаты, Кавказ

и Крым, сплавалась по р. Икса Архангельской области. Любимыми и наиболее посещаемыми ею районами совершения походов с инструкторами и учащимися были Красная Поляна, Лагонаки и Архыз. На каждом из них ей удавалось сочетать туристскую тактику с женской логикой, технические приемы с меньшей затратой физических сил.

Но иногда она применяла жесткие меры, особенно с теми представителями молодежи, которые имели достаточный походный опыт и притязали на звание инструкторов туризма, хотя бы и младших.

Участвуя в подготовке и проведении краевых мероприятий, Станислава Георгиевна собрала группу единомышленников из числа туристского актива края, с которыми и в походах, и на слетах легко решались спортивные и организационные вопросы, среди них такие туристы, как: В.Е. Пронин (Анапа), М.Н. Лаврова, А.С. Магда, Р.С. Милиди, Г.М. Малиночка, Л.Ф. Пустынникова, В.С. Парамонов (Славянск-на-Кубани), И.С. Горошников и др.

С целью повышения квалификации и расширения кругозора педагогов Сталина Георгиевна организовывала и проводила семинары актива с посещением туристских районов и центров развития туризма, таких как Архыз, Домбай, район Б. Сочи.

Любимыми учениками и последователями «Мастера туризма» Кожухарь были: Ольга Брагина, Рая Ефименко, Света Челябинова, Аслан Хамитов и многие другие.

В настоящее время Сталина Георгиевна уже давно на заслуженном отдыхе, но и выйдя на пенсию много путешествовала и до сих пор выезжает на природу, постоянно поддерживает здоровый образ жизни. У нее большая замечательная семья, в том числе внучки-красавицы, в воспитании которых она принимала самое активное участие, есть и трое правнуков.

Станислава Георгиевна и сейчас очень интересный человек, такая же хлебосольная и общительная, как в прежние годы.

### **Список источников**

1. *Бочарова Р.И. Кожухарь С.Г. – первый руководитель-женщина детского туризма на Кубани // Кубанский вестник детского и юношеского туризма и краеведения. ГУДОД «КрайСЮТур» № 9, 2008 г.*

2. *Грушевский Н.* Первый мастер туризма на Кубани // Газета «Советская Кубань», 1961 г. 15 марта.

3. Информация от Ковешникова В.Н. – директора СЮТур (ГУДОД «КрайСЮТур») с 20.03.1987 по 10.04.2010.

4. Информация от Грековой Л.С. – жены племянника Сталины Георгиевны (Ростовская область, г. Волгодонск).

5. Информация и фото от Диомида Кожухарь – сына Сталины Георгиевны.

**Д.В. Карачинцева, О.В. Горина**  
*МКОУ СОШ №27 пос. Мезмай, Апшеронский район*

## **ЕГО ИМЯ НОСИТ МЕЗМАЙСКАЯ ШКОЛА**

Увековечивание памяти героев Отечества и изучение исторического прошлого нашей Родины – Краснодарского края, является неотъемлемой частью духовно-нравственного и патриотического воспитания подрастающего поколения, способствует повышению уровня исторических знаний, формированию у обучающихся духовно-нравственных ценностей гражданского сознания, развитию поисково-исследовательской деятельности.

Эти положения закреплены в Стратегии патриотического образования детей и молодежи Краснодарского края, утвержденной приказом министерства образования, науки и молодежной политики Краснодарского края и создают условия для реализации государственной программы патриотического воспитания граждан Российской Федерации [1].

Значимой формой популяризации увековечивания памяти героев Отечества в системе образования Краснодарского края является региональный проект «Имя Героя». Он предусматривает присвоение фамилий и имен образовательным организациям в Краснодарском крае и способствует решению различных задач: повышению уровня исторических знаний, популяризации истории Отечества и нашего края, формированию духовно-нравственных ценностей и гражданского сознания, патриотическому воспитанию подрастающего поколения и развитию поисково-исследовательской деятельности [2].

В 2019 г. *МКОУ СОШ № 27 пос. Мезмай Апшеронского района*, как и многие другие школы Краснодарского края, приняла

участие в региональном проекте "Имя героя". Педагогический коллектив нашей школы ходатайствовал о присвоении школе имени **Попеля Павла Федоровича**, участника Великой Отечественной войны, получившего в боевых действиях за проявленное мужество и героизм медаль "За отвагу", внесшего большой вклад в развитие школы. На основании этого ходатайства Совет муниципального образования Апшеронский район решил присвоить нашей школе имя ветерана Великой Отечественной войны **Попеля Павла Федоровича**.

Западный Кавказ был присоединен к России в 1864 г. Горские племена, которые жили в предгорьях Западного Кавказа, были расселены по разным местам Кубани, а часть их ушла в Турцию. С этого периода началось заселение предгорий Западного Кавказа. Переселенцы стали заниматься скотоводством, лесоразработками. Пилили вручную доски, готовили дранку, заготавливали самшит, и все это вывозили на волах в г. Майкоп. В одном из таких поселений, ныне *ст. Темнолесская*, 12 января 1922 г., в рабочей семье родился **Попель Павел Федорович** - герой нашего рассказа.

С самых малых лет Павел Федорович был любознательным мальчиком, рано научился читать. С нетерпением он ждал, когда же его родители отведут в школу. Помещалась школа в ветхом домике. Обучалось на тот момент в школе 50 учащихся. Вот в такую школу и поступил в 1930 г. маленький Павлик. Учение давалось ему легко, в школу он ходил с удовольствием. В 1934 г. он закончил 4 класса. Дальше обучаться не было возможности, так как ближайшая семилетняя школа находилась в станице Нижегородской, а это в 15 км от дома. Такое расстояние маленькому мальчику было явно не преодолеть, несмотря на желание учиться дальше. Тогда его отец, Федор Кириллович, стал возить Павлика в школу на подводе. Утром, чтобы успеть к занятиям, вставали очень рано, вечером приезжали поздно, так как отец забирал сына домой после работы, но Павлик не жаловался, стремление учиться было сильнее. Так мальчику пришлось учиться целых 2 года. В 1936 г. он закончил 6 классов Нижегородской семилетней школы. Когда Федора Кирилловича направили на работу в Черниговское лесничество, Павел продолжил свое обучение и в 1939 г. закончил 9 классов Черниговской средней школы.

В 1940 г. семья Попелей вернулась в с. Темнолесское. Павел продолжил учиться в г. Апшеронске в средней школе им. А.С.

Пушкина, где закончил 10 классов, получил среднее образование. В 1941 г. экстерном закончил Майкопское педучилище, хотел работать в Темнолесской школе учителем начальных классов, но этому помешала война.

Многие учителя школы и Попель Павел Федорович ушли на фронт. Молодого учителя, сразу после призыва в армию, направили в 1-е Краснознаменное Орджоникидзевское пехотное училище, которое он закончил в сентябре 1942 г. Служить пришлось Павлу Федоровичу на Южном фронте. Участвовал в боях под Сталинградом. В январе 1943 г. Павла Федоровича назначали помощником командира взвода. В июле 1943 г. получил ранение. После госпиталя молодого солдата, направили на курсы младших лейтенантов.



Рис. 1-2 - Фронтовые фотографии П.Ф. Попеля

Получив звание младшего лейтенанта, в августе 1944 г. был назначен командиром пулеметной роты 209 стрелкового полка, 57 армии, 3-го Украинского фронта. Принимал участие в боях в районе озера Балатон в Венгрии.

В марте 1945 г. у озера Балатон советские войска остановили последнее наступление немцев, это было очень масштабное сражение. Германия, стоящая на пороге сокрушительного поражения, не хотела терять венгерские нефтепромыслы - основной источник топлива. Фашисты тем самым надеялся отвлечь советское командование от наступления на Берлин. Данное сражение в истории получено название "Весеннее пробуждение". С обеих сторон были огромные потери. В ходе этих боев Павел Федорович получил тяжелое ранение в ногу, был госпитализирован, а 21 августа 1945 г. был уволен в запас.



Рис. 3 - Наградной лист П.Ф. Попеля

После войны Павел Федорович вернулся в родное село и продолжил работать в своей школе. С 1946 г. он преподавал историю и обществознание. С 1948 г. был назначен завучем школы, позже, в 1956 г. был назначен директором Темнолесской школы, которая еще с 1952 г. была преобразована в среднюю.

В 1956 г. школу из с. Темнолесское перевели в пос. Мезмай. Ученики занимались в трех больших зданиях, но не приспособленных для учебных занятий. В классах было очень холодно, даже чернила замерзали. Но школа работала и занималась своими школьными делами. Построить новое здание школы обещали, но время шло, а стройка школы не начиналось. Тогда ученики 6 "А" класса со своим классным руководителем Попель Зинаидой Федоровной (это жена Павла Федоровича) написали письмо в Москву с просьбой ускорить строительство школы. Вскоре пришел положительный ответ.

В сентябре 1963 г. состоялось открытие нового здания школы. Дети получили красивое, уютное, светлое, теплое здание. Первым директором новой Мезмайской средней школы № 27 стал учитель истории и обществознания **Попель Павел Федорович**.

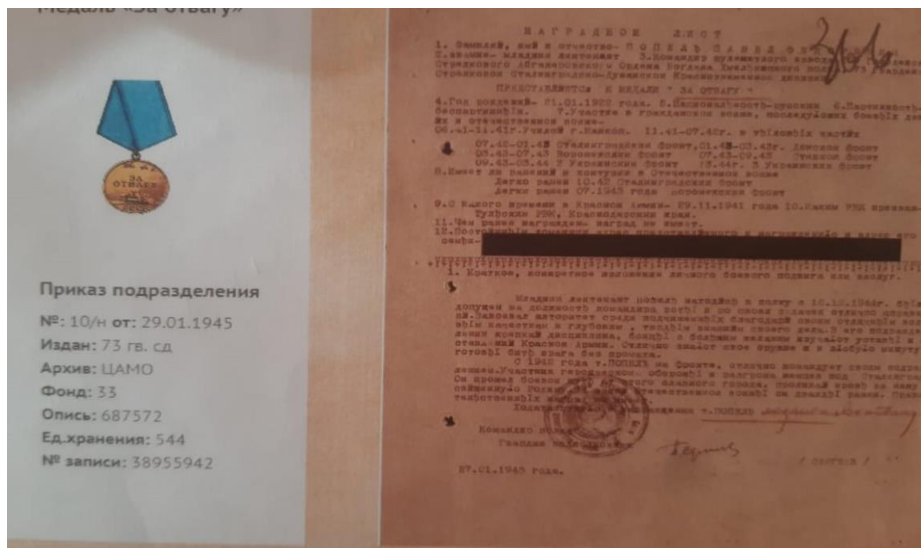

Рис. 4 - Попель Павел Федорович среди учеников 7 класса. 1975 г.

Жизненный путь Павла Федоровича был не легким, но достойным уважения. Коллеги по работе и бывшие учителя вспоминают его только добрыми словами.



Рис. 5- Попель Павел Федоров (1922–1992)

Из воспоминаний учительницы **С.М. Сухиной**: «Павел Федорович был человеком сдержанным, никогда не повышал голос, кивком головы приглашал к себе в кабинет. Обладал чувством юмора. Был гостеприимным. Все праздники и дни рождения отмечались у него дома, всегда весело и интересно. Не

избегал тяжелой работы сельского труженика, в саду и на подворье работал с радостью».

### Список источников

1. Приказ Министерства образования, науки и молодежной политики Краснодарского края от 30 октября 2017 года № 4514 «Об утверждении стратегии патриотического образования детей и молодежи Краснодарского края».

2. Приказ Министерства образования, науки и молодежной политики Краснодарского края от 13 февраля 2018 года № 528 «О региональном проекте «Имя Героя» в системе образования Краснодарского края».

ایکور والریوپیچ کوچوبی  
سر محرر ژورنال علمی 'تیوریکی  
و میتودیکی بین المللی "TOPICAL PROBLEMS OF THE HUMANITIES KNOWLEDGE"  
شهر کراسنودار، فدراسیون روسیه  
ثابت خان حبیبی  
شهر کابل، امارت اسلامی افغانستان  
(г. Кабул, Исламский Эмират Афганистан<sup>1</sup>)

### ELOQUENDA HISTORICI VOCE...

درهمدان  
ابن سینا  
VII

**Аннотация.** Прелиминарно говорится о жизни в Хамадане великого персидского врача, ученого и математика Ибн Сины (Авиценны).

**Ключевые слова:** Ибн Сина (Авиценна), биография, Хамадан.

**Annotation.** It's preliminarily said about the life of the great Persian physician, scholar, and mathematician Ibn Sina (Avicenna) in Hamadan.

**Key words:** Ibn Sina (Avicenna), biography, Hamadan.



در اواخر زندگی ابن سینا در سال ۱۰۱۵ به همدان رفت.

دانشمند نخست در کازوین و بعداً در همدان مسکن گزین شد.

جای که حاکم شهر امیر شمس الدوله ابوطاهر دانشمند را به قصر

دعوت کرد (به خاطریکه از مریضی سخت معده رنج می برد و حتی

بهترین داکتران نمی توانستند او را کمک کند).

امیر چشم امید را به دانش ابن سینا (که در آن زمان شهرت زیاد

داشت) بستند. ابن سینا موافقه کرد تا امیر را تداوی کند و

پس از یک مدت کم تداوی بدون

کدام عملیات جراحی نتیجه داد

و صحت الدوله رو به بهبود شد

(او صحت یافت). امیر پس از

این عمل ابن سینا را پست

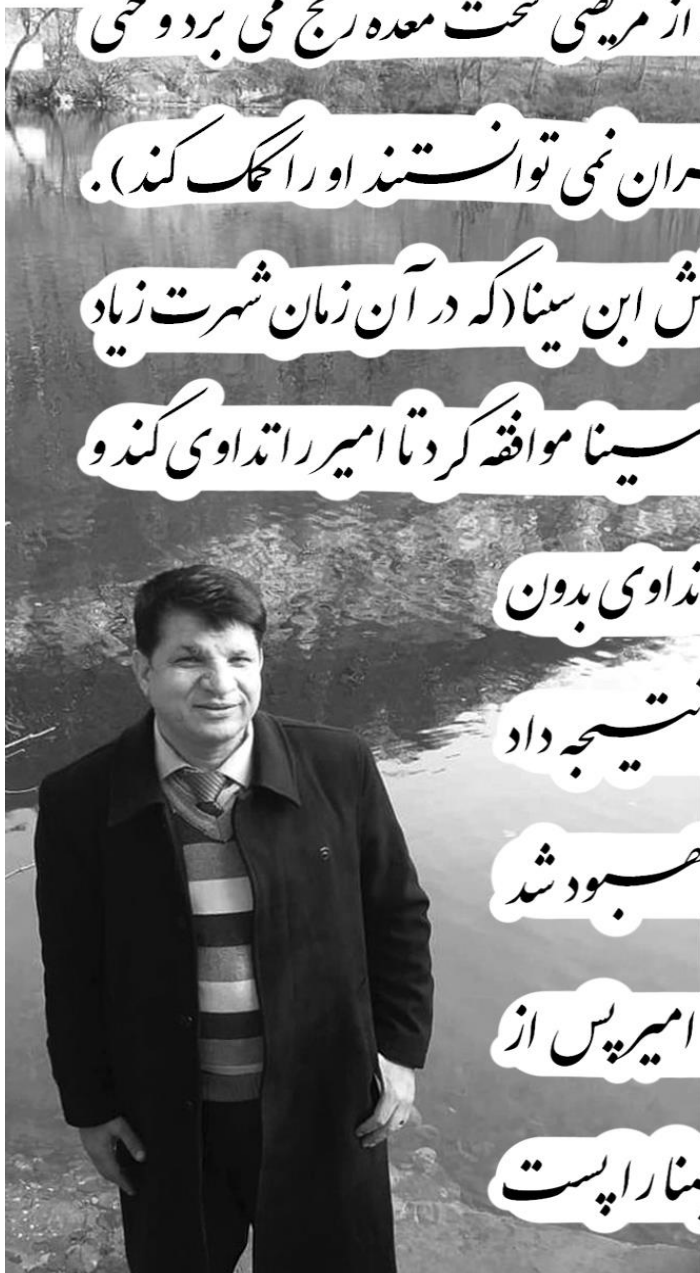

وزارت داد [Терновский В.، ص 26]. الدوله حکم کرد تا به ابو علی

یک حویلی مناسب نزدیک به قصر خود تدارک دهد. وقتی که

داشتمند در خانه جدید جا بجا کردید به نسخه خطی شروع کرد. نظارت و

دقت زیاد بالای مریضی امیر سبب شد تا او در مورد

امراض معده معلومات زیاد به دست آورد. <sup>2</sup>

### Примечания

<sup>1</sup> Самоназвание политики, обладающей признаками государственности, по состоянию на 19.03.2022 г. не имеющей – в лице своего *фактически действующего* правительства – дипломатического признания и существующей в пределах государственной границы Исламской Республики Афганистан (*de facto* прекратившей свое существование 15.08.2021 г.). – *Примеч. Редакционной коллегии сборника.*

<sup>2</sup> Итоговый коллаж – “I. V. & M. T. Kochubey World Sci. Phots Ser.”, No. 184; исход. фото Ф. Сафе.

## ВЫДАЮЩИЕСЯ ПУТЕШЕСТВЕННИКИ КУБАНИ

**Аннотация.** На Кубани действительно большое количество выдающихся путешественников и каждый из них уникален и абсолютно каждый вызывает огромное уважение, их многие знают и многие ходят и будут продолжать ходить или ездить по их маршрутам. Сегодня мне хотелось бы освятить лишь некоторых представителей выдающихся путешественников Кубани.

**Ключевые слова:** путешественник, Кубань, поход, экспедиция, маршрут, исследование.

**Annotation.** There are really a large number of outstanding travelers in the Kuban, and each of them is unique and absolutely everyone inspires great respect, many people know them and many go and will continue to walk or ride along their routes. Today I would like to consecrate only some representatives of the outstanding travelers of the Kuban.

**Key words:** traveler, Kuban, hike, expedition, route, research.

**Ефремов Юрий Васильевич** - детство Юрия Васильевича совпало с войной. Отец был на фронте и попал в плен. Но в 1946-м отец вернулся, и Ефремовы переехали в поселок Елагино Новгородской области. Позже Юрий Васильевич поступил и окончил Мурманское мореходное училище, а далее и геолого-географический факультет Ростовского государственного университета.

Он выбирает работу в одном из ростовских КБ (Конструкторское бюро). На предприятии, где он работал, было много молодежи, увлеченной туризмом и через год Юрий Ефремов возглавил секцию спортивного туризма. Одним из главных воспоминаний этой ранней туристической поры был зимний поход ростовских туристов на Среднем Урале, под Свердловском, первой категории трудности. Это был лыжный маршрут протяженностью 180 км через тайгу, по глубокому

рыхлому снегу, в 40-градусный мороз. Затем он становится профессиональным путешественником, инструктором по туризму и спортивному ориентированию ДСО «Водник». К этому времени Юрий Васильевич выполнил норматив мастера спорта по горному туризму и получил звание инструктора-методиста.

Большую часть своей жизни Ефремов Юрий Васильевич посвятил исследованию гор. Используя спортивное мастерство, богатый практический опыт, обширные теоретические знания, организовал множество экспедиций на Кавказ, Алтай, Памир, Урал, Гималаи и Тибет, Новую Зеландию и Турцию. Был участником 29-ой Советской антарктической экспедиции, зимовал на станции «Молодежная» и руководил строительством ледяных причалов для швартовки судов на далеком южном континенте в 1984-1985 гг. После Антарктиды в жизни Ефремова было еще много важных событий и острых ощущений. Он стал ученым с международным именем, доктором географических наук и профессором Кубанского университета. Он написал и издал десятки научных монографий и научно-популярных книг, таких как «Горные озера Западного Кавказа», «Голубое ожерелье Кавказа», «В стране горных озер»; «Ледяная корона Кавказа», в которых доходчиво и интересно делился опытом путешественника и ученого. Он довел свои путешествия до уровня искусства и передал это искусство многим другим путешественникам.

Юрий Васильевич Ефремов присвоено звание «Почетный член РГО». Также он награжден нагрудным знаком «Почетный работник Гидрометеослужбы Российской Федерации», Почетной грамотой Министерства образования. Неоднократно награждался дипломами Ученого Совета РГО за выдающиеся научные работы в области географии и за большие заслуги перед географией и Русским географическим обществом.

**Никулин Владимир Петрович** - Владимир Петрович родился в Волгоградской области. После техникума дорожного строительства уехал работать в Западную Сибирь, в возрасте 22 лет его призвали в армию где он строил дороги, мосты, аэродромы, военные объекты. Позже путешественник перебрался в Кабардино-Балкарию, где и началась его карьера. В 32 года он уже был главным инженером управления, в 37 — начальником

управления, в 45 — заслуженным строителем Кабардино-Балкарской Республики.

Владимиру Никулину настолько сильно хотелось путешествовать, что он, не имея ни компании, ни команды, в одиночку отправлялся покорять ущелья и перевалы.

Затем окончив курсы инструкторов, стал ходить в команде и за три года Владимир Петрович «находил» на звание кандидата в мастера спорта. Ходили в основном в походы 4-й и 5-й категорий

После переезда в Краснодар путешествия стали выходить на мировой уровень.

За плечами Владимира Никулина – не одно автомобильное путешествие по России и странам Европы, тысячи километров дорог, километры исхоженных троп, стопки исписанных страниц дневников и несчётное количество захватывающих дух историй. В пустыне Гоби они с женой едва спаслись от полуметрового вала мутной воды, смешанной с камнями, в Таиланде ему чудом удалось оторваться от целого косяка мурен, а во время спуска с Эвереста, который длился более двух недель, Владимир Никулин похудел более чем на 10 кг.

Первое путешествие по Европе в 2003 г. было автомобильное. Владимир Петрович готовил его полгода. Это было путешествие, в котором было совмещено автомобильное и морское передвижение. В общей сложности это заняло 19 дней, из которых 15 были проведены за границей. За все время Владимир Никулин с командой проехали 13,5 тыс. км.

Одним из знаковых путешествий Владимира Петровича стала международная крупномасштабная экспедиция Краснодарского регионального отделения РГО «Русское наследие Гималаев. Продолжение пути», в команду которой он вошел. Группа отправилась по маршруту русских путешественников-исследователей Гималайской горной системы: по территориям Непала, Бутана, Пакистана и Индии.

Автор таких книг, как «За краем Земли». В нее вошли лирические стихотворения Владимира Никулина и сочинения разных лет, также книга "По Непалу и Тибету. Продолжение пути", посвящённая экспедиции РГО, за которую Владимиру Петровичу вручили национальную премию "Имперская культура".

**Пухов Владимир Борисович** - Владимир Борисович вместе с семьей переехал в Краснодар в 1973 г., тут он закончил школу и по случаю ее окончания родители одного из его одноклассников собрали группу выпускников и повели их в горы. Они сквозь горные чащи выбрались на плато Лаго-Наки, а после спустились в поселок Гузерипль, где повстречали туристов-водников и Владимиру Пухову даже удалось прокатиться с ними. Можно говорить, что именно впечатления после этого похода определило главный выбор в его жизни – спортивный туризм.

Со временем Владимир Борисович стал совершать мотопутешествия и выполнять походы 4-й и 5-й категории с коллегами из Москвы, Питера и Новосибирска, а также выполнял походы 2-й и 3-й категории на Северном Кавказе.

Но в дальнейшем он решил заняться джиппингом и путешествовать на внедорожнике. После этого решения в жизни путешественника начинается новая глава, с которой связаны невероятные проекты.

В 2016 г. Владимир Пухов проехал в составе экспедиции "Хуссар Ирыстон" по дорогам Южной Осетии с посещением древнейших православных святынь. Маршрут и команда этой экспедиции вошли в число призеров Кубка России. Год спустя под флагом Русского географического общества с целью изучения рекреационных возможностей западного и Центрального Кавказа Владимир Борисович организовал автоэкспедицию "Горные вершины», ведущий от Тамани до Ингушетии. Этот маршрут прокладывался дважды и проходил по-разному. В первый раз команда Пухова стала на этом маршруте чемпионами края по спортивному туризму. Второй раз — чемпионами мира среди маршрутов 4-й категории сложности.

В 2017 г. экспедиция "Дагестан - самый Юг", в которой участвовал автопутешественник и которая продлилась 12 дней, 11 путешественников на семи автомобилях прошли 2000 км по высокогорным дорогам получила серебро на Чемпионате Краснодарского края по спортивному туризму.

Также Владимир Пухов создал проект «Жемчужина России», включающий достопримечательности Краснодарского края и соседних регионов, — то, что редко показывают туристам.

Каждый маршрут «Жемчужины России», кроме спортивной составляющей, включает в себя краеведческие экскурсии, посещения исторических мест и короткие радиальные походы.

В дополнение ко всему выше перечисленному Владимир Борисович Пухов является обладателем почётного звания «Заслуженный путешественник России».

**Гвирджишвили Анатолий Васильевич** - Анатолий Гвирджишвили родился и вырос в Грузии. И уже с 11 лет уходил с собакой в поход, брал два рюкзака - один для себя второй для собаки - и шел в горы. Тяга к путешествиям у этого человека с детства.

На счету Анатолия Васильевича несколько экстремальных маршрутов по пескам Казахстана и пустыни Гоби, по тропам Тибета и Северной Земли. Он побывал на Шпицбергене, северном побережье Канады и снежных перевалах Аляски.

В 2003 г. на мотоцикле ручной сборки с уникальной системой привода на оба колеса Гвирджишвили Анатолий Васильевич поднялся на вершину Эльбруса. Весь поход занял 19 дней.

В 2011 г. в составе международной экспедиции под руководством знаменитого полярника Владимира Чукова Анатолий Васильевич отправился на Северный полюс - сбрасывать Капсулу мира в Северный Ледовитый океан. До места назначения из группы в 8 человек дошли только трое: итальянец, бельгиец и наш путешественник. Остальные не выдержали тягот пути и отстали.

А в 2017 г. Международная группа путешественников совершила зимнюю экспедицию «Байкал-2017». Экспедиция прошла под эгидой Краснодарского регионального отделения Русского географического общества, а ее автором и организатором стал член Общества Анатолий Гвирджишвили. В состав участников масштабной экспедиции вошли представители России и Чехии.

Цель экспедиции – исследование возможных путей передвижения по зимнему льду озера, разработка рекомендаций по сложным природным ситуациям, а также подготовка маршрута для зимнего пересечения всего Байкала на мотоциклах. Дистанция пути по льду озера составит 1642 км.

За 10 дней экспедиции путешественники преодолели более ста км. Остаться на ночлег участникам экспедиции довелось на кордонах у егерей и на льду Байкала.

Именно Анатолий Гвирджишвили водрузил флаг ФК "Кубань" на льдине Белого моря и сыграл там с москвичами товарищеский матч. Он прошел по Кольскому полуострову и Белому морю. Ему интересны культура и обычаи коренных народов. Он участвовал во многих российских и международных экспедициях. Также месяц прожил на Чукотке в семье оленеводов. Не как гость, а как член семьи.

**Белоусов Александр Владимирович** - свое первое восхождение совершил в 10 лет на господствующую высоту 717 м Маркхотского хребта г. Совхозная (ранее Нако) в районе пос. Кабардинка, в студенческие годы после знакомства с Центральным Кавказом в районе Цея навсегда полюбил горы.

Большую часть своей жизни Александр Белоусов посвятил исследованию гор Кавказа, но в особенности Западного Кавказа (более 20 лет). Является организатором и руководителем проектов: "Западный Кавказ – горная страна тысячи озер" (2011-2021 гг.), "Турья жизнь" (2013-2021 гг.), "Исследователи Кавказа" (2011-2021 гг.), "История происхождения географических названий" (2011-2021 гг.), "Северное ожерелье. По рекам и озерам северо-запада России" (2018 г.), "Краски высоты" (2005-2021 гг.) и др.

2011-2021 гг. – автор и руководитель многоэтапного научно-исследовательского экспедиционного проекта «Западный Кавказ – горная страна тысячи озер», проекта-победителя национальной премии «Хрустальный компас-2017» в номинации «Лучший региональный проект».

За десять полевых экспедиционных сезонов (2011-2020 гг.) в рамках проекта Белоусовым проведено системное обследование более 145 озер Западного Кавказа, в том числе 63-х озер Тебердинского заповедника и 20-ти озер Кавказского заповедника.

В 2015 г. в честь 170-летия Русского географического общества установил флаг Русского географического общества на вершине г. Семёнов-Баши (Западный Кавказ), названной в честь великого русского учёного, исследователя и руководителя Императорского



Русского географического общества Петра Семёнова-Тян-Шанского.

Является автором целого ряда статей, научных экспедиционно-исследовательских отчетов Краснодарского отделения Русского географического общества, научных статей по озерам Западного Кавказа, монографии «Озера Тебердинского заповедника и сопредельных территорий. Экологические и рекреационные аспекты», научно-популярной книги «Страна тысячи озер».

Участвует с докладами об озерах Западного Кавказа и исторической географии, и экспедиционной деятельности в международных конференциях

За достигнутые успехи Александр Белоусов удостоен целого ряда районных наград, благодарности Законодательного Собрания Краснодарского края, за значительный вклад в исследовательскую деятельность, сохранение природного и историко-культурного наследия Краснодарского края Александру Владимировичу объявлена Благодарность главы администрации (губернатора) Краснодарского края.

**Мержоев Константин Сергеевич** - выпускник географического факультета Кубанского госуниверситета, работал в Департаменте комплексного развития курортов и туризма Краснодарского края, является организатором молодежного форума "Регион-93".

Он участвовал в экспедициях «Буордах-92», «Транскавказ-93», «Северный полюс-94», «Дорогами России-97», «Кубанская кругосветка-98», «Сотый меридиан-2002», «Из варяг в греки-2003», «Дорогой героев-2005» и «Евразия-2007».

Одной из самых значимых стала уникальная экспедиция "Огненный пояс Земли", маршрут которой проходил вдоль вулканического пояса планеты. Старт экспедиции состоялся в феврале 2011 г. Уникальность этого проекта заключается в непрерывном прохождении вокруг земного шара вдоль «Тихоокеанского огненного кольца». Путешественники посетили страны, такие как Россия, Канада, Мексика, Гватемала, Сальвадор, Никарагуа, Коста-Рика, Панама, Колумбия, Эквадор, Перу, Чили, Аргентина, Новая Зеландия, Австралия, Индонезия, Филиппины и

Япония. Всего было пройдено 70000 км, после чего, в июле 2013 г., экспедиция вернулась в Краснодар.

В марте 2021 г. Константин Мержоев собрал команду путешественников и за 292 дня обошел с ними всю страну вдоль ее границ. Маршрут масштабной комплексной экспедиции "РоссиЯ-2021" пролегал через почти 50 регионов РФ и составил более 35 тысяч км. За это время члены экспедиции проехали на велосипедах до Мурманска и на автомобилях — от Владивостока до пос. Монды. На третьем этапе путь экспедиции пролегал по хребту Большой Саян и ряду других горных цепей. Часть группы за 77 дней покорила Северный морской путь на судне «Михаил Сомов», а их коллеги совершили велопробег от Республики Тыва до Карачаево-Черкесии.

Константин Сергеевич — мастер спорта, неоднократный чемпион России по спортивному туризму. Выдающийся путешественник России, член Русского географического общества и его научного совета, а также Президиума Федерации спортивного туризма Российской Федерации.

**Е.В. Мишин, н. р. М.С. Едигарян**

*ЧУ ПОО «Краснодарский техникум управления, информатизации и сервиса»,  
г. Краснодар*

## **ЗНАЧЕНИЕ УДИВИТЕЛЬНОЙ КРИВОЙ ЦИКЛОИДЫ В ОКРУЖАЮЩЕМ МИРЕ**

**Аннотация.** В современном мире при активном развитии техники имеется необходимость в знаниях о замечательных кривых. В природе эти кривые встречаются достаточно часто и имеют практическое приложение в жизни человека. Кривые с древнейших времен привлекали к себе внимание ученых и использовались ими для описания различных природных явлений. Применение замечательных кривых широко распространено, их применяют в производстве, строительстве, военном деле. Замечательные кривые поистине замечательны своими свойствами. Трудно представить мир без этих кривых. Область применения циклоиды широка. Свойства циклоиды применяются и в физике, и в математике, и в астрономии. Последняя область наиболее развивающаяся.

Циклоидой пользовались ученые XVII века при разработке приемов исследования кривых линий, — тех приемов, которые привели, в конце концов, к изобретению дифференциального и интегрального исчислений.

**Ключевые слова:** линия, кривая, циклоида.

**Annotation.** In the modern world, with the active development of technology, there is a need for knowledge about remarkable curves. In nature, these curves are quite common and have a practical application in human life. Curves have attracted the attention of scientists since ancient times and were used by them to describe various natural phenomena. The use of remarkable curves is widespread, they are used in manufacturing, construction, and military affairs. Remarkable curves are truly remarkable for their properties. It's hard to imagine a world without these curves.

The scope of application of cycloids is wide. The properties of the cycloid are used in physics, mathematics, and astronomy. The latter area is the most developing. The cycloid was used by scientists of the XVII century when developing techniques for studying curved lines—those techniques that eventually led to the invention of differential and integral calculus.

**Key words:** Line, curve, cycloid.

В геометрии циклоида - это кривая, очерченная точкой на окружности, когда она катится по прямой линии без скольжения (рис. 1).



Рис. 1 – Так выглядит циклоида на графике

Циклоиду видел абсолютно каждый: это всего лишь траектория движения точки катящегося колеса (рис. 2).

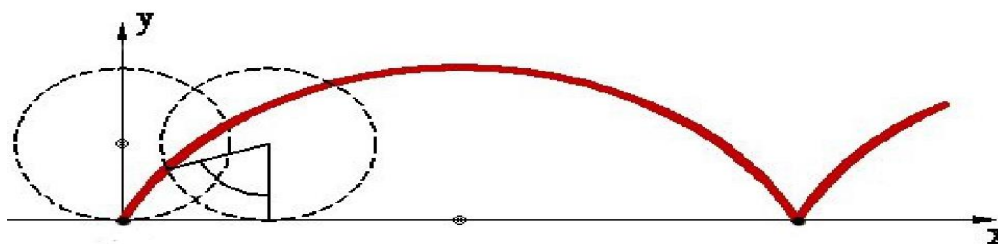

Рис. 2 – Циклоида как траектория движения точки катящегося колеса

Первым, кто стал изучать циклоиду, был Галилео Галилей - знаменитый итальянский астроном физик и просветитель. Он же и дал название циклоида. Галилео Галилей, изучая траекторию точки катящейся окружности, построил циклоиду.

Уравнение циклоиды в прямоугольной системе координат.

$$x = r \arccos \frac{r - y}{r} - \sqrt{2ry - y^2}$$

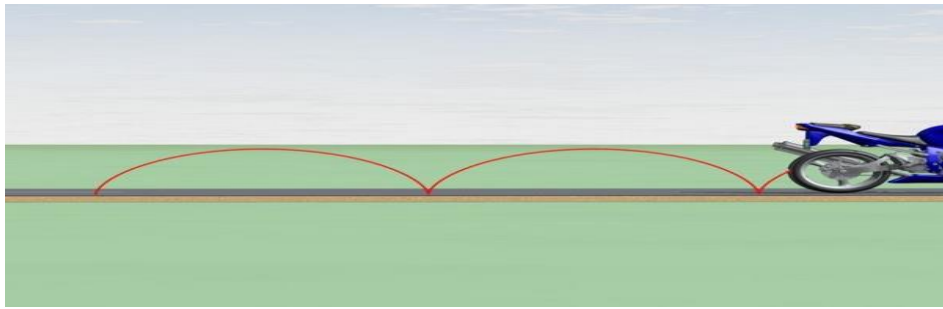
$r$  - радиус окружности, образующий циклоиду.

Циклоида находит себе применение в технике (в зубчатом зацеплении, при котором профили зубьев имеют очертания циклоидальных кривых, рис. 3).



Рис. 3 – Циклоида, применяющаяся в технике

Циклоида находит применение в различных отраслях, и может развиваться в нескольких направлениях, например в различных механизмах, а также в спорте. Так, например, циклоида применяется в зубчатом зацеплении, при котором профили зубьев имеют очертания циклоидальных кривых. Область применения циклоиды широка. Свойства циклоиды применяются и в физике, и в математике, и в астрономии. Последняя область наиболее развивающаяся. Циклоидальный перелет всего на 20% дольше, чем прямолинейный, но его достоинства настолько велики, что,

возможно, именно он будет использоваться в ближайшем будущем (рис. 4).

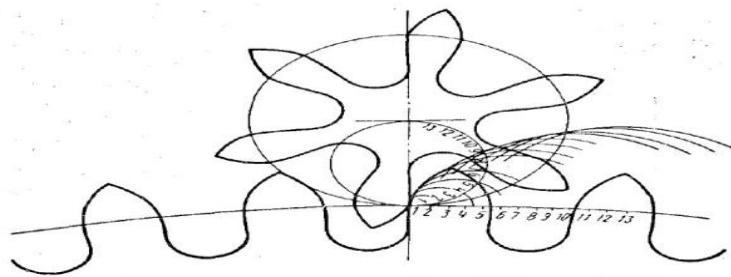

Рис. 4 – Циклоидальная траектория перелета

### Список источников

1. Берман Г.Н. Циклоида. – М., 2016
2. Веров С.Г. Брахистохрона, или еще одна тайна циклоиды // Квант. – 2017. - №5
3. Веров С.Г. Тайны циклоиды// Квант. – 2018. - №8.
4. Гиндикин С.Г. Звездный век циклоиды // Квант. – 2017. - №6.
5. Глазков Ю.А. Геометрия. / Ю.А. Глазков, И.И. Юдина, В.Ф. Бутузов. - М.: Просвещение, 2016.

Л.А. Половинка  
МБОУ СОШ №19 им. В.П. Стрельникова,  
МО Усть-Лабинский район, ст. Ладужская

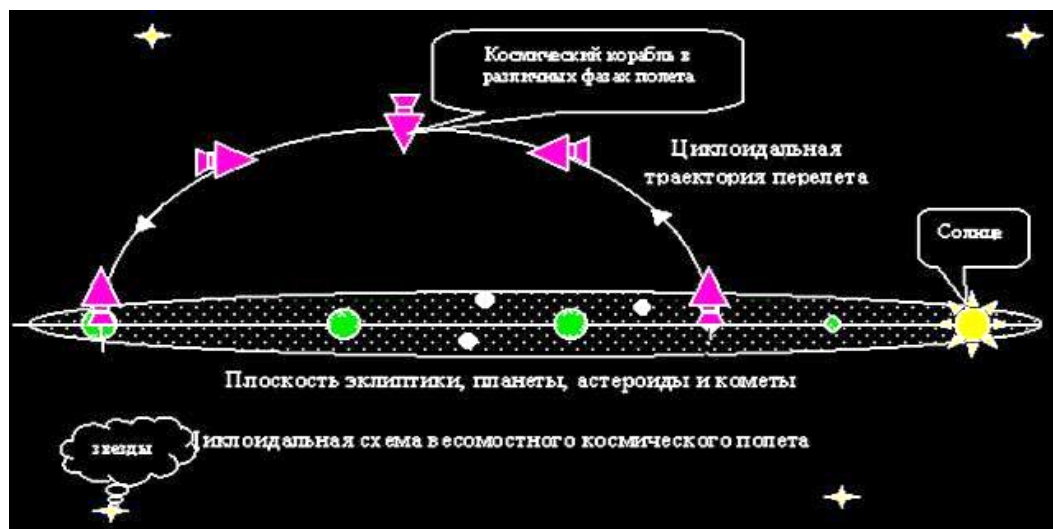
### ЖИЗНЬ И ТВОРЧЕСТВО ИВАНА АЛЕКСЕЕВИЧА ДОНЧАКОВА

Есть на Кубани небольшой городок – Усть-Лабинск, где много достопримечательностей. Одной из них является «Музей имени И.А. Дончакова», расположенный в доме мастера резьбы по дереву на тихой улице Заводской. Увидев его с улицы, видишь ставни, украшенные деревянными узорами, необычные для наших

мест. А что там за забором? А там - целая жизнь семьи Дончаковых, посвященная творчеству.

Будущий известный на всю Кубань мастер родился 8 июля 1923 г. в Усть-Лабинской семье Пелагеи Васильевны и Алексея Андреевича Дончаковых. Родители работали с утра до ночи, а маленький Иван часто оставался под присмотром деда Андрея, человека хозяйственного и трудолюбивого. В 6 лет мальчик сильно заболел. Дед места себе не находил, переживал. Подолгу сидел у кровати внука, сказки рассказывал, да мастерил из дерева крошечную ветряную мельницу. Мельничка вышла красивой. Увидел её мальчуган и загорелся идеей научиться мастерить как дед. Через время болезнь отступила, а мысль о том, что из кусочка дерева может появиться настоящее чудо, навсегда поселилась в душе.

Отец Ивана, как в старину говорили, «много умений в руках держал» - был кузнецом, слесарем, наладчиком швейных машин, кровельщиком и медником. К этим ремёслам и сына приучал, даже отправил учиться на токаря в Апшеронское фабричное училище. В этой профессии пришлось работать недолго. Началась Великая Отечественная война и 8 ноября 1941 г. Иван Алексеевич был призван на фронт. В составе 102 стрелковой дивизии 2 Белорусского Фронта телефонист Дончаков дошёл до Германии, за бесстрашное и добросовестное выполнение боевых задач награждён боевыми медалями и орденами. В 1947 г. Иван Дончаков вернулся в отчий дом и поспешил на работу. Его взяли на эфиромасличный завод слесарем, где не единожды он проявил себя как изобретатель и инженер. Более 40 рационализаторских предложений простого слесаря прошли испытания государственных комиссий и внедрены на производстве. Дом, жена, двое детей, работа и изобретения, забота о стареющих родителях заполнили жизнь Ивана Алексеевича. Казалось, что детская мечта - работать с деревом - навсегда осталась в прошлом.

В 1962 г. по распоряжению Министерства пищевой промышленности СССР И.А. Дончаков был переведен на сочинский консервный комбинат им. В.И. Ленина для участия в реконструкции и техническом переоснащении производства. Иван Алексеевич переехал в город Сочи, где задержался почти на два десятка лет. Жизнь в квартире подарила немного свободного времени по вечерам, которое он посвящал «дедовскому ремеслу» и вспоминал азы резьбы по дереву. Из самшита он изготовил

уменьшенную в 100 раз копию храма Василия Блаженного. Все видевшие этот деревянный храм изумлялись точности воспроизведения.

Появилось в Сочи и ещё одно пристрастие – самовары. Иван Алексеевич их не просто коллекционировал, он находил поломанные и изношенные, ремонтировал их, клепал и реставрировал.

Свой отпуск Дончаков непременно проводил в Усть-Лабинске в доме отца, где помогал облагораживать подворье и родительский дом. И выйдя на пенсию, Иван Алексеевич сразу же переехал в Усть-Лабинск, где буквально с головой окунулся в своё увлечение – резьбу по дереву. При жизни отец Алексей Андреевич поддерживал все проекты сына и являлся хорошим помощником. Вместе они украсили свой домик деревянными узорами, соорудили завалинку, навесы, поставили плетень и крепкие деревянные ворота. Инструменты для резьбы изготавливали сами – деревянные молотки, пилы, стамески, рубанки, зажимы, упоры, струбцины и многое другое. Воплощались самые разные задумки – почтовый ящик из капа, винтовая труба для дымохода, летняя комната отдыха в виде огромного сказочного пня, у дома лавка с барельефом трех обезьян из легенды «Ничего не вижу, ничего не слышу и никому ничего не скажу». Пригодился и изобретательский опыт: на крыше дома соорудили гнездо с аистами, при помощи тросиков соединили мастера крылья аиста с механизмом, запускаемым от движения калитки. Как только её открывали, аист взмахивал крыльями и поворачивал голову.

В этот плодотворный творческий период попробовал себя Иван Алексеевич и в профессии скульптура. Только работал не с камнем, а с деревом. Из огромных стволов деревьев вырезал крупные, превышающие рост человека, скульптуры. Образы черпал он из тех сказок, что рассказывали ему в детстве. Оживил он в деревянных скульптурах много сказочных персонажей – Емелю, сказочный квартет из басни Крылова, Алёнушку и братца Иванушку, Соловья-разбойника, Святогора из поэмы А.С. Пушкина «Руслан и Людмила», Мишку-топтыжку. Увековечил мастер в своих скульптурах образы родителей и особенно характерно передал образ деда - Андрея Васильевича с книгой «Сказки Пушкина» в руках.

Попутно увлекся мастер ремонтом и изготовлением прялок, да так ловко у него это выходило, что даже газета «Известия»

написала о редком умельце. Посыпались со всей России в редакцию письма с просьбой дать адрес мастера, который может починить сломавшиеся детали прялок. Многим Иван Алексеевич помог. В родительском доме раскрылись ещё многие таланты младшего Дончакова. Он делал игрушки-головоломки, помещал деревянные миниатюры в бутылки, изготавливал болванки для шапок и обуви, подрабатывал жестянщиком, отливал из бетона формы для заливки гипса, мастерил для детской площадки качели. Перечислить все его умения невозможно.

Мастера не стало в 2006 г. Он не успел закончить несколько скульптур. Не приступил, как планировал, к изготовлению самого большого в мире действующего самовара из железнодорожной цистерны. Не отлил копию памятника солдатского мужества, что в Новороссийске. Но сколько всего он воплотил в жизнь! Сегодня, у всех нас есть возможность прикоснуться и любоваться работами этого замечательного человека, которые проникнуты чудом, любовью и теплотой.

**И.В. Ревенко, Н.Ю. Литвиненко**

*МБУ ДО «Центр детского творчества», г. Новороссийск*

## **КРАЕВЕДЕНИЕ КАК ОСНОВА РАЗВИТИЯ ИНТЕЛЛЕКТУАЛЬНО ОДАРЕННЫХ ДЕТЕЙ**

**Аннотация.** Туристско-краеведческая деятельность является инструментом воспитания творческой и одаренной личности. Краснодарский край и город-герой Новороссийск имеют богатую историю. На территории края и города Новороссийска имеется множество памятных, исторических и культурных мест, которые необходимо посетить и знать их историю. Программа «Туристы-краеведы» дает возможность приобщить детей к изучению истории, культуры родного края и города, получить навыки гармоничного общения с природой.

**Ключевые слова:** одаренность, одаренный ребенок, краеведение, программа «Туристы-краеведы», город-герой Новороссийск, Краснодарский край.

**Annotation.** Tourist and local history activity is a tool for educating a creative gifted person. The Krasnodar Region and the Hero City of Novorossiysk have a rich history. On the territory of the region and the



city of Novorossiysk there are many memorable, historical and cultural places that you need to visit and know their history. The program "Tourists-local historians" provides an opportunity to introduce children to the study of the history, culture of their native land and city, to acquire the skills of harmonious communication with nature.

**Key words:** giftedness, gifted child, local history, the program "Tourists-local historians", the hero city of Novorossiysk, Krasnodar Region.

Проблема «детской одаренности» является актуальной в современных условиях, она обусловлена социальным запросом общества.

Одаренность – это системное, развивающееся в течение жизни качество психики, которое определяет возможность достижения человеком более высоких, незаурядных результатов в одном или нескольких видах деятельности по сравнению с другими людьми.

Одаренный ребенок выделяется яркими, очевидными, иногда выдающимися достижениями в том или ином виде деятельности. Существует значительное разнообразие видов одаренности, которые могут проявляться уже в дошкольном возрасте. В их числе интеллектуальная одаренность, которая во многом определяет склонность ребенка к математике, физике и другим наукам, которые развивают его интеллектуальные, познавательные, творческие способности.

Для детей с интеллектуальной одаренностью характерны следующие черты:

- высокоразвитая любознательность, пытливость;
- способность самому «видеть», находить проблемы и стремление их решать, активно экспериментируя;
- высокая (относительно возрастных возможностей) устойчивость внимания при погружении в познавательную деятельность (в области его интересов);
- раннее проявление стремления к классификации предметов и явлений, обнаружению причинно-следственных связей;
- развитая речь, хорошая память, высокий интерес к новому, необычному;
- способность к творческому преобразованию образов, импровизациям;
- раннее развитие сенсорных способностей.

В общеобразовательных школах и учреждениях дополнительного образования создаются и реализуются программы для интеллектуально одаренных детей. Они нацелены на выявление творческих способностей, интеллектуальной инициативы, критического мышления. Познавательный материал должен выходить за рамки общепринятых программ, содержать в себе что-то интересное и новое для ребенка. Такая программа должна быть достаточно гибкой для того, чтобы позволить каждому выявить свою творческую индивидуальность. В ней должны содержаться необходимые стимулы, мотивирующие познавательную деятельность и раскрывающие творческий потенциал обучающегося.

В Ресурсном центре детско-юношеского туризма Центра детского творчества города Новороссийска разработана программа по краеведению для таких интеллектуально одаренных детей. Краеведческая деятельность представляет большие возможности для воспитания и развития талантливых детей. Краеведение – это не только познание края. Это способ освоения и сохранения исторического опыта. Это своеобразный отбор и совершенствование того, что выдержало испытание временем, проверкой практикой поколений – в промыслах и сельском хозяйстве, в материальной и духовной культуре, в быту и, в особенности, в сфере нравственности.

Краеведение воспитывает уважение к нашим истокам, к родной земле и ее преданиям, к исконным занятиям предков, к ее природе. Это действует не только на ум, но и на душу. Настоящее краеведение – это всегда любовь к родному краю, это воспитание культурой. Краеведение помогает понять уникальность каждого региона, его историко-культурный потенциал, что успешно может быть использовано для развития и формирования сознания школьника через такие понятия как «история», «память», «наследие», «лицо», «душа».

В Ресурсном центре детско-юношеского туризма Центра детского творчества в 2017 г. создана программа «Туристы-краеведы». В чём актуальность, педагогическая целесообразность и новизна этой программы? Общеобразовательные школы не всегда имеют возможности уделять достаточно внимания изучению краеведения, методике получения навыков учебно-исследовательской работы, развитию умений и навыков популяризации своих достижений, умению достойно

ориентироваться в любых ситуациях. Для решения этой проблемы краеведческая программа «Туристы-краеведы» предлагает приобщить детей к изучению истории, культуры родного края, получить навыки гармоничного общения с природой. Данная программа дает знания по истории, культуре, по экологии своего края, представления о замечательных людях, оставивших свой след в развитии и прославлении Краснодарского края, способствует возрождению духовности, развитию творческих способностей у детей, воспитанию у детей чувства сопричастности к природе, навыки жизнедеятельности в условиях природы.

Новизна данной программы заключается в применении учебно-исследовательской работы с обучающимися на базе краеведческого материала. Курс построен с учетом следующих концептуальных идей:

- развитие личности ребенка;
- формирование его интеллекта и общей культуры;
- получение им углубленных знаний по истории и культуре Краснодарского края и города Новороссийска;
- формирование у него навыков учебно-исследовательской деятельности;
- развитие способности адаптироваться в различных условиях окружающей среды;
- воспитание бережного отношения к природе;
- укрепление здоровья.

Цель программы – воспитание на краеведческом материале думающей, творческой, свободной личности, связывающей воедино опыт прошлого, настоящее и будущее.

Образовательные задачи:

- дать представление, знание об историческом прошлом Краснодарского края и города Новороссийска, традициях своего народа, взаимосвязи разных народов, живущих в этом крае, о взаимодействии человека и окружающей среды;
- дать знания о достопримечательностях родного края;
- дать знания по географии, о животном и растительном мире Краснодарского края и города Новороссийска;
- развить чувство языка, чувство красоты и силы литературного слова.

Воспитательные задачи:

- привить любовь и бережное отношение к родному краю, к его народу, традициям, обычаям;
- сформировать положительную направленность личности обучающихся;
- сформировать дружелюбное, уважительное отношение друг к другу, отношение взаимопомощи и взаимоподдержки в различных жизненных ситуациях.

Развивающие задачи:

- развивать и поддерживать интерес к различным сторонам прошлого и настоящего Краснодарского края и города Новороссийска;
- развивать практические умения и навыки туризма и ориентирования на местности;
- развивать у детей логическое мышление, внимание, наблюдательность, воображение, фантазию, творческую инициативу;
- развитие литературной речи обучающихся.

Разнообразие краеведческого материала предполагает различные формы работы с ним. Кроме изучения материалов на занятии, в библиотеке обучающиеся занимаются учебно-исследовательской работой в архивах, специальных библиотеках, с личными документами очевидцев. Краеведческая программа неразрывно связана с такими общеобразовательными предметами как история древнего мира, история России, литература, русский язык, география, экология, биология, зоология, кубановедение. Кроме того, программа использует такие области знаний, как археология, культура, религия, топонимика и т.д.

Программа включает в себя следующие аспекты: краеведение (историческое и литературное), экология, туризм. Она разработана на основе обобщения опыта многолетней работы по туристско-краеведческому направлению обучения и рассчитана на детей с 9 до 13 лет. Уровень подготовки детей при приеме в группу первого года обучения определяется собеседованием. Единственным условием является желание ребенка. Специальные навыки не требуются. В группу второго года обучения принимаются обучающиеся, успешно занимавшиеся и освоившие программу первого года обучения, а также обучающиеся, желающие заниматься и прошедшие входное тестирование второго года обучения.

Программа может быть как одногодичной, так и двухгодичной. Все зависит от того, какие цели и задачи ставит перед собой педагог и какого результата хочет добиться.

В результате изучения курса по программе «Туристы-краеведы» обучающиеся должны знать:

- историю, культуру, географию, экологию, экономику Краснодарского края и города Новороссийска;
- традиции, обычаи народов, населяющих край;
- положение и значение города Новороссийска в системе региона и страны;
- биографии замечательных людей, внесших свой вклад в дело развития и процветания края и города Новороссийска;
- сегодняшнее состояние Краснодарского края и тенденции его развития;
- историю географических открытий, связанных с нашим краем, и знаменитых путешественников;
- правила ориентирования на местности;
- правила обустройства жизни и быта в полевых условиях;
- правила гармоничного сосуществования с природой.

Обучающиеся должны уметь:

- работать с различными видами источников информации;
- выступать с результатами своих творческих работ и участвовать в анализе работ своих товарищей;
- ориентироваться на местности;
- организовывать свой быт в полевых условиях.

В работе над программой активно применяются такие педагогические технологии, как личностно-ориентированная, культуровоспитывающая, дифференцированного обучения, технология концентрированного обучения, активизация мыслительного процесса. Используются такие формы работы как тестовые задания, творческие задания, конкурсы, викторины, экскурсии – плановые и самодеятельные, коллективные творческие дела (выпуск газет, проведение интеллектуальных игр, составление маршрута самодеятельной экскурсии, участие в конкурсе проектов), в результате которых создаются наглядные пособия, поделки, макеты, пишутся статьи, оформляются доклады, исследовательские работы. А самое главное – у обучающихся постепенно формируется гражданское и патриотическое отношение к своей малой родине, расширяется краеведческий кругозор, развиваются учебно-интеллектуальные,

коммуникативные, исследовательские умения и навыки, творческие способности.

Творческую активность школьников повышает создание благоприятной атмосферы, доброжелательность оценок со стороны педагогов. Поощрение оригинальных высказываний и идей ребенка является хорошим средством для развития познавательной творческой активности. Если ребенок будет ощущать, что окружающие верят в его способности, признают его ценность как развивающейся личности, то это будет стимулировать его позитивное самовосприятие, саморазвитие. Обучающийся будет реально оценивать свои возможности, будет видеть конечную цель своей деятельности. В противном случае ребенок не осознает возможности для внутреннего роста, что приведет к утрате многих резервов развития. Немаловажную роль здесь играют открытые вопросы, побуждающие ребенка к размышлениям и к поиску разнообразных ответов на один и тот же вопрос.

На занятиях проводится демонстрация фотографий, видеофильмов, а также используется разнообразный раздаточный материал и информационно-коммуникативные технологии. Используются туристско-краеведческие настольные игры по ориентированию, топографии и топонимике: «Ориент-мафия», «Беги и помни», «Туристское лото».

Для выполнения практического задания ребятам предлагается проект разработки самостоятельного экскурсионного маршрута по памятным и историческим местам города-героя Новороссийска. По итогам работы составляется паспорт экскурсии.

Подводя итог, необходимо отметить, что краеведение имеет огромный воспитательный потенциал, а это означает, что дети, обучающиеся по данной программе – истинные патриоты нашего края и нашей страны, они – наше будущее.

**Хасан Алтынташ (Hasan Altıntaş)**

*Отделение английского языка и литературы Факультета искусств и наук  
Университета Думлупынар в Кютахье (Kütahya Dumlupınar Üniversitesi, Fen Edebiyat  
Fakültesi, İngiliz Dili ve Edebiyatı Bölümü), г. Кютахья, провинция Кютахья, Эгейский  
регион, Западная Турция, Турецкая Республика (Kütahya İlçe, Kütahya ili, Ege Bölgesi,  
Türkiye Cumhuriyeti)*

**Андреас Баер (Andreas Baer)**

*Коммуна Эмштек, Земля Нижняя Саксония, Федеративная Республика Германия  
(the Municipality of Emstek, The State of Lower Saxony, The Federal Republic of Germany)*

**Петер Бергман (Peter Bergmann)**

Больница «Бетесда» (Bethesda Krankenhaus), город окружного подчинения  
Дуйсбург, Земля Северный Рейн-Вестфалия, Федеративная Республика Германия  
(Kreisfreie Großstadt Duisburg, Nordrhein-Westfalen, Bundesrepublik Deutschland)

**Б. П. Борисов**

Кафедра философии, психологии и педагогики ФГБОУ ВО «Кубанский  
государственный медицинский университет» Министерства здравоохранения  
Российской Федерации, кафедра педагогики, психологии и философии ФГБОУ ВО  
«Краснодарский государственный институт культуры», журнал «Казачье  
самообразование», г. Краснодар

**П. С. Волкова**

Кафедра музыкального образования и воспитания Института музыки, театра и  
хореографии ФГБОУ ВО «Российский государственный педагогический университет  
имени А. И. Герцена», кафедра истории музыки ФГБОУ ВПО «Ростовская  
государственная консерватория (академия) имени С. В. Рахманинова», г. Краснодар –  
г. Санкт-Петербург

**М. Т. Камбулова**

ООО «Кубаньтент», г. Краснодар

**Мухаммед Р. Махмудов (Muhammed R. Mahmudov)**

Ферганский вилоят, г. Фергана, туман Киргули, Республика Узбекистан (the  
Fergana Region, the City of Fergana, the Qirguli District, The Republic of Uzbekistan)

**Худоёр Р. Расулов (Khudoyor R. Rasulov)**

Школа кишлака Вен, Пенджикентский район Согдийской области, Республика  
Таджикистан (дехаи Вен, ноҳияи Панҷакент, вилояти Суғд, Ҷумҳурии Тоҷикистон)

**Б. Д. Суятин**

ФГБОУ ВО «Кубанский государственный университет», Краснодарское  
региональное отделение Русского географического общества, научно-  
просветительский центр «Цветные стекла» при КубГУ, фирма «ЭлектроБытСервис –  
Цветные стекла», г. Краснодар

**У Луинь (Wu Luyin)**

Чунцинский Университет Гуманитаристики и Технологии (

重庆人文科技学院), город центрального подчинения **重庆** (Чунцин),  
центральный Китай, Китайская Народная Республика (Central China, People's  
Republic of China)

**У Чэньнь**

Китайская Народная Республика

**У Юйкан**

Китайская Народная Республика

**Сабет Хан Хабиби (Sabet Khan Habibi)**

Кафедра внутренней безопасности и (противодействия) организованной  
преступности и киберпреступности Факультета права и уголовного розыска ( امر  
(ديپارتمنت مبارزه با جرایم سازمان یافته، امنیت داخلی و جرایم سایبری .. پوهنځی حقوق و علوم جنایی  
اکادمی) Национальной Академии полиции имени шехида генерала полиции Абдул Разака ( عبدالرازق  
شهر کابل، امارت اسلامی افغانستان)<sup>1</sup> Эмират Афганистан

**Наталия Г. Ценкова (Диловска)**

г. София, Область София (Область София-град), Республика Болгария – город  
(коммуна) Брюссель, Брюссельский столичный регион, Королевство Бельгия

**Юй Ян (Yu Yang)**

Музыкальная консерватория Северо-Западного педагогического университета (в  
городском округе Ланьчжоу, Провинция Ганьсу) [The Conservatory of Music of the  
Northwest Normal University (in the Prefecture-Level City of Lanzhou, the Gansu Province)],

## Towards the 55<sup>TH</sup> Anniversary of Professor Igor' Valer'yevich Kochubey

**Аннотация.** В публикации представлено необычное философское размышление в стихотворной форме, написанное «навстречу» 55-летнему юбилею профессора Игоря Валерьевича Кочубей; приведены отдельные поздравления и элементы библиографии по названной персоналии. УДК 82-531.2-651-052Кочубей И.В.(049.3)(470.62-25).

**Ключевые слова:** стихотворение философское, смысл жизни, жизненный путь, Кочубей И.В. (Koczubej I. W., ученый, педагог), юбилей, поздравления, воспоминания.

**Annotation.** The publication presents an unusual philosophical reflection in poetic form, written “towards” the 55<sup>th</sup> anniversary of Professor Igor' Valer'yevich Kochubey; some selected congratulations and elements of the bibliography on the named persona are given in the publication. UDC 82-531.2-651-052Kochubey I.V.(049.3)(470.62-25)

**Key words:** philosophical poem, meaning of life, way of life, Kochubey Igor' V. (Koczubej Igor W., a scholar, teacher), anniversary, congratulations, memory.

Все на свете было не зря, / Не напрасно было!

Разговор со счастьем (песня в исполнении Валерия  
Золотухина из кинофильма «Иван Васильевич меняет  
профессию»)

Музыкальный эпиграф: <https://www.youtube.com/watch?v=K9786j94XY4>, 01 : 30—01 : 37 (W. A. Mozart. Don Giovanni, K 527; Act 2, Commendatore Scene (“Amadeus” Soundtrack) – партии, исполненные Sir Neville Marriner, John McCarthy, John Tomlinson, Richard Stilwell, Willard White [21])

Нынешний год стал юбилейным для многих людей, – всех их не перечислить и не упомянуть в небольшой по объему статье... Для кого-то знаменательная дата ассоциируется со временем подведения итогов, для кого-то – она определенная веха на жизненном пути, а для кого-то – старт для новых свершений! В



центре нашей международной публикации – человек-оркестр, который вряд ли обратит особое внимание на то, что судьба отметила его сразу двумя пятерками. Не просто отличник, а дважды отличник! Наверное, подобное равнодушие обусловлено лишь тем, что все, к чему он ни прикасается, – получается в конце концов сделанным для вечности... Его дарования многочисленны и разнообразны – кабинетный ученый, лектор, физик-теоретик, меломан, полиглот и просто славный парень. Как это ни неожиданно, его имя видится органичным в данном сборнике, посвященном туристической и экономической географии Кубани, организации сервиса в туризме и вопросам образования, – и это обусловлено не только тем разнообразным вкладом, который он внес в собственно историческую науку, а его вкладом в *методологию* истории и исторического краеведения... Имеется в виду разработанный Игорем Валерьевичем общенаучный метод “*Rem parvulam cognoscere*” (см. [4, с. 103—106; 5, с. 17—23; 6, с. 328—335; 13, с. 141—143; 18, р. 47—56] и мн. др.), впервые принятый на вооружение, кажется, коллегами из Польши, которые с успехом применили его в краеведческой фольклористике (см. [14, с. 35—39] и др.). Наконец, интерес к краеведению также отражен в ряде публикаций юбиляра (см. [6, с. 328—335] и др.). Все это, на наш взгляд, с очевидностью демонстрирует высокую компетентность юбиляра по самым разным вопросам, широту его кругозора, а также масштаб его личности. *Vivat, Игорь Валерьевич, и многая лета!*

Сам И. В. не только одобрил *замысел* такой статьи (заявив, что скромность ее не-присутствия будет «вот уж поистине ложной 😊»), но и подсказал респондентов, предоставил неизвестные бесценные сведения и материалы из своего архива, расшифровал записи, сделанные от руки, наконец, подобрал музыкальный эпиграф к этой публикации и посоветовал для нее оформительские идеи ... При этом И. В. провидчески и не без иронии предупредил нас, что попытки собрать из материалов о нем некую *небольшую* цельную статью – обречены на неудачу (так оно и вышло). Учитывая направленность книги в целом, мы не стали включать сюда поздравления, поступившие от политических фигур нашего времени.

Aktıkça hayat daireler halinde  
 yıl yıl üstüne  
 Gerçekleşmeyecek asla  
 tamamlanmamış şeyler...  
 Gözler eskisi gibi değil,  
 ve yetersiz kuvvet, ve  
*Dartmouth BASIC* bile  
 artık işine yaramıyor.  
 Acıdır farkına varmak gittiğin yolun  
 boş olduğunun:  
 Sadece şehit düşmüş kahramanları  
 kabul edecek Valhalla...  
 Umut ediyoruz  
 hâlâ alacak nefesimiz,  
 Riegalatabla yada Ryomanja'yı ziyaret edecek  
 vaktimiz var diye.  
 Şahit olsun Allah bu böyle...  
 ama arzular gitgide zayıflıyor.  
 Öngöremeyiz işin aslını,  
 ve bilemeyiz  
 Bilemeyiz gerçekten,  
 yeni hayatta kaybolmamak için  
 Bir dayanak  
 bulup bulamayacağımızı şimdiden?



■ Крупнейший польский ученый-психолог и педагог, дважды доктор наук (doktor habilitowany o specjalności psychologia społeczna, komunikacja społeczna), профессор-от-Президента Польши (с 2000 г. tytuł profesora nauk humanistycznych), академик Akademii Nauk Pedagogicznych i Społecznych *Юзеф Л. Подгурецки* (*Józef L. Podgórecki, 1944—2021*)<sup>2</sup> – многолетний соратник И. В. – скончался во время сбора материала и не успел поздравить нашего юбиляра; от академика у нас имеется лишь записка “symptomycznemu Igorowi z prośbą o częste publikacje w Polsce” («Душевному Игорю с просьбой о частых публикациях в Польше»); академик так редко писал кому-либо это прилагательное, что даже сделал в нем ошибку). В силу той же причины – не успел направить свое поздравление для И. В. афганский вузовский педагог, криминалист Мохаммед Ареф Хласоон (عارف خلاصون محمد , 1956—2001), – ставший очередной жертвой новой коронавирусной инфекции...

Успел передать свой текст для этой статьи, но скончался во время ее подготовки многодесятилетний доцент Кубанского государственного университета, старейший краевед Кубани Б. Д. Суятин<sup>3</sup> (1941—2020), – с которым И. В. на протяжении долгих лет приятельствовал семьями. ...По эмоциональной окрашенности поступившие материалы сильно разнятся; акrostих, например, получился таким мрачным, что И. В., по его шутке, «теперь остается лишь принять душ, выпить кагора и помереть 😊».

■ Мы постарались расцветить публикацию красочными коллажами. Первым вы видите коллаж<sup>4</sup> с турецким переводом<sup>5</sup> акrostиха, оригинальный русский текст которого пока еще нигде не опубликован и принадлежит перу многолетнего друга семьи юбиляра – «двойного» доктора наук, профессора Института музыки, театра и хореографии ФГБОУ ВО «Российский государственный педагогический университет имени А. И. Герцена» *П. С. Волковой*<sup>6</sup>, члена Союза Композиторов России; перевод указанного акrostиха на турецкий язык сделан магистром искусств по филологии (a Master of Arts in Philology) *Хасаном Алмынташем (Hasan Altıntaş)*<sup>7</sup> – научным сотрудником (Research Assistant), преподавателем Отделения английского языка и литературы Факультета искусств и наук Университета Думлупынар в Кютахье (İngiliz Dili ve Edebiyatı Bölüm, Fen Edebiyat Fakültesi, Kütahya Dumlupınar Üniversitesi), Турция.

■ Для коллажа с проф., акад. Юзефом Подгурецки использован исходный снимок [20], сделанный польским фотокорреспондентом Славомиром Мельником (Sławomir Mielnik) в помещении Katedry Komunikacji Społecznej w Instytucie Nauk Pedagogicznych Uniwersytetu Opolskiego – кафедры социальной коммуникации Института педагогических наук (государственного) Университета Опольского – подразделения, которым в течение многих лет руководил покойный академик. И. В. попросил как-то «прикрепить» к этому коллажу соответствующую, указанную им музыку [16, 04 : 34—05 : 59 мин]; выполняем это пожелание.

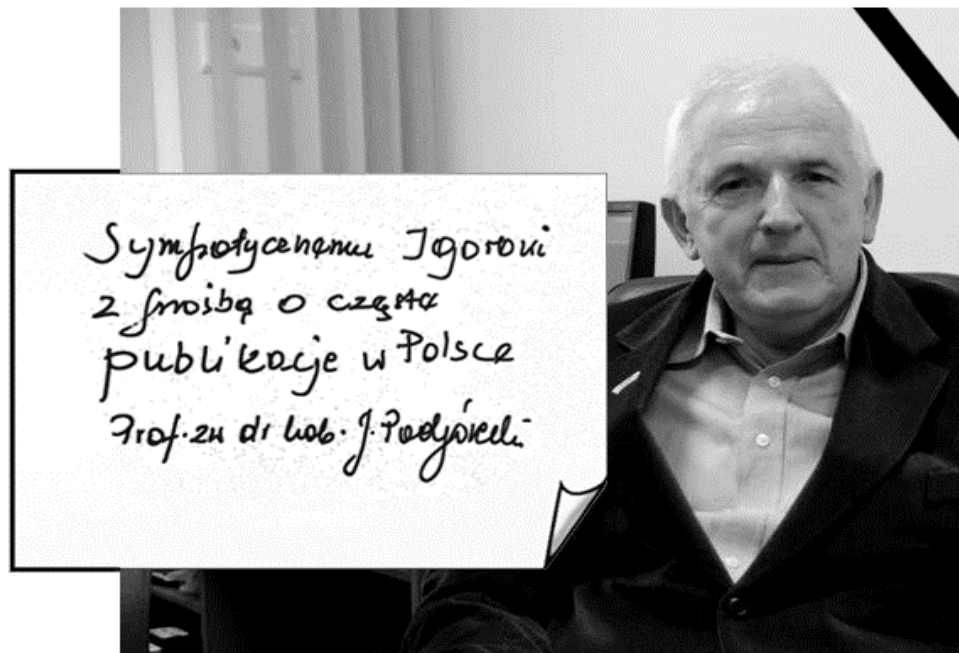

■ *Петер Бергман (Германия):* «Игорь Кочубей и я – мы были одноклассниками и были очень дружны... Каждый день мы подолгу шли из школы в одном и том же направлении. Потом Игорева семья уехала в Россию. Я понимал, что если Игорь жив, то сейчас, спустя десятилетия, он не может не быть знаменитым... Я предполагал, что Игорь трудится на поприще биомедицинском... Однажды, в компании, собравшейся у моих знакомых на семейное торжество, я на всякий случай спросил у оказавшегося там русского – профессора-историка Сергея Кропачева из какого-то московского вуза – не слышал ли он чего-либо об Игоре Кочубее. Оказалось, не только слышал, но и знает его! и по прилету в Москву он сообщил мне емейл Игоря... К сожалению, я не помню дату рождения моего друга из Прошлого, но, конечно, я с удовольствием поучаствую в такой статье... желаю ему удачи, успехов во всех делах и крепкого здоровья. Здесь, в Северном Рейне-Вестфалии, культурном центре нашей страны, часто вспоминают его, – например, я вспоминаю о наших детских приключениях. И я очень рад и горжусь, что мой друг Игорь добился таких успехов в науке.

Передавайте мой огромный привет Игорю! Я желаю всем вам счастья и здоровья!

Я вспомнил характерный случай: мы учились классе в третьем, и после уроков были оставлены на дежурство, убирать класс. С нами осталась одна девочка, Н. К. (чья фамилия теперь звучит оглушительно громко). Мы с Игорем двигали парты, а она подметала пол. “Надоело мне это дело”, – заявил через некоторое время Игорь и взялся писать на доске какие-то химические формулы и объяснять нам какие-то реакции... Случилось так, что именно в этот момент мимо нашего класса по коридору проходил учитель (кажется, физики); увидев в открытую дверь эти сложные формулы, он вошел в класс, уставился на написанное на доске и потом спросил Игоря: “Мальчик, откуда тебе это известно?” И Игорь с гордостью отвечал учителю, что знает от папы. У учителя отпала челюсть!..»

Lieber Igor!

Herzlichen Glückwunsch zu Deinem Geburtstag! Ich wünsche Dir, dass das kommende Lebensjahr noch besser als das Vergangene ist. Ich wünsche das alle Deine Träume in dem kommenden Jahr verwirklicht werden. Ein unvergessliches Geburtstagsfest und viel Optimismus im Deinen Leben wünscht Dir dein ehemalige Klassenkamerad und Freund=

Peter Bergmann

Bethesda Krankenhaus, Duisburg

Текст в рамке: «Дорогой Игорь! / Сердечно поздравляю Тебя с днем рождения! / Желаю Тебе, чтобы следующий год Твоей жизни был еще лучше предыдущего. Я желаю, чтобы сбылись все Твои мечты. / Незабываемого празднования дня рождения и большого оптимизма желает Тебе одноклассник и друг – / Петер Бергман, больница Бетесда, Дуйсбург».

■ В коллаже с Селеной Гомес: “To dear Mr. Kochubey: / Congrat(ulation)s and Jubilations! On Your Jubilee. May God bless You for Your lyrics! / Sincerely, Selena Gomez” («Дорогому м-ру Кочубею: / Поздравления и ликование! По поводу Вашего Юбилея. Да хранит Вас Господь за Ваши стихи! / Сердечно, Селена Гомес»); “To me: / Let yourself get lost in Books, in Music, in Art! / For a little while” («Мне: Позволь себе заблудиться в Книгах, в Музыке, в Искусстве! / На какое-то время»).



■ *Б. Д. Суятин:* «Я хотел бы дополнить вашу статью своими представлениями об Игоре Валерьевиче как о человеке незаурядном, человеке широкой эрудиции и глубокого миропонимания. Игоря я знаю с 1990 года. Первое наше совместное дело – это проведение первого краевого интеллектуального турнира “Цветные стекла” в августе месяце 1991 г. Человек высочайших культуры и ответственности, Игорь Валерьевич с первых же дней нашей дружбы проявил исключительные способности в работе с детьми. Благодаря И.В. Кочубею уже в 1997 г. программа интеллектуальных турниров на Всероссийском конкурсе инновационных проектов снискала звание Лауреата (с получением гранта). Турниры проводятся ежегодно на протяжении 24 лет и вышли на всероссийский уровень! В 2012 г. организаторы интеллектуальных турниров, в том числе и И.В. Кочубей, на Всероссийском конкурсе, проводимом Международной Славянской Академией, были награждены серебряной медалью “Мир молодости!”. Программа и содержание интеллектуальных турниров носят тематический характер. Так, например, в 2015 г.

турнир был посвящен 70-й годовщине Великой Победы Советского Союза над фашистской Германией, в 2016 г. – 55-й годовщине полета в космос Юрия Алексеевича Гагарина! Итоги проведения интеллектуальных турниров освещаются на специальном сайте по адресу: <http://cvetnie-stekla.ru/>

С 1996 г. при Кубанском государственном университете успешно работает научно-образовательный центр “Цветные стекла”. Успех его работы во многом определяется и активной жизненной позицией Игоря Валерьевича Кочубея. С 1998 г. центром было организовано и проведено четырнадцать научно-практических конференций от межрегионального до международного уровней. Игорь Валерьевич был во многих изданиях материалов конференций главным редактором».

Свое письмо с поздравлением Борис Дмитриевич прислал в сопровождении Благодарности за активное участие в составе конкурсного жюри на XXIV Всероссийском интеллектуальном очно-заочном турнире-конкурсе «Цветные стекла» (посвященном 55-й годовщине полета в космос Юрия Алексеевича Гагарина), подписанной ректором Кубанского государственного университета кандидатом педагогических наук, доцентом М.Б. Астаповым и др.

■ В «разделе» о его вкладе в науку и оказанном влиянии – И. В. предложил «не писать много, ой, не бесить добрых людей. Напишите sept fois – всего по семь штук!»). Так мы и поступаем.

### **О его научных идеях и воззрениях писали в частности:**

● *д-р Войцех Ян Малишевски и маг-р Себастьян Малишевски (Польша)* в ст. «Относительно философской категории “*Strictio intervallorum constantiae*” и проблемы происхождения учительского авторитета с точки зрения философии, педагогики, психологии и социологии» [19, р. 19—20];

● *проф. Евгений Тумаев и ст. преподаватель Евгения Тумаева* в ст. «Ускорение культуры: миф или реальность?» [22, с. 32—37];

● *Елена Дижечка* в ст. «Учение И. Кочубея о порядке обыденных вещей... <...>» [4, с. 103—106];

● *проф. Лешек Язовник и доц. Мария Язовник (Польша)* в ст. «<...> Методологические установки И. Кочубея в контексте

методологии исторического и историко-краеведческого исследования» [14, с. 35—39];

• *учитель высш. категории Людмила Голоско (Белоруссия)* в ст. «Герменевтический анализ литературных произведений профессора И. В. Кочубея (к 50-ти летию со дня рождения)» [3, с. 173—178];

• *д-р Наталия Харсеева и действ. чл. АПСН* Борис Суятин в передовой ст. «Герменевтический комментарий к акrostиху профессора П. С. Волковой <“Игорь Валерьевич Кочубей”>» [11, с. 7];

• *маг-р, асп. Юй Ян (Китай)* в ст. «Общенаучный метод “Rem parvulam cognoscere”: актуальность его для искусствознания / музыкознания» [13, с. 141—143].

### **О его личности и оказанном им влиянии писали в частности:**

• *чл. Союза писателей Москвы Олег Виговский* в его книге прозы (М., 2010), с. 90—92 и др.;

• *чл. Союза писателей России, проф.* Виталий Канашкин [9, с. 141];

• *ред. Ника Боброва* в интервью, взятом ею у И. В. Кочубея [17, р. 72—76];

• *чл. Союза Рос. писателей Валерий Симанович* в его воспоминаниях (М., 2018), с. 181—186 и др.;

• *маг-р Хасан Алтынташ (Турция) и проф. Полина Волкова* в ст. «Навстречу 55-летнему юбилею профессора Игоря Валерьевича Кочубея» [1, с. 8—13];

• *маг-р У Луинь (Китай)* в ст. «Новое, ценнейшее издание с текстами Профессора И <И. В. Кочубея> в России...» [10, с. 171—174];

• *переводчики Наталия Ценкова (Болгария – Бельгия) и Димитрина Гиздова (Болгария)* в ст. «Опыт на герменевтичен анализ на стихотворение на Игор В. Кочубей <...>» [12, с. 179—180].

**АВТОРСКИЕ ПРАВА И ДРУГАЯ ИНФОРМАЦИЯ.** Разделение вклада: идея статьи – П. С. Волкова и М. Т. Камбулова; 1-й абз. осн. текста, примеч. 5 – П. С. Волкова; перевод акrostиха на



турецкий язык – Hasan Altıntaş; Peter Bergmann и Б. Д. Суятин – помеч. их именами абз. осн. текста; литературная справка – П. С. Волкова, М. Т. Камбулова и Наталия Ценкова; прочий вклад не разделен. В статье использованы оформительские шрифты “Edwardian Script ITC”, «Kleukens-Fraktur». Изменения, внесенные в редакторе для растровой и векторной графики “Adobe Photoshop CS6 Extended” в использованный в коллаже оригинальный фотографический портрет Hasan Altıntaş: удалены данные цветов; изображение повернуто; работа инструментом «Штамп»; обрезка со всех сторон; поворот изображения; сохранение изображения в растровом формате TIFF (серый несжатый); работа в меню «Кривые»; немного увеличена яркость; применен инструмент «Осветлитель»; итоговый коллаж входит в архив “I. V. & M. T. Kochubey World Science Photographs Series” (No. 179). Изменения, внесенные в графическом редакторе “Adobe Photoshop CS6 Extended” в использованный для создания коллажа оригинальный фотографический портрет Józef Podgórecki [20] размером 800 × 531 пкс, сделанный Sławomir Mielnik: сохранение изображения в растровом формате TIFF (серый несжатый); оставлено без изменений отсутствие встроенных профилей RGB (цвет не управлялся); удалены данные цветов; обрезка справа и снизу; наложение слоя с черной полосой; работа в меню «Кривые»; очень незначительно увеличена яркость; итоговый коллаж входит в архив “I. V. & M. T. K. World Sci. Phots Ser.” (No. 187).

## Примечания

<sup>1</sup> Самоназвание политики, обладающей признаками государственности, по состоянию на 19.03.2022 г. не имеющей – в лице своего *фактически действующего* правительства – дипломатического признания и существующей в пределах государственной границы Исламской Республики Афганистан (*de facto* прекратившей свое существование 15.08.2021 г.). – *Примеч. Редакционной коллегии сборника.*

<sup>2</sup> *Юзеф Л. Подгурецки* – почетный доктор (doctor honoris causa) Uniwersytetu Prawnego w Kazaniu, награжден Złotą Odznaką AZS, лауреат премии ЮНЕСКО, на протяжении многих лет занимал пост завкафедрой социальной коммуникации ИПН УО (the Chair of Social Communication of the Institute of Pedagogical

Science of Opole University, the City of Opole), член Ученого совета Вильнюсского педагогического университета, г. Ополе, воеводство Опольское, Республика Польская (the Opole County, the Opole Voivodeship, The Polish Republic), скончался 1 марта 2021 г.

<sup>3</sup> **Суятин Борис Дмитриевич** – кандидат физико-математических наук, доцент, действительный член Академии педагогических и социальных наук, член Совета Краснодарского регионального отделения Русского географического общества, директор научно-просветительского центра «Цветные стекла» при Кубанском госуниверситете, директор фирмы «ЭлектроБытСервис – Цветные стекла».

<sup>4</sup> В коллаже (итоговый – “I. V. & M. T. K. World Science Photographs Series”, No. 179) использована фотография турецкого переводчика – маг-ра Х. Алтынташа, сделанная у пруда одного из четырех университетских городков – кампуса Эвлия Челеби – Университета Думлупынар в Кютахье.

<sup>5</sup> Использованное в стихотворении слово “şehit” – раньше имело исключительно религиозный смысл, но в современной Турции оно давно расширило рамки своего употребления *за пределы* религии (ср., например, опасную для жизни деятельность пожарных, полицейских и т. п.). Даже в турецкой Википедии (см. соответствующую словарную статью) можно прочитать: “Türkiye’de şehit kavramı zamanla dinî anlamından sıyrılıp vatanını veya milletini müdafaa yolunda ölen herkes için kullanılır hale gelmiştir”. Так, например, в качестве “şehit” сегодняшние турецкие СМИ могут квалифицировать “görev başında yaşamını yitiren polis, itfaiyesi vb. diğer görevliler”.

<sup>6</sup> **Полина Станиславовна Волкова** – доктор философских наук, доктор искусствоведения, кандидат филологических наук, профессор (ВАК РФ), профессор ИМТиХ ФГБОУ ВО «РГПУ имени А. И. Герцена», профессор кафедры истории музыки ФГБОУ ВПО «Ростовская государственная консерватория (академия) имени С. В. Рахманинова», в 2013—2021 гг. главный редактор Международного научного журнала “ASPECTUS”, г. Краснодар, г. Санкт-Петербург, Россия.

<sup>7</sup> **Хасан Алтынташ** – г. Кютахья, провинция Кютахья, Эгейский регион, Западная Турция, Турецкая Республика (Kütahya İlçe, Kütahya ili, Ege Bölgesi, Türkiye Cumhuriyeti). Его научные интересы: literary genres and trends, modern literary theories, ancient literature; работает над докторской диссертацией

по теме: a chronotropic analysis of London and Istanbul in the novels of Peter Ackroyd and Orhan Pamuk based on the ideas asserted by the Russian thinker and philosopher Mikhail Bakhtin).

### Список источников

1. *Алтынташ Х., Волкова П.С.* Навстречу 55-летнему юбилею профессора Игоря Валерьевича Кочубея // Устойчивое развитие горно-предгорных территорий Краснодарского края: проблемы, поиски, решения: Сборник материалов V Всероссийской (с международным участием) научно-практической конференции: г. Апшеронск, 28 мая 2021 г. / Редактор-составитель доц. А.А. Самойленко; Науч. ред. проф. А.А. Горбачев. – Апшеронск: Б. и., 2021. – С. 8—13.

2. *Волкова П.С.* Реинтерпретация в художественном творчестве (на материале искусства XX века): Монография. – Краснодар: Краснодарский государственный университет культуры и искусств, 2008. – 200 с.

3. *Голоско Л.М.* Герменевтический анализ литературных произведений профессора И.В. Кочубея (к 50-ти летию со дня рождения) // Курорты. Сервис. Туризм: Научно-методический и информационный журнал / Гл. ред. доц. А.А. Самойленко. – Краснодар: Изд-во Кубан. соц.-экон. ин-та, 2017. – № 1—2 (34—35). – С. 173—178. – (Рубрика «Наши юбиляры»).

4. *Дижечка Е. (Dizhechka E.).* Учение И. Кочубея о порядке обыденных вещей... Как можно описывать изменения в культуре информационного общества? (I. Kochubey's Doctrine about the Everyday Things Order... How One Can Describe Change in the Information Society Culture?) // Коммуникативные стратегии информационного общества: Труды IV Международной научно-теоретической конференции: 16—18 ноября 2011 г. / Отв. за выпуск проф. О. Д. Шипунова. – Санкт-Петербург: Изд-во [С.-Петерб. гос.] Политехн. ун-та, 2011. – С. 103—106.

5. *Кочубей И.В.* Cognoscere – rem parvulam: (На подступах к новому методу работы с историческими источниками) // Семиотика культуры & искусства: Материалы Четвертой Международной научно-практической конференции «Семиотика культуры и искусства» (Краснодар, 26 ноября 2006 г.) = Semiotics of Culture & Art: Proceedings of the Fourth International Conference “Semiotics of Culture and Art” (Krasnodar, November 26, 2006) /

Редакторы-сост. И.В. Кочубей и П.С. Волкова; Под общ. редакцией И.И. Горловой. – Краснодар: Краснодар. гос. ун-т культуры и искусств, 2007. – С. 17—23.

6. *Кочубей И.В., Кочубей М.Т.* Католическая старина: Статья III. Новый научный метод “*Rem parvulam cognoscere*” – и уникальный исторический / архитектурный памятник, восходящий к домонгольскому периоду, в бывшем королевском граде Кракове (Республика Польшая) – Церковь Святого Идзи (Св. Гилла) // *Topical Problems of the Humanities Knowledge: [International Interdisciplinary Scientific-theoretical & Methodological Journal]*. – 2009. – No. 1—3. – S. 328—335.

7. *Кочубей И.В., Тумаев Е.Н.* Релаксация возбуждения в конденсированной среде при сильном когерентном взаимодействии центров // *Наука Кубани: [Науч. журнал департамента образования и науки администрации Краснодар. края]* / И. о. гл. ред. акад. В.А. Бабешко. – Краснодар: ООО «Просвещение-Юг», 2005. – № 2. – С. 185—189.

8. *Кочубей Ф.И.* Детские годы профессора И.В. Кочубея, какими они мне вспомнились: [Рукопись – так называемая «тетрадь с винными бочками»]. Библиотека / архив И.В. Кочубея.

9. *Кубань: Литературно-художественный и общественно-публицистический независимый журнал писателей России, писателей Кубани / Гл. ред. проф. В. [А.] Канашкин.* – Краснодар: [Изд-во Кубан. соц.-экон. ин-та], 2012. – № 1—2 (376/70). – С. 141.

10. *У Луинь (Wu Lu Yin, 吴路音).* Новое, ценнейшее издание с текстами Профессора И в России... = *Containing Professor Yi's Texts, New, Valuable Edition in Russia...* // *Коммуникативные стратегии информационного общества: Труды XIII Международной научно-теоретической конференции: 22—23 октября 2021 г. / Отв. за выпуск проф. О. Д. Шипунова.* – СПб.: Издательско-полиграфический центр [С.-Петербург.] Политехн. ун-та [Петра Великого] «ПОЛИТЕХ-ПРЕСС», 2021. – С. 171—174. – Парал. тит. л. изд. – на англ. яз.

11. *Харсеева Н. [В.],* Суятин Б. [Д.]. Герменевтический комментарий к акростику профессора П. С. Волковой [«Игорь Валерьевич Кочубей»]: [Передовая статья] // *Aspectus: The International Scientific Journal = Междунар. науч. журнал / Гл. ред.*

проф. П. С. Волкова. – Краснодар: ООО «Изд-во “Светочь”», 2017. – № 2 (15). – С. 7. – Парал. подзаг. изд. – на рус. яз.

12. *Ценкова (Диловска) Н.Г. (Tsenkova (Dilovska) N.G.), Гиздова Д.Ж. (Gizdova D. Zh.)*. Опыт на херменевтичен анализ на стихотворение на Игор В. Кочубей “Amoenitas Desolationis” = Experience of Analyzing Igor’ V. Kochubey’s Piece of Poetry “Amoenitas Desolationis” Hermeneutically // Коммуникативные стратегии информационного общества: Труды XIII Международной научно-теоретической конференции: 22—23 октября 2021 г. / Отв. за выпуск проф. О.Д. Шипунова. – СПб.: Издательско-полиграфический центр [С.-Петербур.] Политехн. ун-та [Петра Великого] «ПОЛИТЕХ-ПРЕСС», 2021. – С. 179—180. – Парал. тит. л. изд. – на англ. яз.

13. *Юй Ян (Yu Yang, 鱼洋)*. Общенаучный метод “Rem parvulam cognoscere”: актуальность его для искусствознания / музыкознания = The General-Scientific Method “Rem Parvulam Cognoscere”: Its Validity for Art History / Musicology // Коммуникативные стратегии информационного общества: Труды XII Международной научно-теоретической конференции: 23—24 октября 2020 г. = Communication Strategies of the Information Society: Proceedings of the XII<sup>th</sup> International Scientific-Theoretical Conference: October 23—24, 2020 / Отв. за выпуск проф. О. Д. Шипунова. – Санкт-Петербург: ПОЛИТЕХ-ПРЕСС: С.-Петербург. политехн. ун-т Петра Великого, 2020. – С. 141—143.

14. *Язовник М. (Jazownik M.), Язовник Л. (Jazownik L.)*. Историографическая деятельность как деятельность коммуникативная. Методологические установки И. Кочубея в контексте методологии исторического и историко-краеведческого исследования // Коммуникативные стратегии информационного общества: Труды V Международной научно-теоретической конференции / Отв. за выпуск проф. О. Д. Шипунова. – Санкт-Петербург: Изд-во [С.-Петербур. гос.] Политехн. ун-та, 2012. – С. 35—39.

15. *Altıntaş H., Golban P.* Hunger and Eating in Urban Background Revealing Psychic Identity: The Modernist Flâneur Subjected to Instincts and Savouring Anxieties in “Lestrygonians” // 2<sup>nd</sup> International Congress on Academic Studies in Philology (BICOASP). Book of Abstracts: 2—5 September 2020. Bandırma / [Trakya Üniversiteler Birliği, Bandırma Onyedü Eylül Üniversitesi,

Çanakkale Onsekiz Mart Üniversitesi, Kırklareli Üniversitesi ve diğer;  
Edited by Assoc. Prof. Dr. Mesut Kuleli & Res. Asst. Ali Fuat  
Altuntaş; Organizing Committee: Assoc. Prof. Dr. Didem Tuna,  
Assoc. Prof. Dr. Mesut Kuleli, Assoc. Prof. Dr. Seda Taş İlmeç  
ve diğer. – S. l.: S. n., s. a. – P. 94.

16. *Bártek M.* Partita ‘O komm, du Geist der Wahrheit’:  
[Видеоролик – исполнение обработки(?) указанной партиты на  
органе, опубликованный на канале “Michael Bártek” 31 марта  
2021 г.] // YouTube<sup>RU</sup>: [Интернет-сайт – коммерческий сервис  
видеохостинговой компании “YouTube LLC”, США,  
предоставляющей услуги хранения, доставки и показа видео]. –  
URL:

[https://www.youtube.com/watch?v=J5jYh8takx8&list=RDMM&start  
\\_radio=1](https://www.youtube.com/watch?v=J5jYh8takx8&list=RDMM&start_radio=1) (дата обращения 9 марта 2022 г.).

17. *Kochubey I.V.* Sonata of Rotting Apple...: Certain  
«Synergetical» Interview / [Has been obtained by] Nika Bobrova //  
Eternity of Simulacre. – New York (The State of New York): Sine  
Publishers, 2014. – P. 72—76.

18. *Koczubej I.W.* Cultus Humani Letum Clarare: VIII. Materiał lat  
wojennych – jako przedmiot badań naukowych z punktu widzenia  
metody filozoficznej, akcentującej znaczenie detali, drobiazgow (res  
parvulae)... Moja nowa praca w Polsce / Translated from Russian  
by Doctor of the Humanities Aleksandra Urban-Podolan //  
Searching out World Senses...: (Symposium. [...], May 31—June 15,  
2011): Spain: a View from XXI-Century Russia (International  
Scientific Conference). The Seventh Annual Scientific Conference of  
the Humanities Center of the K. S. U. C. & A. / American Concert  
Alliance, Inc, The South-Russ. Culturological Society, the Humanities  
Center of the K. S. U. C. & A. – New York (The State of New York);  
Barcelona, & cet.: Sine Publishers, 2011. – P. 47—56. – (ACA  
International Scientific Conferences Series; Volume XI).

19. *Maliszewski W. Jan, Maliszewski S.* On the Philosophical  
Category “*Strictio Intervallorum Constantiae*” and the Problem of the  
Origins of Teacher’s Authority in the View of Philosophy, Pedagogy,  
Psychology and Sociology // From Egyptian Papyri to Computer:  
Objectification of Consciousness in Developing of Human  
Civilization & Culture: International Scientific Conference  
(February 28—March 11, 2011. [...]) / American Concert Alliance,  
Inc., The South-Russ. Culturological Society, the Humanities Center of  
the K. S. U. C. & A. – New York (The State of New York); Sharm el-

Sheikh (The A. R. E.), & cet.: Sine Publishers, 2011. – P. 19—20. – (ACA International Scientific Conferences Series; Volume VIII). – Ст. на англ. яз.

20. *Mielnik S.* Prof. Józef Podgórecki: [Графический файл в формате\*.jpg, сохраненный с адреса статьи] // nto.pl: [новостной Интернет-сайт]. – URL: <https://nto.pl/rosjanie-zazdroszcza-profesora-naszemu-uniwerytetowi/ga/4464435/zd/6073193> (дата обращения 8 марта 2022 г.). Размер 50,9 кБ.

21. *Mozart W.A.* Don Giovanni, K 527; Act 2, Commendatore Scene (“Amadeus” Soundtrack): [Видеоролик – исполнение Sir Neville Marriner, Academy of St Martin in the Fields, Ambrosian Opera Chorus, John McCarthy, John Tomlinson, Richard Stilwell, Willard White, опубликованный на канале “Ryerson Shippee – Composer” 6 июня 2013 г.] // YouTube<sup>RU</sup>: [Интернет-сайт – коммерческий сервис видеохостинговой компании “YouTube LLC”, США, предоставляющей услуги хранения, доставки и показа видео]. – URL: <https://www.youtube.com/watch?v=K9786j94XY4> (дата обращения 14 марта 2022 г.).

22. *Tumaev E.N., Tumaeva E.E.* // تسارع الثقافة: خرافة ام واقع؟ / From Egyptian Papyri to Computer: Objectification of Consciousness in Developing of Human Civilization & Culture: International Scientific Conference (February 28—March 11, 2011. [...]) / American Concert Alliance, Inc., The South-Russ. Culturological Society, the Humanities Center of the K. S. U. C. & A. – New York (The State of New York); Sharm el-Sheikh (The A. R. E.), & cet.: Sine Publishers, 2011. – P. 32—37. – (ACA International Scientific Conferences Series; Volume VIII). – Ст. на араб. яз., аннот. на англ. яз.

**И.К. Филипченко**

*Краснодарское региональное отделение РГО, г. Анапа*

## **ЗАЛОЖНИКИ СИСТЕМЫ**

С 2010 г. по 2012 г. мне довелось заниматься переводом в новое здание историко-краеведческого музея им. К.П. Кошукова (моего отца). В архиве музея обнаружила две фотографии 1938 г. драматического коллектива в районном доме культуры. Среди участников спектакля «Любовь Яровая» и «Слава» привлекло

внимание лицо необычного для наших мест армянина, на обороте фотографий подписаны имена самодеятельных артистов и их режиссёра по фамилии Канаян.

Начав поиски, вышла на Канаян Ирину Гургеновну, которая помогла установить имя режиссёра и поведала о трудной судьбе семьи Канаян. Режиссёром был Сурен Драстаматович Канаян – увлечённый, талантливый человек, сумевший передать свою любовь к театру многим молодым жителям района.

Из Интернет-источника узнаем об отце Сурена: «Драстамат Мартиросович Канаян – армянский политический и военный деятель, член партии Дашнакцутюн; Вартан – доброволец, командир дружины». Его имя приводится в воспоминаниях Александра Ивановича Хатисова (1874–1945) – городского головы Тифлиса и члена правительства независимой Республики Армения. Будучи с 1920 г. в эмиграции во Франции, он написал воспоминания о своей деятельности до и после 1917 г. Вспоминая визит царя Николая II на Кавказ в период Первой мировой войны, он пишет: «Особенно врезалась мне в память картина того, как я представил Царю армянского героя, революционного деятеля, начальника дружины Дро. За неделю до приезда Царя в Тифлис Дро был ранен около Баязета пулей в грудь. Его мы положили в первой комнате городской больницы имени Арамянца. Когда Царь осматривал больницу, я предупредил его, что в особой комнате лежит тяжело раненный дружинник Дро и спросил, желает ли Царь его видеть? Царь выразил согласие. Мы вошли втроем: Царь и начальник штаба генерал Юденич. Генерал дал блестящую характеристику Дро, как военного таланта. Царь наклонился к Дро и спросил: «Где Вы получили военное воспитание?» Дро ответил: «В революционной работе, Ваше Величество!» Царь смутился. Но Дро, видно, заметил, что Царь в смущении, и добавил: «Наша работа касалась Турции». Царь успокоился и прикрепил к рубашке Дро Георгиевский крест».

В советские времена в силу политических и идеологических соображений была закрыта история о существовании в 1918-1920 гг. первой независимой Армянской республики. Из-за своего географического положения Закавказье и сегодня остаётся полем соперничества между Россией и Западом, а в тот период Армения, долгие годы находившаяся под игмом Турции, наконец-то обрела свободу – 31 декабря 1917 г. был подписан декрет «О Турецкой Армении», на основании которого она получила право на



самоопределение. Военным министром первой суверенной буржуазно-демократической Армянской республики был назначен Драстамат Канаян – известный народный мститель, борец против османских завоевателей.

Турецкая угроза постоянно висела над республикой, поэтому в помощь армянским военным в июне 1920 г. Англия отправила 25 000 винтовок и 40 000 единиц обмундирования, но в сентябре 1920 г. Турция вновь захватила 2/3 Армении. Это послужило поводом для вторжения в республику 11-й Красной Армии, выступившей против турок. 2 декабря 1920 г. Орджоникидзе телеграфировал в Москву: «В Ереване провозглашена Советская власть. Вся власть временно передана (до прибытия Ревкома) военному командованию во главе с Дро (*так называли Драстамата Канаяна соратники*).

В 2000 г. в Ереване на армянском языке вышла книга, написанная сыном Драстамата Гургеном «Навсегда остаюсь в Сибири». Дочь Гургена Ирина (она теперь переехала на историческую родину в Ереван) подарила музею эту книгу, переведя на русский язык отрывки, касающиеся сибирской ссылки семьи Канаян, с которыми предлагаем вам ознакомиться.

«Судьба Драстамата насколько героическая, настолько и трагическая. Первая жена Дро умерла совсем молодой, оставив ему сына Людвига. Вторая жена Арпеник – единственная дочь купца 1-й гильдии Александра Алояна, родила ему двоих сыновей – Сурена 1917 г. р. и Гургена 1919 г. р. В 1921 г. после передачи власти революционному комитету Дро был отправлен в Москву. В 1924 г. с разрешения властей он выехал в Румынию, где к нему присоединился сын Людвиг, учившийся в Германии, затем - на Ближний Восток и в начале 1950-х годов - в США, где в 1956 г. Драстамат умер. Попытки перевести семью не увенчались успехом – семья министра была оставлена в СССР в качестве заложников и в 1937 г. сослана в Сибирь, как семья врага народа.

Приехав в Омск и сдав вещи в камеру хранения, сразу же отправились согласно предписанию в областное управление НКВД. «Серый дом?» - переспрашивали омичи, с настороженностью осматривая нас и объясняя, как проехать. Поднялись на третий этаж, и зашли в кабинет, указанный на пропуске. Молодой лейтенант, прочитав наш сопроводительный документ и бегло взглянув на карту области, висевшую на стене, написал на нём: «Тевриз» и добавил: «Плыть на пароходе по

Иртышу дня три вниз – на Север». «Но ведь в Москве Ваш коллега сказал, что поселят нас в Омске и даже посоветовал взять справки о сданных экзаменах, если пожелаем продолжить учёбу в городе!» Нехотя выслушав нас, лейтенант лишь пожал плечами и небрежно махнул рукой.

На четвёртые сутки рейса пароход «Владимир Ленин» высадил нас на пристани таёжного посёлка Тевриз. Для северных районов области Иртыш – дорога жизни. Был и остаётся таковым. За короткие месяцы навигации нужно было запастись всем необходимым для того, чтобы пережить зимой 35-40-градусные морозы. Взамен пароход нагружается пушниной, лесом, дарами лесов и болот.

Много лет спустя, уже будучи пожилым человеком, я бросил взгляд на ставший мне родным Тевриз из иллюминатора самолёта: тайга без конца и края, тайга и болота. В такие места в 1937 году были сосланы из Москвы, Ленинграда, Киева и других крупных городов по так называемому «особому распоряжению НКВД» сотни семей, в Тевризе их было около 50. Самые дальновидные из них, не теряя времени на просьбы и жалобы в высшие инстанции, начали готовиться к зиме, приобретая тулупы, валенки, меховые шапки. Другие, в том числе и наша семья, считали ссылку нелепой ошибкой, которую обязательно исправят. Какую опасность для СССР могли представлять безобидная интеллигентная женщина и двое неопытных юношей, мечтавших об учёбе, театрах, и шахматах? Такие встретили зиму в демисезонных пальто, кепках и полуботинках.

Всех ссыльных в Тевризе называли «москвичами». В отличие от других семей, наша семья удостоилась особого внимания чекистов. У нас взяли отпечатки пальцев, каждую неделю мы должны были являться в районное отделение НКВД и докладывать дежурному о том, что мы живы и никуда не сбежали.

«Храбрые рыцари революции», посчитав, что Тевриз – это для нас слишком хорошо, выслали нас подальше, в д. Черноярку, где мы и провели первую зиму. Не изгладится из памяти дорога Тевриз-Черноярка, по которой мне пришлось шагать. Кругом пустынные поля, снег и звёзды, а со мной мои юношеские мечты, картины природы Родины – Армении, её мелодии...

И, наконец, случилось самое страшное. В 1940 г. 11 ноября умер мой старший брат Сурен от туберкулёза (скоротечная чахотка). В 11 утра он почувствовал себя очень плохо. Я и мама не

отходили от его постели. «Знаешь, Гурген,- сказал он слабым хриплым голосом – если я поправлюсь, то хотел бы, чтобы исполнилось одно желание: не жить в блестящих, шумных столицах. Можно обойтись и без Большого и Мариинского театров. Я хотел бы жить на родине, работать сельским учителем, иметь дружную семью и маленькое хозяйство. Другого мне не нужно». Но свеча его жизни уже догорала. «Задыхаюсь, воздуха, побольше воздуха, откройте окно!»– это были его последние слова. Я еле успел обнять голову брата. Мы похоронили его на тевризском кладбище. Его могилу и сегодня можно легко отыскать с южной стороны кладбища.

В 1943 г. я работал в Тевризском районе Омской области на деревообрабатывающей станции в посёлке Белый Яр, недалеко от Кузнецово. Нашу контору отправили на погрузку баржи. Грузили брёвна. Уставший, я возвращался домой через лес. Присел отдохнуть, и не заметил, как заснул. Утром проснулся от холода и сырости. Начался туберкулёз. Мама продавала последнее, что осталось у нас, чтобы спасти меня, ведь мне необходимо было хорошее питание. Я лёг в больницу в Тевризе. Главным врачом был Киреев – опытный сельский врач-универсал. Он лечил все болезни, начиная с удаления зуба, кончая сложными хирургическими операциями. Моё состояние здоровья улучшилось».

Гурген и Арпеник Александровна прожили в Тевризе 7 лет, затем переехали в Чернолучье под Омском. Гургену Канаяну удалось выжить. В 1947 г. он женился на Розе Самойлик. У них трое детей: Сурен, Ирина, Рубен. Работал Гурген Драстаматович главным бухгалтером треста «Сибэлектромонтаж». Был чемпионом Омска и области по шахматам.

Вот что вспоминает о нём известный шахматист, судья республиканской категории по шахматам, член-корреспондент Петровской академии наук и искусств Марк Мудрик: « Жили в годы войны, как все, только что выжили. Но и в такое лихолетье Гурген не расставался с шахматами. Передо мной таблица турнира школьников Ленинского района Москвы за 1935-й г. Первый – Вася Смыслов, будущий чемпион мира. На два очка отстал, разделивший четвёртое место, Гурген Канаян. Кто скажет, сколько шахматных вершин сумел бы покорить он, если бы не 1937 г.?

В 1944 г. Гурген отправил письмо эвакуированному в Омск мастеру Алексею Сокольскому. Рассказал, что когда-то играл в

турнирах, а недавно победил в матче отдохавшего в Чернолучье шахматиста довольно высокой по тем временам категории. Сокольский посмотрел присланные партии и оформил Канаяну такую же категорию. Дорога в местные соревнования была открыта. Подчёркиваю – в местные! За пределы области выезжать не полагалось, да и внутри её на каждое перемещение требовалось специальное разрешение. Лишь по прошествии какого-то времени, ему – омскому чемпиону, разрешили играть в других городах...

Его игра в первенстве Омска 1946 г. была подобна смерчу – не остановить, не укротить. Можно было лишь омрачить успех, объявив, что он выступает в турнире, как сельский житель, «вне конкурса» и назвать чемпионом другого участника. Тем не менее, вскоре Канаян станет кандидатом в мастера, чемпионом спортобщества «Урожай». В Омск он переберётся лишь в 1960 г., благодаря Александру Моисеевичу Малунцеву – директору Омского нефтезавода. Гурген Канаян пять раз побеждал в областных первенствах по шахматам, трижды – в городских, в составе омской команды становился чемпионом России. Умер Гурген Драстаматович 15 августа 2001 г. Похоронен в Омске рядом с матерью Арпеник, умершей в 1967 г.

Прах Драстамата Канаяна в 2000 г. был перенесён из Бостона в Армению и с почестями перезахоронен в Баш-Апаране. Его именем названа улица в Ереване, его имя носит воинская часть, создан военный институт имени Драстамата Канаяна, установлен памятник.

### **Список источников**

1. *Канаян Г.Д.* Навсегда остаюсь в Сибири. – Ереван, 2000.
2. [Электронный ресурс] - Режим доступа: <https://ru.wikipedia.org/wiki> (дата обращения 12.02. 2022).

Наталья Г. Ценкова (Диловска)  
г. София, Область София (Область София-град), Республика Болгария –  
город (коммуна) Брюссель, Брюссельский столичный регион,  
Королевство Бельгия  
В. В. Тырса  
г. Краснодар, Россия

## В ЦАРСТВЕ БАНОК, ПРИБОРОВ И КНИГ...

(Интервью)

**Аннотация.** В связи с 55-летним юбилеем проф. И. В. Кочубея болгарский переводчик названного ученого берет интервью у его бывшего одноклассника. Воспоминания интервьюируемого охватывают период приблизительно 1983—1996 годов в столице Кубани – Краснодаре – и изобилуют яркими, живописными подробностями. УДК 82-531.2-94-052Кочубей И.В.(047.53)(470.62-25)«1983/1996»

**Annotation.** On the occasion of the 55th anniversary of Professor Igor' V. Kochubey, the named scholar's Bulgarian translator interviews his former classmate. The interviewee's memories cover the period approximately 1983—1996 in the capital city of Kuban – Krasnodar – and abound with vivid, picturesque details. UDC 82-531.2-94-052 Kochubey I.V.(047.53)(470.62-25)“1983/1996”

— Виталий Викторович, как вы уже вспомнили, близится 55-летний юбилей выдающегося современного междисциплинарного ученого и педагога-интернационалиста профессора Игоря Валерьевича Кочубея... И наше с вами интервью выйдет в рамках международного проекта, приуроченного к этой дате. Даже в психологически бесконечно тяжелые военные дни – шла работа над этим проектом. Когда мы с И. В. намечали примерный список персон, которых стоило бы опросить, первым в этом списке оказалось именно ваше имя. Г-н профессор имеет самое восторженное мнение о вашем даре быть *другом*, столь редком в наши дни, и высоко ставит вас как режиссера театра!.. Можете рассказать нам, как в конце 80-х годов прошлого века...

— Да, столько живут не все!

— ...вам довелось соприкоснуться с этим человеком?

— Ну, Игорь был удивительной и легендарной личностью... частью серого мифа нашего города<sup>1</sup>; его приход в нашу школу – неестественный, – равно как и его уход – естественный...

— То есть выпуск из школы?



— ...ага...  
сопровождались легендами и темными слухами... Так, ходили слухи, что в предыдущей школе, где учился Игорь, благодаря ему взорвалась школьная химическая лаборатория... Уже после окончания школы (1984?), спустя несколько лет, прогремел мощный взрыв в редакции краснодарской краевой газеты «Кубанский курьер»...

— Да, этот случай известный, и он занесен в мировые анналы террористических выступлений против свободы слова.

— И примерно в это время Игорь, личность экстравагантная, работал в редакции «Кубанского курьера» заведующим отделом ...культуры, писал о театре, музыке... Взрыв оказался «добротный», большой силы; здание треснуло, обрушилась прочная райкомовская кирпичная стена и, увы, были жертвы<sup>2</sup>.

— Это было уже после окончания школы.

— Да. А ученик средней школы № 1 Игорь Валерьевич Кочубей – это же был страшный человек!

В нашей школе Игорь внушал ужас или приводил в смущение многих педагогов... Больше всего – боялась его учительница химии Тамара Иосиповна по прозвищу... ладно, не важно... Царства небесного Тамаре Иосиповне. На своих уроках «химичка» старалась не задавать Игорю никаких вопросов, потому что ответы на них уходили о-очень далеко за рамки школьной программы; и «хуже» этих ответов были лишь вопросы самого Игоря, обращенные к ней!

— Предполагаю, он мог быть успешен по предметам литературы, языков...

— Сочинения он писал очень быстро, не тратя на это много времени, чем, наверное, смущал учительницу литературы!

Химия, медицина, астрономия, физика... латынь... – и еще, черт возьми, многое другое интересовали Игоря совсем не по-детски.

— **Наверное, он часто участвовал в каких-то олимпиадах школьников?**

— Совсем мимо. Заставить его поехать на олимпиаду было очень тяжело. Дело в том, что он относился к любым соревнованиям как занятию такому... «быдляческому», что ли... ставил себя выше этого.

— **В последующие годы он отказывался вступать в разного рода объединения, в том числе политические, а позднее покинул ряды решительно всех организаций, даже имманентного ему как профессионалу Российского Философского Общества при Российской академии наук и Русского (бывшего Императорского) Географического Общества, вызвав этим недоумение. Ему не нравилось, в частности, что организации, в которых он состоял членом, выступали с различными коллективными заявлениями от имени своих членов, но никогда не запрашивали мнения Игоря Валерьевича как своего члена. Далее, объясняя свою позицию, И. В. апеллировал к истории немецкого графа (не могу быстро вспомнить его имя), успешно прошедшего курс в университете, но отказавшегося сдавать университетский выпускной экзамен. В этом же ряду находится известный общественный деятель Е. Н. Понасенков... Ну хорошо, а теперь скажите, а вы бывали у Игоря в гостях?**

— Да, я часто бывал у него в гостях и могу утверждать: квартира его была покруче любой лаборатории.

— **Верится вообще без труда!**

— Эта знаменитая квартира на четвертом этаже одного из домов в поселке Белозерном – была заполнена самыми разнообразными вещами, ценность которых если и ощущалась подспудно зрителем, была *воплне* понятна только *хозяину*. Чего-чего там только не было!.. Реактивы и прочие предметы на любой случай, которые я даже сейчас затрудняюсь идентифицировать!

— **Я знаю профессора как чуть ли не патологического ценителя книг...**

— Конечно, больше всего там было – *книг*. Они были просто *езде*. В его спальне, она же «самый рабочий» кабинет и лаборатория, всегда царил полумрак, создаваемый плотными шторами; как объяснял Игорь, солнечный свет вызывает

разложение некоторых реактивов и выцветание картин... Самой не важной вещью в этом флэте была, мне кажется, широченная кровать в старинном стиле; она не без труда обнаруживалась за стопками книг, журналов и газет. Хороводы каких-то «телок», то есть барышень, простите... ладно, это будет уже совсем «вне формата»...

В своей просторной квартире Игорь проживал один и, как аристократ, ведением хозяйства в привычном его понимании – не заморачивался. Признáюсь, меня сильно смущали тараканы, которых Игорь называл своими товарищами, скрашивающими, как он говорил, его одиночество... (однажды я с интересом рассмотрел *лицо* одного из таких *товарищей*, мирно почившего, в *микроскоп*, – который у Игоря, разумеется, имелся, – представляете, в те времена!).

— **Ого...**

— Это мирное сосуществование с *товарищами* закончилось, – так бывает, – внезапно. В один отнюдь не прекрасный для *товарищей* день им случилось познать карающую поступь Судьбы. Дело в том, что у Игоря есть привычка отмечать нужное место в какой-нибудь книге – закладыванием в этот разворот какой-то другой, соседней, книги... и одну из образовавшихся таким путем ниш – тараканы облюбовали под общественный тараканий туалет.

— **Я представляю... точнее, не представляю его реакцию...**

— Если я не ошибаюсь, это было очень ценное зарубежное издание<sup>3</sup>... Гневу Игоря, случайно наткнувшегося на этот туалет, не было предела. Он погрузился в задумчивость и спустя несколько дней учинил что-то, от чего тараканы полностью вымерли во всей его просторной квартире, а потом и во всем доме.

Иногда Игорь услаждал своих гостей зрелищными, но всегда глубокомысленными (если можно так сказать) химическими опытами.

— **Судя по началу интервью – со взрывами?**

— Совсем нет. Один из этих опытов я помню до сих пор, – что-то кипело и здорово так дымило<sup>4</sup>... Я был о-очень впечатлен! Соседи, наверное – тоже, так как вскоре явились какая-то дико кричащая тетенька-управдом<sup>5</sup> с очень беспокойными руками и, неожиданно для нас и с еще более диким ревом, пожарная машина. Кстати сказать, органы власти также не обошли своим вниманием



жилище Игоря и однажды разок наведались в него ... вполне вежливо, впрочем. Но это отдельная история, не лишенная иронии.

— **А как он вам казался как собеседник?**

— Беседа с Игорем – примерно то же, что беседа с Хорхе Л. Борхесом ... она была, есть и, наверное, будет удовольствием высокой пробы (в этом Игоря напоминает мне покойный кубанский энциклопедист – незабываемый Всеволод Ростиславович Тихомиров). Целые водопады интереснейшей информации, при этом информации неизвестной – на темы самые различные!..

— **Эта его особенность в сочетании с аристократически-независимым нравом – должна была бы смертельно оскорблять некоторых людей.**

— Вы говорите о каких-то завистниках Игоря...

— **Как правило, чувству зависти подвержены натуры мелкие, немасштабные, поверхностные, – и таких немало подвизается в том числе в мире искусства<sup>6</sup>.**

— Да, Игорь умеет увлечь собеседника!.. Свойство, бесконечно важное для педагога – даже и университетского.

Но вернемся мысленно в нашу, 1-ю, школу... Там не удивлялась Игорю и не боялась его – пожалуй, только учительница физкультуры. Но не потому, что она была двухметровая и сильная, – *она просто не знала, кто это.*

Вот так.

После школы мы часто встречались. Иногда я обращался к нему по житейским медицинским поводам типа травм.

Вспомнил сейчас наши «классные» посиделки «в честь» окончания 10 класса (тогда в СССР обучение в средней школе было еще десятилетним). «Сидели» мы в квартире у нашего классного руководителя Татьяны Николаевны<sup>7</sup> на улице Азовской... Помню, мы с Игорем стояли на ее балконе, смотрели вниз, Игорь пил чай, а я еще и курил. Мы мирно беседовали. В тот раз Игорь сразил меня ну прямо энциклопедическим знанием всего относящегося к чаю. До сих пор не выветрилась из памяти тройка алкалоидов чая – кофеин, теофиллин и теобромин.

Домой мы в тот день возвращались поздно. Пошли пешком, напрямик через НИИ имени Лукьяненко... Территория института в то время ярко освещалась по ночам, и мы рассматривали поля, засеянные пшеницей и... коноплей, рассуждали об особенностях... сельского хозяйства.

А впоследствии Игорь часто заходил ко мне в гости поздними вечерами, – обходя за день многие места по своей журналистской работе, он не успевал садиться на рейсовый автобус. У себя дома я угощал его ужином, и мы с удовольствием коротали время в интересных (по крайней мере, для меня) беседах, в ходе которых я узнал массу интересного для себя... Затем я провожал своего гостя на *вахтовый* рейс в 23<sup>50</sup> от «Рубероидного завода» до станции Марьянской, который, кстати, в то время ходил очень аккуратно; Игорь садился в самых задних рядах, иногда прямо над двигателем, и этот рычащий в ночи «ЛАЗ» с ветерком доставлял уставших рабочих второй смены и не менее уставшего Игоря домой...

В своей медицинской практике Игорь рано или поздно должен был прийти к проблемам прогноза – сначала медицинского, конечно (забегая вперед, скажу, что у него, кажется, есть опубликованная книжка по построению прогноза речных паводков и наводнений). Началось с того, что он правильно предсказывал течение и исход болезней, давал прогноз в том, что касается жизни больного. Это время было в России очень тяжелым; и на фоне упадка благосостояния людей – у Игоря Валерьевича вдруг стали появляться «Роллексы», красивые костюмы и все более дорогие машины.

**— Но я знаю, что он даже сейчас не умеет водить автомобиль и не имеет официальных так называемых прав на вождение, выданных компетентным российским органом!**

— Это же не мешает *владеть* автомобилями, тем более что у него есть блестящий, безаварийный, водитель – его жена Марина. Но нужно знать Игоря, чтобы понимать: все это – машины, брендовые аксессуары – не могло долго и по-настоящему радовать его. К тому же, отдаваясь лечебной работе, он *сам* начал болеть. Чашу переполнило то, что к нему стали «подтягиваться» нуждающиеся в предсказаниях букмекеры, работающие на лошадиных скачках, аферисты и прочие темные личности, а присутствие рядом криминальных людей Игоря всегда сильно напрягало<sup>8</sup>.

Короче говоря, Игорь резко перелистнул эту страницу. Несколько лет назад, когда начались особенно заметные общие пертурбации, неустойчивость в мире, Игорь поддался соблазну сделать предсказание на предстоящие 50 лет – в некоторых моментах с точностью до года. При этом он так сильно постарел и

заболел, что едва волочил ноги, и понадобилось два летних сезона в природной, морской, обстановке<sup>9</sup>, чтобы он хоть как-то пришел в себя. Он уничтожил начало предсказания и отказался от всей этой затеи напрочь, я думаю!

— **Виталий Викторович, спасибо, что уделите свое время, спасибо за ваш беспристрастный и поэтому особенно интересный рассказ, полный ценных подробностей. Г-н профессор попросил меня передать, что подарит вам для личной библиотеки некоторые из своих книг.**

— Как бы я мог не «уделить вам время»? – это мой своего рода долг. ...А ему передайте: «Живи долго, Игорь! С Юбилеем тебя!»

— **Кроме того, я хотела бы сейчас подарить вам новое переиздание очень «профильной» для вас и при этом редкой книги «Играем вместе!» – книгу для детей, помогающую маленьким созданиям самостоятельно развиваться в музыкальном отношении... Эту книгу написала член Союза композиторов России, доктор искусствоведения, доктор философских наук, профессор Волкова – ответственный за выпуск того самого издания, в котором должна быть опубликована наша беседа в *России*. Г-жа профессор сопровождает свой подарок очень сердечной надписью, вот, посмотрите.**

— Как неожиданно... Вва-ау... спасибо.

### Примечания Н.Г. Ценковой

<sup>1</sup> Как известно, миф живет по своим собственным законам; он устроен так, что недостаток информации он восполняет произвольными и совершенно ни на чем не основанными утверждениями. По причине своей интровертности (?) и, быть может, замкнутого характера, Игорь, *будучи на виду, парадоксально не был виден* – не был прозрачен для праздного наблюдателя. И тогда «лакуны» легко заполнялись «душещипательными» байками вроде тех, где Игорь (вообще-то человек на редкость равнодушный к алкоголю) ходил по гостям, чтобы выпить там все спиртное, не исключая и хозяйского одеколона, – ср. книгу воспоминаний московского писателя некоего Виговского, напечатанную в Москве в 2010 году.

Были и другие попытки литературно вывести образ Игоря (например, у кубанского писателя В.Л. Симановича).

<sup>2</sup> От законов мифа – ближе к Игорю. На самом деле школьную химлабораторию он не взрывал; редакцию тоже не взрывал – как было установлено органами прокуратуры, имел место террористический акт, связанный с тогдашними политическими процессами на Кубани. Во время взрыва, прогремевшего на ул. Калинина, д. 339 около полудня 29 ноября 1993 года, погибла 26-летняя сотрудница редакции газеты Елена Ткачева.

<sup>3</sup> Как пояснил потом И.В., это очень ценное, богато иллюстрированное немецкое издание об истории аптекарского дела в Европе: *Gaude Werner. Die alte Apotheke.* – Leipzig, 1981.

<sup>4</sup> И.В. не смог вспомнить, что это была за реакция, но *предположил*, что, они с В.В. Тырсой вызвали образование больших объемов дыма хлористого аммония из паров соляной кислоты и аммиака (совершенно безобидная реакция). Кстати: *Расходчиков В.* Пиманов рассказал об инциденте с «туманом» на съемках «Одиннадцати молчаливых мужчин»: Министерство обороны России помогло автору и режиссеру фильма «Одиннадцать молчаливых мужчин» Алексею Пиманову со съемками густого тумана во время одного из матчей: ⟨заметка с приложенным видеороликом⟩ // ⟨Сетевое издание – зарегистрированное СМИ ОАО «Телерадиокомпания Вооруженных Сил Российской Федерации “ЗВЕЗДА”»»; М., 2014—; гл. ред. А.В. Харьков⟩. ⟨Электронный ресурс⟩. – URL: <https://tvzvezda.ru/news/20222221836-lqkIs.html> (дата опубликования электрон. документа: 22 февраля 2022 г.; дата просмотра документа: 21 марта 2022 г.). © ОАО «ТРК ВС РФ “ЗВЕЗДА”», 2022.

<sup>5</sup> И.В. *предполагает*, что ею могла быть Мария Жигула, о которой он больше ничего сказать не смог.

<sup>6</sup> И это чувство, конечно, не могло не находить своего отражения в их попытках дать ядовитую литературную характеристику Игоря. Ср., например: «Помню забавную личность – некоего Игоря Кочубея ⟨...⟩. У Игоря было среднетехническое образование и путаная биография, в конце 80-х—начале 90-х в Краснодаре он перебивался непостоянной работой и написанием заметок в местные газеты на самые разные темы» (*Виговский*, с. 67).

<sup>7</sup> Т.Н. Андрющенко.

<sup>8</sup> И.В. вспоминает некоего Евгения, – последний уже довольно давно умер от инфаркта или остановки сердца. «Вынув» свой

капитал из молочного производства где-то в кубанской глубинке, Евгений хотел вложить его в медицинско-мафиозную программу по лимфодренажу, – это, в принципе, довольно перспективная тема.

<sup>9</sup>И.В. признателен за этот отдых Б.Д. Суятину, ныне покойному, предоставившему часть своей дачи в поселке Бетта, а также чрезвычайно благодарен семье Николая и Натальи Козловых, также предоставивших свою дачу.

**Фото:** Виталий Тырса во время исполнения одной из ролей. Место и время съемки – г. Краснодар, ок. 2016 г., автор снимка неизвестен. Сохранение изображения в растровом формате TIFF (серый несжатый) и обработка в редакторе для растровой и векторной графики “Adobe Photoshop CS6 Extended”: работа инструментами «Штамп» и «Осветлитель / Затемнитель», обрезка изображения слева, справа и сверху, принятие внедренного цветового профиля документа (не соответствующего текущему рабочему пространству RGB), удаление данных цветов, работа в меню «Кривые», значительно увеличена яркость изображения. Исходный снимок предоставлен моделью; обработанное изображение входит в архив “I. V. & M. T. Kochubey World Science Photographs Series” (No. 183).

**Секция №2. Теоретические аспекты изучения проблем туризма, отдыха, сервиса и дизайна.**  
**Научные исследования. Проектная и исследовательская деятельность.**  
**Организация массовых мероприятий в сфере туризма**

**Ю.И. Абульян, Т.Н. Шабанова**

*Гуманитарный колледж КГУФКСТ, г. Краснодар*

**ТУРИЗМ КАК СОЦИОКУЛЬТУРНОЕ ЯВЛЕНИЕ**

**Аннотация.** В статье анализируется феномен туризма как социокультурное явление. Раскрываются история развития туризма в культуре, его основные аспекты и социальные функции. Дано социально-философское определение туристской деятельности.

**Ключевые слова:** туризм, туристская деятельность, культура, деятельностный и аксиологический подходы, путешествие, массовый, коммерческий, экологический туризм, социальные функции туризма.

**Annotation.** The article analyzes the phenomenon of tourism as a socio-cultural phenomenon. The history of tourism development in culture, its main aspects and social functions are revealed. The socio-philosophical definition of tourist activity is given.

**Key words:** tourism, tourism activity, culture, activity and axiological approaches, travel, mass, commercial, ecological tourism, social functions of tourism.

В настоящее время туризм становится активным явлением в жизни общества, изменяющим культурные формы его бытия. Благодаря активизации этой деятельности, усиливаются коммуникативные связи, расширяется культурное пространство, развивается экономика, гражданская культура, обогащается духовный потенциал личности и общества. В силу этого в научном познании заметна активизация исследований феномена туризма. В

последние годы появились работы, посвященные изучению экономического содержания этого вида деятельности.

Имеются исследования спортивного, этнографического, экологического, ностальгического и других видов туризма. Актуальность туризма в жизни общества с необходимостью вызывают определение его институциональных основ, что делает туризм политически значимым объектом правительственных решений. Так, в 1996 г. в Российской Федерации был принят Закон «Об основах туристской деятельности в Российской Федерации», в котором определены основные положения туризма и его организационные формы. В 2006 г. в Санкт-Петербурге на заседании

межпарламентской ассамблеи государств-участников СНГ был принят Модельный Закон о туристической деятельности, в котором наряду с другими положениями отмечены необходимость проведения научных исследований в сфере туризма и туристской индустрии, маркетинговых и консалтинговых работ; ведение юридической защиты граждан и разрешение споров в сфере туризма (третейский суд) и другие проблемы.

Таким образом, туризм в современном мире становится важнейшей общественной деятельностью, требующей глубокого социально-философского изучения. Однако те исследования, которые в настоящее время активизируются, актуальны, но в большей степени носят фрагментарный характер, не нацелены на обобщенное познание этого явления культуры и общественной жизни. В данной статье предпринята попытка восполнить этот пробел, определив социокультурное содержание туризма, его роль и формы бытия. Основные подходы определены объектом изучения. Ими являются принципы объективности и конкретности анализа, историзма, деятельностный и аксиологический подходы, позволяющие понять генезис туризма в истории культуры, определить его сущность и существования.

В настоящее время туризм становится, с одной стороны, все более дифференцированным, с другой – специализированным, в силу разнообразия социальных потребностей в отдыхе,

развлечении, путешествии и проч. В результате массовизации современной культуры формируется особый тип человека, которого определяют как «человека массового, потребляющего».

В социальной сфере происходят трансформации, связанные с тем, что рынок производителей сменяется рынком потребителей.

Усложняется мотивация туристского спроса: наряду с рекреационным растущее значение приобретают образовательный, коммуникативный и инвестиционный аспекты туризма.

В настоящее время туризм превратился в крупнейшую отрасль производства, уступая по доходности лишь добыче и переработке нефти. Туризм (по данным Всемирной туристской организации) обеспечивает 10 % оборота производственно-сервисного рынка планеты. На сферу туризма приходится около 6 % мирового валового национального продукта, 7 % мировых инвестиций, 11 % мировых потребительских расходов, 5 % всех налоговых поступлений, каждое 16-е рабочее место. По данным ВТО ежегодно одна треть населения Земли принимает участие в поездках. Согласно прогнозам, прирост международного туризма будет составлять ежегодно 4%. Таким образом, туризм, с одной стороны, детерминирован социально-экономическим, научно-техническим развитием общества и культуры, с другой – превратился в мощный фактор и показатель общественного благополучия и цивилизованности.

Дать полное и неоднозначное определение понятию «туризм» достаточно сложно. В данной дефиниции трудно отразить все важнейшие свойства, черты и признаки этой деятельности.

Туризм можно определить как деятельность, как производство, как сферу жизни, как потребность, как услугу, как общение. В его определении можно акцентировать внимание на отдельных аспектах: экономическом, психологическом, нравственном, правовом, педагогическом, политическом и проч. В 1954 г. ООН утвердила следующее определение туризма: «Туризм это активный отдых, влияющий на укрепление здоровья, физическое развитие человека, связанный с передвижением за пределами постоянного места жительства».

В Федеральном законе «Об основах туристской деятельности в Российской Федерации» от 24.11.1996 № 132-ФЗ определение звучит следующим образом: «Туризм – временные выезды (путешествия) граждан Российской Федерации, иностранных граждан и лиц без гражданства (далее граждане) с постоянного места жительства в оздоровительных, познавательных, профессионально-деловых, спортивных, религиозных и иных целях без занятия оплачиваемой деятельностью в стране (месте) временного пребывания».



Как любая форма деятельности туризм включает в себя разделение и кооперацию, обмен деятельностью, основана на общении и официально признается законом. Ее возникновение связано с потребностями людей в получении определенных жизненных благ (отдых, просвещение, культурное обогащение, лечение, спорт).

Туризм как вид деятельности открывает новые и иные горизонты культуры, становится для человека своеобразной формой его бытия.

Социально-философский анализ деятельности предполагает выяснение ее двух важнейших структурных элементов – субъекта туризма и его объекта. Чаще всего под субъектом туризма понимается участник туристского мероприятия или турист, который ищет возможности удовлетворения своих потребностей путем получения специфических туристских услуг. Объект туризма – это все, что может стать для субъекта туризма (туриста) целью путешествия.

Достаточно рельефно выражен в туризме экономический аспект, что проявляется в воздействии этой деятельности на все аспекты экономики. Экономическое значение туристской деятельности (например, для развивающейся страны) может быть оценено с точки зрения ее способности генерировать приток иностранных туристов или предоставлять средства для обеспечения более гибких цен в ее экспортной промышленности. В развитой же или индустриальной стране можно отметить способность туристской индустрии содействовать разнообразию национальной экономики и противостоять неустойчивости региональной экономики. Кроме того, экономический аспект проявляется в том, что туристическая деятельность подчиняется господствующим в обществе экономическим отношениям, в ней действуют свои экономические законы, она включена в систему общественного разделения труда.

Аксиологический аспект туризма проявляется, во-первых, в ценностном сознании ее субъектов, то есть системе установок, взглядов, идей, предпочтений, выработанных в их культуре. Во-вторых, сама туристическая деятельность представляет собой социокультурную ценность и, в-третьих, ценностным является продукт туристической деятельности.

Деятельностный подход к анализу туризма позволяет вскрыть внутренние противоречия этого явления культуры и общества,

которые обуславливают его развитие. С одной стороны, туризм представляет собой социальную форму человеческой активности, но, с другой, он не возможен вне природной основы, во-первых, потому, что сам человек является природным существом, во-вторых, деятельность человека ориентирована на природные формы. Туризм как деятельность носит субъективный характер и в то же время определяется его объектом. Туристическая деятельность свободна и в тоже время обусловлена необходимостью. Она носит осознанный характер, но как в любой деятельности в ней имеется компонент бессознательного. Эти противоречия не могут быть сняты, разрешаясь, они обуславливают социокультурную динамику туризма.

Роль, место и значение туризма в жизни культуры и общества определяются его основными функциями:

- 1) удовлетворением потребностей в самоактуализации;
- 2) познавательной, через данную деятельность открываются возможности для активного приобретения новых знаний о культуре;
- 3) коммуникативной, связанной с расширением и укреплением границ общения;
- 4) социализацией и инкультурацией личности, связанной с возможностью усвоения социальных и культурных норм;
- 5) мотивационной, то есть данная деятельность способна сформировать в сознании человека определенные идеалы и образцы поведения, и даже стиль жизни.

### **Список источников**

1. *Боголюбов В.С., Орловская В.П.* Экономика туризма. - М.: Академия, 2020. -340с.
2. *Гаврильчак Н.И., Павлова Г.А., Пчелинцев Ю.И.* Сфера туризма: социально-экономическая природа, значение развития. - СПб., 2020.
3. *Жданов Ю.А., Давидович В.Е.* Сущность культуры. - Ростов-на/Д., 2020 – 146 с.

## **PHILOSOPHIA OB GENTIS HUMANAЕ PROVIVENDUM**

### **LIV. Причинно-следственные отношения – и оценка ущерба, наносимого региону паводком**

**§1. Структура возможного ущерба от наступления паводковой ситуации.** Итогом проявления паводка является ущерб, который может быть нанесен тому или иному объекту.

Этот ущерб может не являться прямым следствием паводка, а проявиться опосредованным образом – через вызванное им ухудшение состояния окружающей среды. Поэтому задача определения структуры возможного ущерба является очень важной.

Чаще всего ущерб этот оценивается в двух формах:

- в натуральном виде;
- в стоимостном выражении.

Натуральный (физический) ущерб измеряется некоторыми характеристиками, отражающими ухудшение, потерю свойств объекта (погибло *N* деревьев, повреждено *K* машин, загрязнено *L* гектаров почвы и т. п.). Стоимостная форма выражения ущерба называется убытком.

Единой методики оценки убытков, пригодной для всех случаев жизни, не существует. Иногда размеры причиненных убытков становятся предметом спора, договора, в особенности в том случае, если пострадавшие или уничтоженные объекты были предварительно застрахованы и речь идет о компенсации.

Убытки принято разделять на прямые и косвенные:

- прямые, которые включают в себя непосредственные потери объектов (здоровье, жизнь, имущество);
- косвенные, которые возникают как следствие невозможности нормальной деятельности объектов, осуществлявшейся ранее (упущенная выгода, неисполнение обязательств).

Зачастую в состав убытков включают и затраты на ликвидацию последствий паводка (замена пострадавшего оборудования и т. д.).

В зависимости от ситуации, для определения размера убытков могут быть использованы различные методы. Всю совокупность методов оценки экономического ущерба от снижения качества окружающей среды специалисты разделяют на две основные группы:

- методы прямого счета;
- методы косвенной оценки.

Здесь стоит заметить, что абсолютно объективные и однозначные оценки ущерба в подавляющем большинстве ситуаций не могут быть получены. Кроме того, показатели ущерба, используемые вне рамок экономико-правовых отношений, можно считать бессодержательными в экономическом отношении.

**§2. Методы косвенной оценки возможного ущерба.** Методы косвенной оценки ущерба [4, 7] являются менее трудоемкими по сравнению с методами прямого счета. Методы эти базируются на принципе переноса общих закономерностей действия ущербообразующих факторов (паводка) на конкретный объект. Указанный принцип, реализуется путем использования ряда нормативных показателей, переводящих вид и размер экологического нарушения в экономический ущерб объекта.

В качестве таких показателей, используются удельный экономический ущерб на единичного реципиента (человека, гектар земли, квадратный километр леса, массив строений и т. п.), удельный экономический ущерб на единичный размер нарушения (показатель площади затопления, превышения уровня воды над предельно допустимым и т. п.).

Показатели удельного экономического ущерба обычно определяются путем усреднения объемов ущербов по совокупности однородных объектов при известных размерах нарушения состояния окружающей среды либо такого же усреднения, но по размеру нарушения. При этом в понятие ущерба может быть вложено различное содержание (убытки объектов, расходы на ликвидацию последствий, затраты на защитные мероприятия и т. д.).

Как уже упоминалось выше, методы косвенной оценки ущерба игнорируют ту часть причинно-следственных отношений,

которая связана с оценкой «физических» (натуральных) его потерь, появляющихся в результате жизнедеятельности в такой среде. В качестве примера метода косвенной (нормативной) оценки можно привести действовавшую в бывшем СССР (а до недавнего времени и в Российской Федерации) методику [3]. В настоящее время в России также используются различные модификации указанной методики.

Применительно к паводкам формула оценки экономического ущерба для реципиентов (объектов) различного типа имеет следующий вид:

$$X_i = \sum_r \sigma_{ir} y_{ir} R_{ir} A_r m_{ir},$$

где  $X_i$  – ущерб  $i$ -го реципиента;  $y_{ir}$  – удельный экономический ущерб от ущербобразующего фактора (паводка) на единицу численности  $i$ -го реципиента в  $r$ -й зоне;  $m_{ir}$  – масса ущербобразующего фактора (объем воды на затопленной территории) в  $r$ -й зоне;  $A_r$  – показатель относительной силы воздействия ущербобразующего фактора в  $r$ -й зоне;  $R_{ir}$  – размер численности  $i$ -го реципиента (суммарная площадь жилых зданий, промышленных сооружений, численность оборудования определенного типа и т. п.) в  $r$ -м районе;  $\sigma_{ir}$  – безразмерный региональный поправочный коэффициент для  $i$ -го реципиента.

При таком подходе экономическая оценка ущерба объекту рассчитывается согласно следующей схеме: мощность события → характер и сила воздействия → экономическая оценка ущерба объекту. При этом качество окружающей среды, характер воздействия загрязнения на объект, состав и размер потерь объекта от этого воздействия во внимание непосредственно не принимаются.

**§3. Методы прямого расчета возможного ущерба.** Методы прямого счета [4, 7], как правило, отражают все элементы в цепи причинно-следственных связей, формирующей экономический ущерб объектам. Методы прямого счета предполагают оценку эффектов, возникающих между всеми звеньями этой цепи, и калькуляцию различных составляющих потерь объекта, выраженных в стоимостной форме. К группе методов прямого счета относятся следующие:

1. *Метод контрольных районов.* Данный метод основан на сопоставлении показателей состояния объекта в «нарушенной» окружающей среде – с аналогичными объектами,

функционирующими в ненарушенной среде (контрольном районе). Выбор контрольного района осуществляется таким образом, чтобы его характеристики были близки к аналогичным характеристикам рассматриваемого района (плотность населения, состояние экономики и т. п.). Разница в показателях аналогичных объектов в этих районах – позволит оценить экономический ущерб.

2. *Аналитические методы.* Методы этого типа предполагают статистическую обработку фактических данных о влиянии различных факторных признаков на состояние объекта с целью построения аналитической зависимости (функции), характеризующей закон его изменения от этих факторов. Подставляя в построенную функцию значения факторов, свойственных данному району (включая сюда и фактор, характеризующий размер нарушения), можно оценить размер натурального ущерба объекту от этого нарушения и затем получить его стоимостное выражение.

3. *Комбинированный метод.* Этот метод – применяется в тех случаях, когда число факторов, влияющих на состояние объекта, достаточно велико и, вследствие этого, сложно точно оценить степень влияния каждого из них. Специалисты рекомендуют выбрать группу районов с примерно одинаковыми значениями некоторых факторов и построить для них аналитическую зависимость, в которую факторы с одинаковым уровнем уже входить не будут.

### **Список источников**

1. *Бараненко Ф.Ф., Кадурын В.В., Войтюк А.В.* Математическая модель принятия управленческих решений по предотвращению последствий паводковой ситуации // Актуальные проблемы экологии, экономики, социологии и пути их решения: Материалы XIV Междунар. науч.-практ. конф.: Краснодар. край, пос. Шепси. 20—24 сент. 2009 г. = Topical Problems of Ecology, Economy, Sociology and Their Decision Ways: Proc. of the XIV Intern. Conf.: Krasnodar. kray, Shepsi pos. Sept. 20—24, 2009 / Под науч. ред. И.В. Кочубея и Б.Д. Суятина. Краснодар, 2009. Т. I. С. 340—341.

2. *Войтюк А.В., Бараненко Ф.Ф., Семенчин Е.А.* Прогнозирование экономического ущерба от паводковых

ситуаций // Инновационная концепция развития экономики Кубани: Материалы XV регион. науч.-практ. конф. Краснодар, 26—30 марта 2007 г. / Редкол.: В.А. Нарский, З.Ф. Бондаренко, Г.Г. Вукович и др. Краснодар, 2007. - С. 51—52.

3. Временная типовая методика определения экономического ущерба, причиняемого народному хозяйству загрязнением окружающей среды. - М., 1983.

4. *Елисеева И.И., Курьшева С.В., Гордеенко Н.М. и др.* Практикум по эконометрике: Учеб. пособие / Под ред. И. И. Елисеевой. М., 2004.

5. *Кочубей И.В.* Прологомены ко чтению студентам синергетики – итога итогов новейшего развития науки // Экономика. Право. Печать: Вестн. Кубан. соц.-экон. ин-та. Краснодар, 2006. № 1—3. С. 186—192.

6. *Кочубей И.В., Суятин Б.Д., Сеницын Ю.Н. и др. [редколлегия].* Осмысливая вызовы и угрозы: [Вступительная ст.] // Экологическая и экономическая безопасность: Материалы XII Междунар. науч.-практ. конф. «Экол. и экон. безопасность: пробл. и пути решения»: 20—24 сент. 2007 г. Пос. Шепси, Краснодар. край = Ecological and Economic Security: Proc. of the XII Intern. Conf. “Ecol. & Econ. Security: Prob. a. the Decision Ways”: Sept. 20—24, 2007. Shepsi pos., Krasnodar. kray. Краснодар, 2007. С. 16—23.

7. *Лукашин Ю.П.* Адаптивные методы краткосрочного прогнозирования временных рядов: Учеб. пособие. М., 2003.

8. *Семенчин Е.А., Бараненко Ф.Ф., Войтюк А.В.* Прогнозирование экономического ущерба от паводковых ситуаций // Экологическая и экономическая безопасность: Материалы XII Междунар. науч.-практ. конф. «Экол. и экон. безопасность: пробл. и пути решения»: 20—24 сент. 2007 г. Пос. Шепси, Краснодар. край = Ecological and Economic Security: Proc. of the XII Intern. Conf. “Ecol. & Econ. Security: Prob. a. the Decision Ways”: Sept. 20—24, 2007. Shepsi pos., Krasnodar. kray / Ред.-сост. И. В. Кочубей и Б. Д. Суятин. Краснодар, 2007. С. 214—217.

## ЗНАЧЕНИЕ ФИЗИЧЕСКОЙ ПОДГОТОВКИ И РОЛЬ РАЗВИТИЯ ФИЗИЧЕСКИХ КАЧЕСТВ У ЛЮДЕЙ, ЗАНИМАЮЩИХСЯ ТУРИЗМОМ

**Аннотация.** На современном этапе перед учреждениями образования стоит непростая задача – привлечение как можно большего количества воспитанников, где туризм является составной частью физического воспитания, в которой решаются специальные образовательные задачи (формирование жизненно важных и спортивных двигательных умений и навыков, приобретение базовых знаний научно-практического характера). При занятии туризмом реализуются общепедагогические задачи по физическому, морально-нравственному, трудовому, эстетическому, патриотическому воспитанию подрастающего поколения, бережному отношению к природе, стремлению к познанию, активной жизненной позиции. Здоровый образ жизни и связанные с ним исследования, как никогда, остаются актуальными для современной жизни. Изучение и проверка эффективности разных систем и методик по развитию физических качеств остаётся всё ещё важным. Занятия спортом и физической культурой необходимы для любого возраста. Человек, не занимающийся физическими упражнениями, становится слабым, не способным справляться с любыми нагрузками, а также регулярно подвержен заболеваниям. Огромное значение занятия физической культурой и спортом необходимы для подростков, особенно в то время, когда их организм испытывает существенные перемены, для того чтобы в перспективе обучающийся был пропорционально сформирован и был в отличной форме.

**Ключевые слова:** туризм, физическая подготовка, здоровье, развитие.

**Annotation.** At the present stage, educational institutions face a difficult task - to attract as many pupils as possible, where tourism is an integral part of physical education, in which special educational tasks are solved (formation of vital and sports motor skills, acquisition of basic knowledge of a scientific and practical nature). When engaged in tourism, general pedagogical tasks are implemented for the physical, moral, labor, aesthetic, patriotic education of the younger generation,



careful attitude to nature, the desire for knowledge, an active life position.

A healthy lifestyle and related research remain relevant to modern life as never before. The study and verification of the effectiveness of various systems and techniques for the development of physical qualities is still important.

Sports and physical education are necessary for any age. A person who does not exercise becomes weak, unable to cope with any loads, and is also regularly susceptible to diseases.

The great importance of physical education and sports is necessary for teenagers, especially at a time when their body is experiencing significant changes, so that in the future the student is proportionally formed and in excellent shape.

**Key words:** tourism, physical fitness, health, development.

В туризме, как и в других видах спорта, достижение высоких результатов невозможно без постоянной физической подготовки, которая составляет основное содержание тренировки и в то же время неразрывно связана с укреплением и повышением общего уровня функциональных возможностей организма [1, с. 49].

Самодеятельные формы туристской работы представляют собой достаточно конкретные виды туристской деятельности - познавательной, оздоровительной, спортивно-познавательной. А эффективность любого вида деятельности, в том числе и туристской, определяется подготовленностью к ней людей.

Вот почему эффективность обучения и спортивной тренировки, обеспечивающих занимающимся необходимый уровень знаний, умений и навыков, является важнейшей проблемой научно-исследовательской работы по туризму [2, с. 3].

Арсенал различных элементов и приемов туристско-воспитательной работы со спортсменами-туристами весьма значителен. Кроме теоретической подготовки, он включает в себя тренировочные походы, кроссы, гимнастические упражнения и упражнения с отягощениями, разнообразные спортивные игры, участие в соревнованиях по легкой атлетике, ориентированию, скалолазанию, водному слалому, по технике туризма.

Физическую подготовку и подготовку к соревнованиям следует отнести к одному из важнейших тренировочно-воспитательных средств туристской практики, так как они не только способствуют развитию морально-волевых и являются

своеобразным стимулом организации и проведению тренировочного процесса. Весьма важен для туризма, как вида спорта, средний возраст занимающихся этим видом спорта людей. Он колеблется в пределах от 15 до 40 лет. [2, с. 138].

Для развития всесторонней физической подготовки туристов, независимо от их спортивной квалификации, необходима круглогодичная физическая подготовка, основной целью которой является высокая работоспособность организма. Пока что нет таких универсальных упражнений и универсального вида спорта, которые могли бы полностью решить задачи всестороннего физического развития туристов. Поэтому методика тренировки должна предусматривать применение различных упражнений, далеко выходящих за рамки специализации туризма.

Следует различать общую и специальную физическую подготовку.

Средствами общей физической подготовки достигаются:

- разностороннее развитие физических способностей и укрепления здоровья;

- развитие функциональных возможностей организма как основы специальной работоспособности и улучшения протекания восстановительных процессов.

Специальная физическая подготовка – это разновидность физического воспитания, специализированного применительно к особенностям избранного вида туризма. Средствами специальной подготовки осуществляется воспитание необходимых туристу навыков [1, с. 49].

Начинающий турист обязан помнить, что, вступая в мир гор с целью их покорения, прохождения, он должен быть физически сильным, гармонично развитым, полезным членом туристского коллектива, что недостаточные тренированность и подготовленность могут быть причинами совершенно непредсказуемых в горах бед и неприятностей, и не только в горах.

Основой спортивно-туристской тренировки является общая физическая подготовка (ОФП). Причем, чем выше уровень общей физической подготовки, тем теснее связь с повышением уровня функциональных возможностей организма. Кроме того, в процессе занятий физическими упражнениями у спортсмена воспитываются необходимые в туризме моральные и волевые качества: организованность, сознательная дисциплина, инициативность, находчивость, целеустремленность,

коллективизм, чувство ответственности за себя и за членов своей группы. Преодолевая в процессе тренировок большой или меньший уровень трудности и физических нагрузок, спортсмен воспитывает в себе решительность и настойчивость, смелость и мужество.

На занятиях с туристами-новичками на первом году обучения используются разнообразные методы и средства для развития общей физической подготовки (легкая атлетика, спортивные игры, гимнастические упражнения, походы). Занятия по этим видам спорта могут проводиться как индивидуально, так и комплексно. Большое место в тренировке туристов занимает легкая атлетика. Сюда входят бег, кросс, прыжки. Легкоатлетические упражнения используются на тренировках для совершенствования таких физических качеств как сила, быстрота, выносливость, ловкость. В частности, бег на короткие дистанции, различные прыжки с разбега способствуют развитию быстроты и силы; бег на средние и длинные дистанции-выносливости. Кросс по пересеченной местности, проводимый в парке, в лесу, развивает и укрепляет организм в целом, создает хорошую основу для развития физических качеств.

Примерные контрольные требования:

Бег 100м. (14-28 лет) – 14.0 сек.(м.); 16.0 сек. (ж.).

Кросс 1000м. (14-28 лет) – 3.20 сек. (м.); 4.30сек. (ж.).

Прыжки с места (14-28 лет) – 220см. (м.);180см. (ж.).

Сгибание и разгибание рук в упоре лежа (отжимание) (14-28 лет) – 30 раз (м.); 15 раз (ж.).

Подтягивание на перекладине (14-28 лет) – 10 раз (м).

Если участник выполняет 80% от теста, предложенного выше, и имеют желание пойти в поход первой категории сложности, то его следует допустить к походу.

С увеличением срока тренировок (3-4 года обучения) требования возрастают, но не более чем на 30%.

Учебный поход приучает туристов к совместным действиям в коллективе, воспитывает у них походные навыки, способствуют развитию и воспитанию силы, выносливости, воли. Поход является эффективным средством для укрепления здоровья и закаливания организма. Учебные походы следует проводить в течение всего года.

В каждом периоде круглогодичной тренировки туристов следует проводить контрольные занятия в целях проверки достигнутых результатов на данном этапе.

Для туристов важна как общая, так и специальная подготовка. Первая служит базой для второй, последняя помогает овладеть техническим арсеналом приемов. В этой связи появляется необходимость соблюдения соотношения их содержания в зависимости от общего времени занятия туризмом. Основное здесь – постепенное возрастание удельного веса специальной подготовки по мере совершенствования спортсмена. Причем, очень часто, общую физическую подготовку можно переводить в специальную, наполнять учебный процесс физическими упражнениями, которые имеют сходства с техническими приемами спортивного туризма. [3, с. 244-245].

Уже, начиная с первых занятий туризмом, планируется воспитание основных качеств у спортсменов:

- воспитание выносливости. В туристском походе приходится преодолевать большие расстояния в течение длительного времени и со значительной физической нагрузкой, зависящей от сложности естественных препятствий, темпа передвижения, метеорологических условий и веса рюкзака. Под воздействием больших нагрузок повышается утомляемость организма и возникает вероятность допущения ошибок при преодолении опасных или сложных участков маршрута. Следовательно, запас прочности и безопасность туриста во многом зависят от его выносливости;

- воспитание силы. При ходьбе с грузом по пересеченной местности, преодолении технически сложных участков мышцы ног, рук и всего туловища в целом, испытывают большую нагрузку в течение длительного времени. Следовательно, необходима серьезная физическая подготовка спортсмена к предстоящим испытаниям во время похода или подъема в горы;

- воспитание ловкости. Критерии ловкости – координационная сложность задания, время и точность его выполнения. Воспитание ловкости складывается из воспитания способности осваивать новые двигательные действия и перестраивать двигательную деятельность в соответствии с быстро меняющейся окружающей обстановкой на заданном туристском маршруте. Например: применить серию быстрых и точных движений, связанных с

переправой через водный поток, движением по осыпи, передвижением по скалам и льду, спуском на лыжах;

- воспитание быстроты (скорости). Под «быстротой» подразумевается способность совершать двигательные действия такие как, установка палатки на время, вязание узлов, применяемых в туризме в минимальное время;

- воспитание гибкости. Для туристов-горников, скалолазов, альпинистов воспитание гибкости приобретает особенное значение. Такое немаловажное качество как гибкость дает возможность использовать особенности микрорельефа и рельефа в различных ситуациях. Оно необходимо во время использования трещин при подъеме способом расклинивания конечностей и туловища.

Необходимо одновременно (параллельно) воспитывать такие морально волевые качества, как терпеливость, целеустремленность, инициативность, потому что и результаты ОФП находятся от них в прямой зависимости:

- воспитание терпеливости (силы воли). Наличие такого качества как «терпеливость» выражается в способности поддерживать с помощью дополнительного волевого усилия напряженность (интенсивность) работы на заданном уровне при возникновении внутренних усилий, препятствующих этому (при утомлении на маршруте, недостатке кислорода в горах). Мерой силы воли может быть время от момента появления усталости до отказа поддерживать усилие на заданном уровне;

- настойчивость (целеустремленность). Постоянно проявляемое стремление достичь поставленной цели, несмотря на трудности и неудачи, называют настойчивостью. Это качество жизненно необходимо любому туристу;

- инициативность – это проявление творчества в деятельности, внутреннее побуждение к ее новым формам.

Волевые качества, ставшие чертами личности туриста, определяют в комплексе важнейшее свойство «спортивного характера» - волю к победе на соревнованиях или к прохождению туристского маршрута, соединяющую в себе способность к предельной мобилизации и сосредоточению в экстремальных условиях, уверенность и общую психическую устойчивость, быстрое и правильное принятие решений, грамотно распределить силы.

Для того что бы преодолеть все трудности похода, далёкие расстояния, организм должен быть готов ко всему.

Из всего изложенного можно сделать вывод, что спортивный туризм оказывает положительное влияние на общую выносливость, улучшает физическое развитие обучающихся.

### Список источников

1. Ганопольский В.И., Безносиков Е.Я., Булатов В.Г. Туризм и спортивное ориентирование. Учебник для институтов и техникумов физической культуры. - М.: Физкультура и спорт, 1987. – 238 с.

2. Дрогов И., Новожилова И. Роль и задачи спортивно-массового туризма в физическом воспитании населения. – М., 1990. – 163 с.

3. Захаров П., Степенко Т. Школа альпинизма. – М., ФиС, 1989, - 462 с.

В.С. Владимиров, Д.М. Камкин  
МУ ДО «Малая академия», г. Краснодар

### ИЗУЧЕНИЕ МИНЕРАЛЬНОГО СОСТАВА ДОЛИНЫ РЕКИ ХАХОПСЕ НА ОСНОВАНИИ АНАЛИЗА ШЛИХОВ

**Аннотация.** В статье рассматривается анализ шлихов с р. Хахопсе. Описывается минералогический состав.

**Ключевые слова:** шлиховой анализ, река Пшеха, Апшеронский район, Северо-Западный Кавказ.

**Annotation.** The article are demonstrated the analysis of concentrates from the Khakhopse River. The mineralogical composition is described.

**Key word:** concentrate analysis, Pshekha river, Apsheron region, Northwestern Caucasus.

В период с 25 по 27 марта 2020 г. в районе пос. Отдалённый Апшеронского района Краснодарского края прошел полевой выезд учащихся из объединения «Юный геолог» (см. рис. 2) с целью изучения минерального состава данного района по шлихам. Изучение шлихов поможет понять минеральное разнообразие не

только в долине р. Хахопсе и по ее притокам, но и в целом в этом районе.

Апшеронский район расположен в южной части Краснодарского края и граничит с Туапсинским и Белореченским районами, Адыгеей и территориями городов Горячий Ключ и Сочи. Площадь района составляет 2443 км<sup>2</sup> и входит в предгорную зону северного склона и зону средневысотных гор западной оконечности Большого Кавказа. В междуречье рр. Белой и Пшехой находится Лагонакское нагорье. Оно объединяет некоторые хребты и массивы, проводя границы по обрывам массива Нагой-Чук и плато Черногорье на западе, экскартом хребтов Каменное море и Азиш-Тау на востоке, то есть совмещается с площадью распространения известняков и доломитов верхней юры – нижнего мела. Растворение карбонатных пород привело к образованию воронок, колодцев и пещер. На левом берегу р. Пшеха развиты многочисленные интрузии, в частности и по долине р. Хахопсе, где и производился отбор шлихов.

Реки изучаемого района принадлежат к бассейну р. Белой [2]. Притоки Пшехи: Цице, Хахопсе, Режет, Маратуки, Тугупс, Пшехашха, Туха, Дунайка Абазинка. Они охватывают территорию с северо-запада, а на остальной площади протекают притоки Курджипса. Лишь крайний северо-восток исследуемого района захватывают верховья р. Хокодзь. Собственно, в пределах изучаемой территории протекает р. Пшеха с левым притоком Хахопсе [3].

Пшеха – река в Краснодарском крае и республике Адыгея; берет начало с северных склонов Главного Водораздела, между вершинами Фишт и Пшеха-Су. В истоках реки находится самый высокий водопад Западного Кавказа - Пшехский (высота – около 165 м). Впадает в р. Белую ниже г. Белореченска. Об этимологии гидронима существует несколько версий. Некоторые исследователи утверждают, что в далеком прошлом адыги восстали против своих князей, перебили их и бросили в реку. Отсюда Пщыхьэ, где пщы – «князь»; хьын – «нести». Другие устанавливают в гидрониме две основы: пчы – «копье»; хьын – «нести», - «несущая копья». Рассказывают, что в далекие времена в долине реки произошло ожесточенное сражение, где было поломано много копий. В абадзехском диалекте адыгейского

языка слово Пщыхьэ означает «вечер», «сумерки». Пшахьо в адыгейском языке – «песок»[7].

Хахопсе – река в Апшеронском районе Краснодарского края, левый приток р. Пшеха, берет начало на северных склонах Главного Водораздела, впадает в Пшеху ниже х. Отдаленного. Гидроним переводится, как «река Хахо», где Хахо – имя собственное [7].

Для рек характерны значительные уклоны. Продольные профили речных русел не выработаны, изобилуют водопадными уступами. Питание рек во многом определено особенностями геологического строения территории и характером рельефа, характерной чертой которого является широкое развитие карстовых форм. Питание рек карстовое, подземное и за счет атмосферных осадков [1].

В ходе полевого выхода 26 марта 2020 г. по маршруту базовый лагерь – Собор скала (см. рис. 1) было отобрано три пробы на шлихи. Пробы были отобраны Владиславом Пчелинцевым и Тимофеем Октябрьским, за что хотелось бы отдельно выразить им благодарность. Отбор производили во время маршрута из р. Хахопсе и её правого притока (см. рис.1).



Рис. 1 - Картограмма маршрут базовый лагерь – Собор скала.  
Картограмма отбора проб по маршруту

Отобранные пробы были промыты по возвращению в Краснодар до серых шлихов и проанализированы по размерности и минеральному составу.

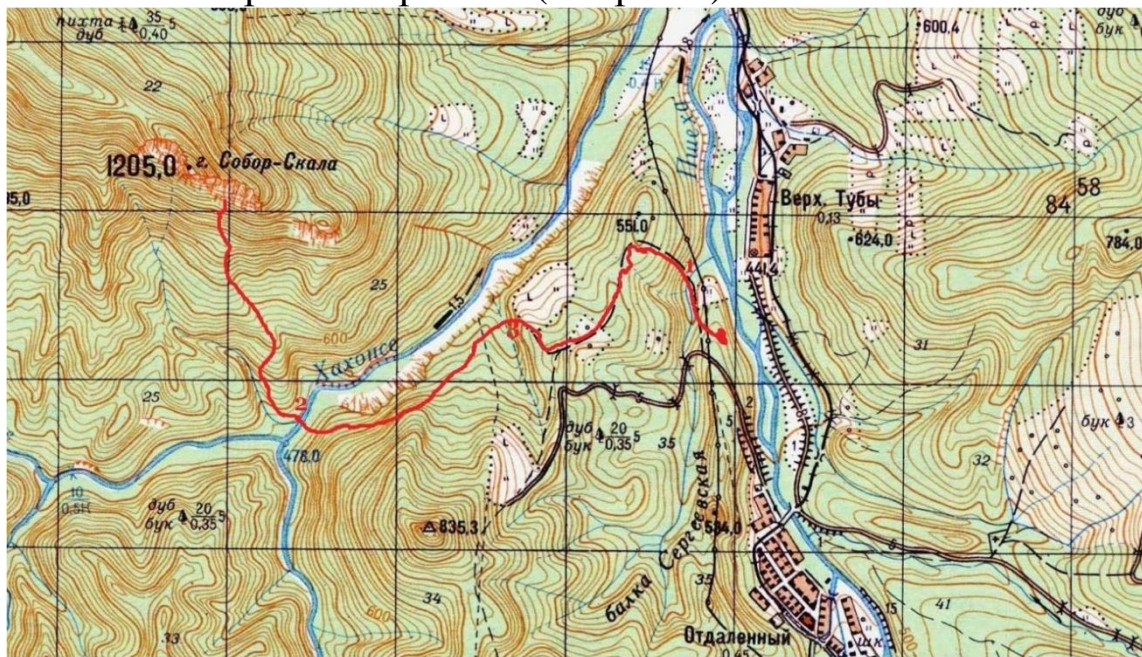

### **Шлих 1 из пробы 1.**

Размер песчинок от 3 до 2 мм - 5% , от 2мм до 1мм - 15%, меньше 1 мм - 80%.

Найдено 63 песчинки (9%) магнетита ( $\text{Fe}_3\text{O}_4$ ), 80% лимонит ( $\text{FeOOH}\cdot(\text{Fe}_2\text{O}_3\cdot n\text{H}_2\text{O})$ ) и 1% мусковит ( $\text{KAl}_2(\text{Si}_3\text{Al})\text{O}_{10}(\text{OH})_2$ ).

11% - пока не определённые минералы.

Реакции с соляной кислотой нет.

### **Шлих 2 из пробы 2.**

Размер песчинок от 3мм до 2мм - 5%, от 2мм до 1мм - 10%, меньше 1мм - 75%.

Найдено 50 песчинок (10%) магнетита ( $\text{Fe}_3\text{O}_4$ ), 60% лимонит ( $\text{FeOOH}\cdot(\text{Fe}_2\text{O}_3\cdot n\text{H}_2\text{O})$ ), мусковит ( $\text{KAl}_2(\text{Si}_3\text{Al})\text{O}_{10}(\text{OH})_2$ ) - 1%, карбонатов нет.

29% - пока не определённые минералы.

Реакции с соляной кислотой нет.

### **Шлих 3 из пробы 3.**

Размер песчинок от 3мм до 2мм - 10%, от 2мм до 1мм - 30%, менее 1мм - 60%. Магнитится 40(9%) магнетит ( $\text{Fe}_3\text{O}_4$ ), мусковит ( $\text{KAl}_2(\text{Si}_3\text{Al})\text{O}_{10}(\text{OH})_2$ ) - 2% , 70% лимонит ( $\text{FeOOH}\cdot(\text{Fe}_2\text{O}_3\cdot n\text{H}_2\text{O})$ ) - 4% предположительно доломита ( $\text{CaMg}(\text{CO}_3)_2$ ).

15% - пока не определённые минералы.

Реакции с соляной кислотой бурной нет.

### **Шлих 4 из пробы 3.**

Размер песчинок от 3мм до 2мм - 4%, от 2мм до 1мм - 10%, менее 1мм - 86%.

Магнетит ( $\text{Fe}_3\text{O}_4$ ) - 37 песчинок(10%), найдено 3 песчинки кварца -1%, 71% - лимонит ( $\text{FeOOH}\cdot(\text{Fe}_2\text{O}_3\cdot n\text{H}_2\text{O})$ ), 3% - мусковит ( $\text{KAl}_2(\text{Si}_3\text{Al})\text{O}_{10}(\text{OH})_2$ ), доломит ( $\text{CaMg}(\text{CO}_3)_2$ ) - 5%, карбонатов очень мало.

10% - пока не определённые минералы.

Реакции с соляной кислотой бурной нет.

### **Шлих 5 из пробы 3.**

Размер от 3мм до 2мм - 7%, от 2мм до 1мм - 23%, менее 1мм - 70%.

Магнетит ( $\text{Fe}_3\text{O}_4$ ) - 11 песчинок (13%), кварц ( $\text{SiO}_2$ ) - 1 песчинка,

78% - лимонит ( $\text{FeOOH}\cdot(\text{Fe}_2\text{O}_3\cdot n\text{H}_2\text{O})$ ), 6% - доломит ( $\text{CaMg}(\text{CO}_3)_2$ ).

10% - пока не определённые минералы.

Реакции с соляной кислотой бурной нет.

Также была проведена работа по качественному определению химических элементов в шлихах (см. рис. 3). Для этого использовали методику химического анализа раствора на катионы [6] и доступные нам химические реактивы (соляная кислота, гексацианоферрат калия) и химическое оборудование.

Отобранный материал решили проверить на наличие карбонатов взаимодействием с 14% соляной кислотой (HCl).

Во всех образцах не наблюдали реакции. В трёх шлихах из пробы 3 наблюдали слабое растворение и выделение газа, предполагаем, что это проявилось взаимодействие соляной кислоты и доломита.

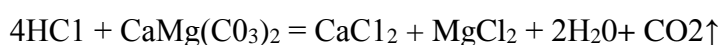

А так же образцы решили проверить на содержание трёхвалентного железа ( $\text{Fe}^{3+}$ ). Все пробы дали положительный результат на содержание трёхвалентного железа, что вероятно связано с содержанием минерала лимонит.

Благодаря проделанной работе можно с уверенностью сказать, что материал для шлихового опробования был взят в районе, где хорошо представлены магматические горные породы и минералы. В шлихах выявлено повышенное содержание магнетита. В связи с затруднением определения всех минералов в шлихах работу продолжим в лаборатории КубГУ.

### Список источников

1. *Лозовой С.П.* Лагонакское нагорье. – Краснодар, Краснодарское книжное изд-во, 1984. – 160 с.
2. *Борисов В.И.* Реки Кубани. – Краснодар, Кубанское книжное издательство, 2005. – 120 с.
3. *Нагалецкий Ю.Я.* Малые реки Лагонакского нагорья (на примере бассейна реки Мезмай) // Сборник тезисов: Проблемы Лагонакского нагорья. – Краснодар, Изд-во КубГУ, 1987. – С. 21–24.
4. *Головнер Н.В., Куликова В.Ф.* Химия в школе// Из опыта практической реализации межпредметных связей. – М.:«Школа-Пресс», 1997. - С. 71.

5. Твёрдый А.В. Топонимический словарь Кавказа. // Твёрдый А.В. [Электронный доступ] - URL / [http://apsnyteka.org/642-toponimicheskii\\_slovar\\_kavkaza\\_1-s.html](http://apsnyteka.org/642-toponimicheskii_slovar_kavkaza_1-s.html) (дата обращения 15.01.2022).



Рис. 2. - Участники полевого выезда (26 марта 2020 г.)



Рис. 3 - Химический анализ материала проб (август 2021 г.).

## ОПИСАНИЕ ОКАМЕНЕЛОСТЕЙ ГУАМСКОГО УЩЕЛЬЯ ПО СБОРАМ 2016, 2019 - 2021 ГОДОВ

**Аннотация.** В статье описываются окаменелости собранные за четыре полевых сезона. Производится определение фоссилей. Производится реконструкция условий осадконакопления для поздней юры-раннего мела.

**Ключевые слова:** Гуамское ущелье, верхняя юра, нижний мел, Северо-Западный Кавказ, окаменелости

**Annotation.** The article are described fossils which were collected on four field seasons. Fossils are identified. Reconstruction of sedimentation conditions in the late Jurassic - early Cretaceous is being carried out.

**Key words:** Guam canyon, Upper Jurassic, Lower Cretaceous, Northwestern Caucasus, fossils.

Первый выезд в Гуамское ущелье состоялся в августе 2016 г. в рамках Всероссийского открытого геологического фестиваля «Палеоквест - Тетис» и носил экскурсионный характер. Во время этого выезда было собрано мало палеонтологического материала плохой сохранности, представленные нижнеюрскими кораллами, криноидеями и моллюсками.

Второй выезд проходил с 18 по 25 августа 2019 г. в районе х. Гуамка Апшеронского района Краснодарского края в рамках второго эколого-краеведческого этапа комплексной краеведческой экспедиции «К истокам прошлого» «Гуамка - 2019». В этой экспедиции также приняли участие воспитанники объединения «Юный геолог».

Третий выезд проходил с 14 по 16 августа 2020 г. в районе х. Гуамка Апшеронского района Краснодарского края. Выезд был совершен с родителями, так как официальные выезды были запрещены.

Четвёртый выезд прошёл с 15 по 22 августа 2021 г. в районе хутора Гуамка, Апшеронского района Краснодарского края в рамках комплексной экспедиции «К истокам...» «Гуамка -2021».

Район исследования расположен в Апшеронском районе Краснодарского края и граничит с Туапсинским и Белореченским районами, Адыгеей и территориями городов Горячий Ключ и

Сочи. Исследуемая территория расположена в среднем течении реки Курджипис. Каньон реки Курджипис был сформирован в результате тектонической деятельности. Имея длину 3 км и глубину 400 м, ущелье сужается местами до 2 м. Это как бы гигантская щель, которая к тому же сильно изломана [2].

Основными горными хребтами на рассматриваемой территории являются Лагонакский и Гуама. Лагонакский хребет и хребет Гуама относятся к типичным линейно вытянутым [1].

Река изучаемого района принадлежит к бассейну реки Белой [3]. Причем притоки Пшехи охватывают территорию с северо-запада, а на остальной площади протекают притоки Курджиписа. Собственно в пределах изучаемой территории протекают следующие реки: Матузка с левым притоком Чентаре, Курджипис с притоками балка Сухая, балка Алебастровая, балка Глубокая, балка Чинаревая, Пальмовая, Мезмай [5].

Густота речной сети в значительной степени определяется закарстованностью территории. Поверхностные воды перехватываются многочисленными карстовыми воронками, колодцами, понорами и отводятся в глубину горных массивов, поэтому густота речной сети здесь невелика [4].

Полевые исследования в 2019 г. заключались в проведении и описании маршрутов. Всего было пройдено 6 маршрутов:

Маршрут №1: базовый лагерь – Матузкинский водопад.

Маршрут №2: базовый лагерь – Концертный грот.

Маршрут №3: базовый лагерь – Гуамское ущелье до обвала.

Маршрут №4: базовый лагерь – смотровая площадка «Коврик».

Маршрут №5: базовый лагерь – ручей с северо-западного склона хребта Гуама.

Маршрут №6: базовый лагерь – до автомобильного моста ниже по течению реки Курджипис.

В ходе первого выхода были найдены: 2 неопределённых фрагмента аммонитов, фрагменты губок, двустворка *Limna*, брахиопода *Terebratula* и несколько неопределённых фрагментов двустворок., ядро гастроподы плохой сохранности неизвестного возраста, брахиоподы *Cycolothyridae*, неопределённые двустворки, гастроподы и коралл, фрагмент бактериальной постройки, фрагмент белемнита, выветрелые остатки неопределённых шестелучевых кораллов, гастропода, внутренний отлив стебля кринодеи, и отпечаток неопределённой гастроподы.

**Полевые исследования в 2020 г.** заключались в проведении, описании маршрутов и сборе окаменелостей. Всего было пройдено 3 маршрута: маршрут №1 – базовый лагерь – Концертный грот.

Маршрут №2 – базовый лагерь – отроги Лагонакского хребта.

Маршрут №3 – базовый лагерь – Матузкинский водопад.

**Полевые исследования в 2021 г.** заключались в проведении, описании маршрутов и сборе окаменелостей. Всего было проведено 4 маршрута : маршрут №1 - базовый лагерь - Матузкинсий водопад.

Маршрут №2 - базовый лагерь - отроги Лагонакского хребта.

Маршрут №3 - базовый лагерь - Концертный грот.

Маршрут №4 - базовый лагерь - пос. Мезмай.

В ходе первого выхода были найдены: ядро брахиоподы, отпечаток губки, отпечаток гастроподы *Nerineidae* и неизвестное ядро гастроподы, В ходе второго выхода были найдены: фрагменты неизвестных шестелучевых кораллов и ядра гастропод. В ходе четвертого выхода было найдено ядро брахиоподы *Terebratulida*.

Камеральная работа заключалась в изучении геологического строения района по литературным данным, препарировании и фотографировании образцов, Сборе литературы по ископаемым и определения окаменелостей.

В отложениях титонского и берриасского яруса были найдены множественные ископаемые останки. К титонскому ярусу были отнесены: брахиоподы *Cycolothyridae*, неопределённые двустворки, гастроподы и коралл, фрагмент бактериальной постройки, фрагмент стебля криноидеи. К берриасскому ярусу относятся: два неопределённых фрагмента аммонитов, фрагменты губок, двустворка *Limna*, брахиопода *Terebratula*, несколько неопределённых фрагментов двустворок, выветрелые остатки неопределённых шестелучевых кораллов и гастропода. Состав фауны указывает на то, что на границе юры и мела на месте Гуамского ущелья был массивный коралловый риф, в котором существовало множество видов.

Находки ископаемых в Гуамском ущелье указывают, что в верхней Юре – нижнем Мелу было море, где существовал коралловый риф с богатой фауной. Находки бентосных организмов, таких как криноидеи, брахиоподы и кораллы, указывают на то, что в то время на месте Гуамского ущелья море

было неглубокое. На основании находок стеногалинных кораллов и головоногих моллюсков можно сказать, что море имело нормальную солёность (около 35 промилле). Судя по находкам кораллов, которые являются stenothermallyми организмами, температура воды не опускалась ниже 20°C.

Материал данной работы могут использовать преподаватели, учителя, студенты при изучении геологии, стратиграфии, географии Краснодарского края. По окаменелостям провели палеореконструкцию района. Несмотря на трудность нахождения и препарировки фоссилий, была собрана небольшая коллекция окаменелостей по Гуамскому ущелью.

Таблица - Определение окаменелостей

	<p>Фрагмент двустворки К<sub>1</sub><sup>b</sup></p>
	<p>Фрагмент аммонита К<sub>1</sub><sup>b</sup></p>
	<p>Фрагмент губки К<sub>1</sub><sup>b</sup></p>

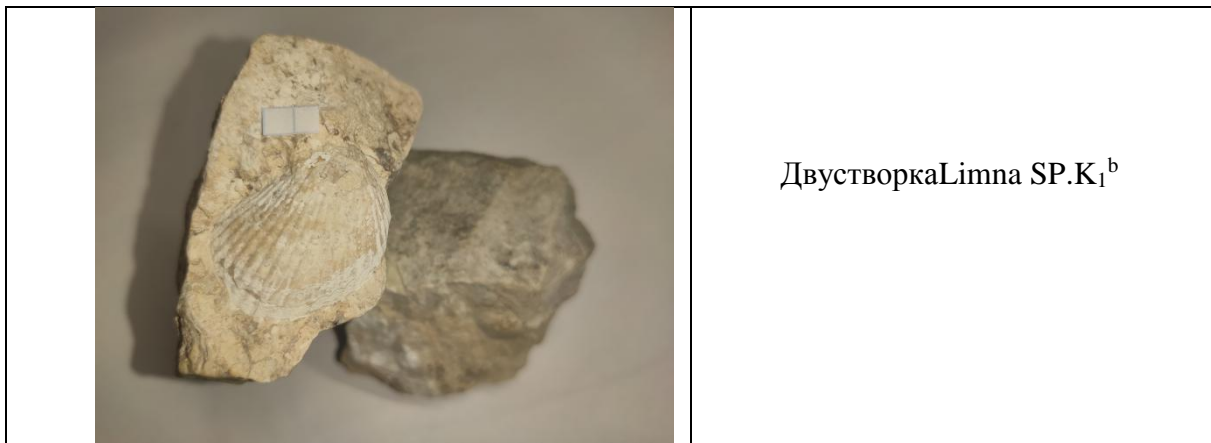

### Список источников

1. *Лозовой С.П.* Лагонакское нагорье. – Краснодар, Краснодарское книжное изд-во, 1984. – 160 с.
2. *Литвинская С.А., Лозовой С.П.* Памятники природы Краснодарского края. – Краснодар, Периодика Кубани, 2005. – 352 с.
3. *Борисов В.И.* Реки Кубани. – Краснодар: Кубанское книжное издательство, 2005. – 120 с.
4. *Нагалецкий Ю.Я.* Малые реки Лагонакского нагорья (на примере бассейна реки Мезмай) // Сборник тезисов: Проблемы Лагонакского нагорья. – Краснодар, Изд-во КубГУ, 1987. – С. 21–24.
5. *Погорелов А.В.* Физическая география Краснодарского края / Под ред. А.В. Погорелова. – Краснодар, Изд-во КубГУ, 2000. – 188 с.

Е.М. Ковелина, Д.М. Камкин  
МУ ДО «Малая Академия», г. Краснодар

### СРАВНЕНИЕ ВИДОВОГО РАЗНООБРАЗИЯ ПТИЦ АПШЕРОНСКОГО РАЙОНА ХУТОРА ГУАМКИ И СЕВЕРСКОГО РАЙОНА СТАНИЦЫ УБИНСКОЙ

**Аннотация.** В данной статье приведено сравнение видового состава Гуамского ущелья и станицы Убинской. Дана краткая характеристика районов исследования. Выявлены виды птиц, которые обитают только на одной из территорий, а также общие виды для обеих территорий. Также отображено распределение обнаруженных видов по отрядам. По результатам наблюдений



проведен анализ влияния ландшафта и климата вышеуказанных территорий на видовое разнообразие.

**Ключевые слова:** птицы, видовой состав, Гуамское ущелье, станция Убинская, наблюдение.

**Annotation.** This article compares the species composition of the Guam Gorge and the village of Ubinskaya. A brief description of the study areas is given. Species of birds that live only in one of the territories and common species for both territories have been identified. The distribution of the detected species by orders is also displayed. Based on the results of observations, an analysis was made of the influence of the landscape and climate of the above territories on the species diversity.

**Key words:** Birds, species composition, Guam gorge, Ubinskaya village, observation.

Птицы – класс высших позвоночных, населяющих все материки и большую часть островов земного шара. Они живут везде, где есть растения и животные, пригодные им для пищи: в горах, на лугах, лесах, на болотах и других водоемах, в степях, а также в тундрах и пустынях. Таким образом, птицы являются важным звеном в цепях питания живых организмов. Благодаря своей большой численности (на планете обитает около 8600 видов птиц) и видовому разнообразию птицы играют огромную роль в природе. Так, они оказывают влияние на природные биоценозы, потребляя в больших количествах животную и растительную пищу. Они также регулируют численность беспозвоночных (черви, моллюски, насекомые) и позвоночных (земноводные, грызуны). Кроме того, птицы сами являются пищей для других хищных животных.

Птицы играют немаловажную роль и для человека. Во-первых, они способствуют распространению семян, то есть расселению растений. Во-вторых, они уничтожают насекомых-вредителей. В-третьих, хищные птицы уничтожают грызунов, которые вредят посевным культурам и распространяют инфекционные заболевания (чуму, холеру, желтуху и др.). В-четвертых, помет некоторых птиц имеет высокую ценность в качестве удобрения.

Однако в современном мире происходит снижение видового разнообразия птиц. Основной причиной является человеческая

деятельность, которая влияет на среду обитания птиц, кормовую базу.

Поэтому сохранение видового разнообразия птиц является актуальной проблемой современного общества. Изучение видового разнообразия птиц выбранных мною территорий также является актуальной.

Гуамское ущелье расположено в Апшеронском районе, в среднем течении реки Курджипс. Основными горными хребтами данной местности является хребет Гуама и Лагонакский хребет [2]. Гуамское ущелье - уникальный памятник природы. Территория расположена на границе умеренной и субтропической климатических зон.

Ст. Убинская расположена в Северском районе Краснодарского края в левобережье р. Кубань, на Северо-западном склоне главного кавказского хребта [2]. Визитной карточкой района считается г. Собер-Баш. Климат умеренно-континентальный, зима не продолжительная при средней дневной температуре  $+5 + 8^{\circ}\text{C}$ .

Полевые наблюдения в ст. Убинская проводились в течение 2020, 2021 гг. в разные сезоны. Общее количество дней наблюдения составили: лето – 90 дней, осень – 50 дней, зима – 20 дней, весна – 50 дней. Полевые наблюдения велись маршрутным, площадочным и точечным методами учета птиц [1]. Наблюдения велись на садовых территориях, в долине реки Убин, на полях, по всей длине маршрута ст.Убинская- г.Собер-Баш. Фиксировались зрительные и слуховые контакты, собирались перья, обнаружены гнезда. Виды птиц определялись по перьям, гнездам, слуховым и зрительным контактам с помощью определителей [3, 4, 5, 6].

Полевые наблюдения в Гуамском ущелье проводились во время экспедиции «К истокам...» с 15 по 22 августа 2021 г., и во время кратковременного выезда в августе 2021 г. Полевые наблюдения велись маршрутным, площадочным и точечным методами учета птиц [1]. Наблюдения велись на территории базового лагеря (правый берег р. Курджипс - туристские поляны), в Музыкальном гроте, на смотровых площадках «Коврик», «Сосна», водопаде «Чаша любви», по всей длине маршрутов к этим точкам, по берегам р.Курджипс. Фиксировались зрительные и слуховые контакты, собирались перья, обнаружены гнезда. Виды птиц определялись по перьям, гнездам, слуховым и зрительным контактам.

Данные об обнаруженных видах в ст. Убинской и в Гуамском ущелье приведены в Таблице.

В станице Убинской за всё время наблюдений выполнено более 500 фиксаций контактов, определены птицы 39 видов. Чаще всего в ст. Убинской встречались домовый воробей (лат. *Passer domesticus*), большая синица (лат. *Parus major*), полевой воробей (лат. *Passer montanus*), белая трясогузка (лат. *Motacilla alba*), деревенская ласточка (лат. *Hirundo rustica*), ворон (лат. *Corvus corax*).

В Гуамском ущелье за всё время наблюдений выполнено около 70 фиксаций контактов, определены птицы 25 видов. Чаще всего в Гуамском ущелье встречались горная трясогузка (лат. *Motacilla cinerea*), домовый воробей (лат. *Passer domesticus*), большая синица (лат. *Parus major*), зяблик (лат. *Fringilla coelebs*), зарянка (лат. *Erithacus rubecula*), большой пестрый дятел (лат. *Dendrocopos major*). Наблюдали занесенного в Красную Книгу России белоголового сипа (лат. *Cypripops fulvus*).



Рис. 1 – Распределение обнаруженных видов по отрядам в Гуамском ущелье



Рис. 2 – Распределение обнаруженных видов по отрядам в ст. Убинской

В ходе выполнения работы были сделаны следующие выводы: и в Гуамском ущелье, и в ст. Убинской встречаются схожие типы ландшафтов, поэтому видовой состав этих территорий схож: трясогузка горная и белая, канюк светлой и темной морфы, белая и серая цапля.

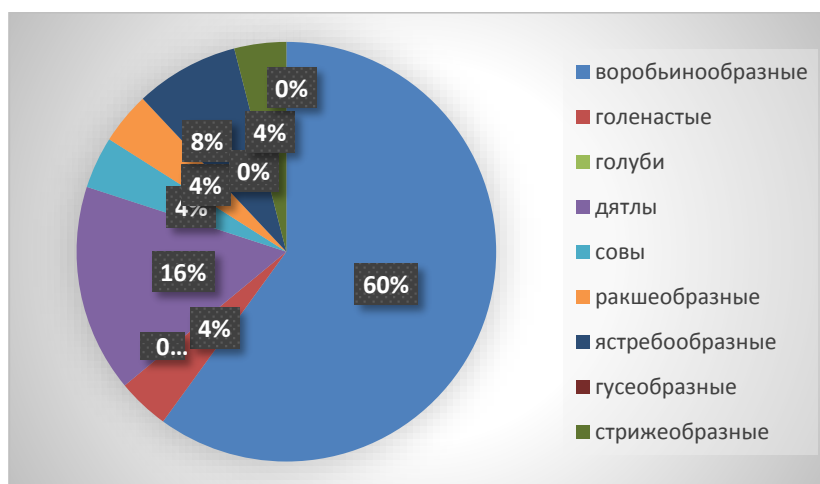
Сравнивая климатические условия выбранных территорий, можно сделать вывод, что в ст. Убинской более теплая зима и более жаркое лето. Возможно, с этим связано большее разнообразие видового состава отряда воробьиных в ст. Убинской, чем в Гуамском ущелье.

В Гуамском ущелье менее развита хозяйственная деятельность, а в ст. Убинской более развита. Территории полей отданы под застройку. Поэтому сокращается территория для питания хищных птиц. В период 2020-2021 годов, ранее наблюдаемый черный коршун не обнаружен.

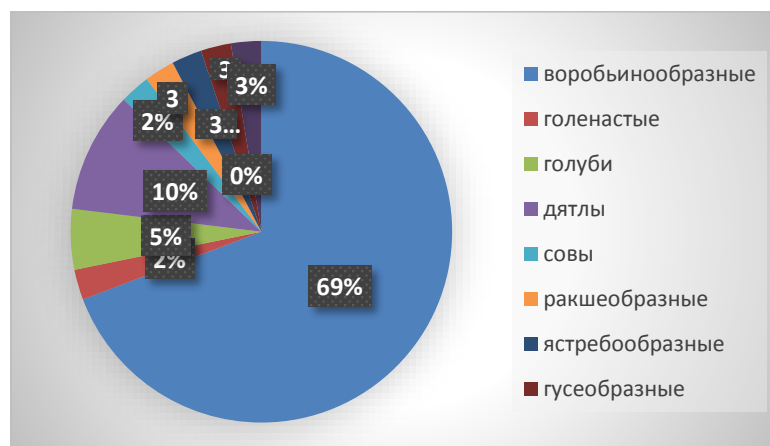
Таблица - Видовой состав ст. Убинской и Гуамского ущелья

Видовое название	Ст. Убинская	Гуамское ущелье
Воробей Полевой	+	
Воробей Домовый	+	+
Ворон	+	+
Горихвостка обыкновенная	+	+
Горлица кольчатая	+	
Дрозд Чёрный	+	+
Дрозд-рябинник	+	
Дрозд-деряба	+	
Дятел большой пёстрый	+	+
Дятел средний пёстрый	+	+
Дятел малый пёстрый	+	
Дятел зелёный	+	+
Дятел желна		+
Зимородок обыкновенный	+	+

Видовое название	Ст. Убинская	Гуамское ущелье
Зарянка	+	+
Зеленушка	+	
Зяблик	+	+
Клинтух	+	
Коноплянка обыкновенная	+	
Кукушка	+	
Крапивник	+	
Канюк тёмной морфы		+
Канюк светлой морфы	+	
Лесная завирушка	+	
Ласточка городская		
Ласточка деревенская	+	+
Мухоловка-белошейка		+
Оляпка обыкновенная		+
Пищуха обыкновенная	+	+
Поползень Корсиканский	+	
Поползень обыкновенный		+
Пеночка-весничка	+	
Стриж чёрный		+
Сип белоголовый		+
Сойка обыкновенная	+	+
Сорокопут-жулан	+	
Скворец обыкновенный	+	
Синица большая	+	+
Синица-лазоревка	+	
Синица ополовник	+	
Синица Московка	+	+

Видовое название	Ст. Убинская	Гуамское ущелье
Соловей	+	
Совка Сплюшка	+	
Трясогузка белая	+	
Трясогузка горная	+	+
Утка кряква	+	
Цапля серая		+
Цапля белая	+	
Щегол обыкновенный	+	+

### Список источников

1. *Боголюбов А.С.* Изучение численности птиц различными методами. - М.: Экосистема, 2002.-14 с.

2. *Погорелов А.В.* Физическая география Краснодарского края / Под ред. А.В. Погорелова. – Краснодар, Изд-во КубГУ, 2000. – 188 с.

3. *Торгачкин И.П.* Список видов птиц Краснодарского края и Республики Адыгея. [Электронный ресурс] // <http://www.torgachkin.ru/2015/04/avifauna-kuban-checklists.html> (дата обращения 30.08.2021).

4. *Школьник Ю.К.* Птицы: полная энциклопедия / Юлия Школьник; ил. Ю. Школьник, И. Дякиной. – М.: Эксмо, 2020. – 256 с.: ил.

5. Птицы России. Определитель/ А. Мосалов, П. Волцит. – М.: Издательство АСТ, 2021. - 94 с.: ил.

6. Союз охраны птиц России [Электронный ресурс] // [http:// www.rbcu.ru/](http://www.rbcu.ru/)(дата обращения 30.08.2021).

## ТУРИСТСКО-КРАЕВЕДЧЕСКИЕ МАРШРУТЫ И ЭКСКУРСИИ, КАК СТРАНИЦА ИСТОРИИ ГОРОДА-ГЕРОЯ НОВОРОССИЙСКА. ОРГАНИЗАЦИЯ ПАТРИОТИЧЕСКОГО ТУРИЗМА В ОБРАЗОВАТЕЛЬНЫХ УЧРЕЖДЕНИЯХ ГОРОДА НОВОРОССИЙСКА

**Аннотация.** Туристско-краеведческая деятельность является яркой, эмоциональной, очень содержательной стороной жизни учащихся. Живя в городе-герое Новороссийске, в окрестностях которого находятся более двух десятков памятников, посвященных событиям Великой Отечественной войны, разрабатываются новые маршруты и экскурсии, так как большое значение в патриотическом воспитании имеют и походы по местам боевой славы. Патриотический туризм является приоритетным направлением в настоящее время, поэтому необходимо разрабатывать новые экспедиции, формировать единые реестры маршрутов и экскурсий, развивать сотрудничество с районами Краснодарского края и регионами Российской Федерации.

**Ключевые слова:** туристско-краеведческая деятельность, патриотическое воспитание, походы, памятники, город-герой Новороссийск, Маркотхский хребет, экспедиция.

**Annotation.** Tourist and local history activity is a bright, emotional, very meaningful side of the life of students. Living in the hero city of Novorossiysk, in the surroundings of which there are more than two dozen monuments dedicated to the events of the Great Patriotic War, new routes and excursions are being developed, since trips to places of military glory are of great importance in patriotic education. Patriotic tourism is a priority at the present time, so it is necessary to develop new expeditions, form unified registers of routes and excursions, develop cooperation with the regions of the Krasnodar Region and the regions of the Russian Federation.

**Key words:** tourism and local history activities, patriotic education, hiking, monuments, Novorossiysk Hero City, Markotkh Range, expedition.

В настоящее время все больше внимания уделяется важности патриотического воспитания детей как в школе, так и вне ее стен,

поскольку оно выступает неотъемлемой частью формирования гармонично развитой, общественно активной личности. Настоящий гражданин должен знать культуру и историю своего народа, осознавать природные особенности своей земли, научиться бережно относиться к своей Родине и научить этому в будущем своих детей.

В подростковом и юношеском возрасте разнообразные путешествия, знакомство с различными уголками страны, изучение на практике исторического, культурного, природного наследия являются наиболее интересной деятельностью. Туристско-краеведческая деятельность является яркой, эмоциональной, очень содержательной стороной жизни учащихся. В ней интегрируются основные грани воспитания: нравственное, трудовое, эстетическое, физическое, патриотическое, умственное развитие и другое.

Невозможно познавать свой родной край только по учебникам на уроках, например, краеведения или истории. На своей практике посредством туристской и краеведческой работы все больше убеждаешься в том, что только прикоснувшись непосредственно к природе, можно увидеть все прекрасное. Любуясь в природе изумительными неповторимыми пейзажами родного города и края, невозможно остаться равнодушными. Понимая всю хрупкость и ранимость природы, дети не остаются равнодушными. Они учатся охранять все окружающее. Если человек с детства научится любить природу, людей, прекрасное, то, став взрослым человеком, он отдаст все силы, чтобы защитить и умножить красоту жизни.

Большое значение в патриотическом воспитании имеют и походы по местам боевой славы, которых в окрестностях города-героя Новороссийска несколько десятков. Это прикосновение к героическому подвигу нашего народа, к его истории. Еженедельно проводятся походы по памятным местам, в которых принимают участие учащиеся и их родители. Ребята имеют возможность увидеть памятники ВОВ, возложить цветы, почтить память о погибших солдатах минутой молчания.

Походы – одна из главных практических форм изучения учащимися природы, культуры, истории своей Родины. В походах они встречаются с очевидцами событий войны, узнают новые, неизвестные факты, осуществляют уход за могилами участников ВОВ.

В марте 2021 г. разработан маршрут похода выходного дня,



который знакомит нас с десятью памятниками военной истории, мужеством и героизмом советских солдат, которые ценой собственной жизни освободили наш город от немецко-фашистских захватчиков. Данный маршрут проходит от поселка Мысхако до села Федотовка. Протяженность маршрута составляет 11 км. Данный маршрут – это маршрут патриотической направленности. Еженедельно по нему проходят сотни учащихся общеобразовательных организаций города.

Г. Новороссийск привлекает своей красотой и историей школьников и их родителей со всей России, поэтому появилась идея разработать маршрут «По вершинам Маркотхского хребта», так как он не только поможет провести время с пользой, но и даст возможность погрузиться в историю города-героя. Пройдя данный маршрут, мы узнаем об истории малой родины и истории своей страны, физически станем крепче. Маршрут подходит для детей старше 10 лет, протяженность всего маршрута составляет 10 км, весь маршрут занимает около пяти-шести часов во время которых мы делаем два привала. Пешеходный маршрут «По вершинам Маркотхского хребта», разработанный нами летом 2021 г. – самый популярный маршрут патриотической направленности у детей и их родителей. Его популярность объясняется тем, что с вершин Маркотхского хребта открывается великолепный вид на бухту и практически весь город-герой Новороссийск.

Нитка маршрута: ул. Красноцементная – памятник «Календарь»

на склоне сопки Безымянной – Братская могила на сопке Безымянной – памятный знак П. Д. Когану – Андреевский перевал – смотровая площадка «Семь ветров» - траверс по велотрассе – переулок Ильский.

Маршрут рекомендован для:

- для обучающихся кружков туристско-краеведческой направленности в возрасте от 9 лет;
- для всех желающих познакомиться с историческим и военным прошлым города-героя Новороссийска и насладиться красивейшими видами города с вершин Маркотхского хребта.

К положительным моментам маршрута может относиться учебно-познавательная, воспитательная, патриотическая и другие составляющие данного похода. Возможно проведение похода в обратном направлении (с переулка Ильского). При возникновении чрезвычайной ситуации или несчастном случае при прохождении

маршрута, есть возможность немедленно вызвать спасателей и бригаду скорой медицинской помощи, так как мобильная связь стабильная, аварийные выходы имеются на протяжении всего маршрута, есть возможность проезда транспорта по грунтовой дороге.

Для младших школьников и всех желающих разработана пешеходная военно-историческая экскурсия «Чтим. Помним. Наследуем» от мемориального комплекса Малая Земля до площади Героев. Экскурсия разработана в честь 75-й годовщины Победы и востребована как детьми и их родителями, так и лицами старшего поколения.

К положительным моментам экскурсии может относиться учебно-познавательная, воспитательная, патриотическая и другие составляющие. Её можно проводить круглогодично, за исключением ветреной зимней погоды. Возможно проведение экскурсии в обратном порядке – с площади Героев. Созданный нами видеоролик по маршруту данной экскурсии имеется в каждой образовательной организации г. Новороссийска.

С лета 2022 г. планируем проводить походы и экскурсии по разработанным и маркированным маршрутам патриотической направленности для учащихся и их родителей, приезжающих в город-герой Новороссийск из другого региона Российской Федерации. Имея положительный опыт проведения похода-экскурсии для школьников и педагогов из Московской области, считаем данные маршруты привлекательными как для жителей города и Краснодарского края, так и для гостей из других регионов. Каждый маршрут разработан с учетом физической подготовки участников, определена продолжительность и протяженность маршрутов, потенциально опасные участки, аварийные выходы с маршрута, места привалов и показа объектов.

Все разработанные нами маршруты промаркированы, установлено 20 информационных табличек с подробной картой-схемой маршрутов.

Документы с подробным описанием каждого маршрута находится во всех образовательных организациях города-героя Новороссийска.

Для организации внеурочной занятости детей в летний период организуются многодневные походы по местам боевой славы на территории всего Краснодарского края. Учащиеся школ города являются участниками:

- краевой туриады «Звезда Кубани», маршруты которой проходят по памятным местам Мостовского, Апшеронского, Туапсинского, Горячеключевского, Крымского районов и др.;
- краевого патриотического проекта «Дорогами героев», в рамках которого учащиеся благоустраивают памятники военной истории на территории Краснодарского края и Республики Адыгея;
- краевых походов «Мой Кавказ».

Данные маршруты охватывают различные виды туризма: пешеходный, водный, велосипедный, горный.

В следующем, 2023 г., будет отмечаться 80-летие освобождения Кавказа от немецко-фашистских захватчиков. К этой дате планируется провести серию походов разных видов: пеших, горных, вело, авто, водных, восхождение на Эльбрус в форматах ПВД и походов первой-третьей категории сложности вдоль линии, на которой были остановлены немецкие войска на Кавказе – от Анапы до Владикавказа. Совместно с Новороссийским отделением Русского географического общества и Федерацией спортивного туризма нами разрабатывается патриотическая экспедиция «Кавказский рубеж», посвященная данному событию. Планируемая дата проведения экспедиции – июль-август 2023 г. Идея данного мероприятия – одновременно провести походы по местам боев от Анапы до Владикавказа с общим стартом. В окрестностях города Новороссийска пройдут группы младших школьников, а учащиеся 5-7 классов примут участие в степенных походах по Новороссийскому району. Пешеходные маршруты в Геленджикском, Туапсинском, Апшеронском районах пройдут подготовленные группы обучающихся Ресурсного центра детско-юношеского туризма Центра детского творчества. Маршруты в Архызе, Гвандре, Приэльбрусье пройдут группы совершеннолетних туристов от Федерации спортивного туризма города Новороссийска. Восхождение на Эльбрус совершат альпинисты городского клуба «Норд-Ост». Автомаршрут от Анапы до Владикавказа будет пройден автотуристами из Федерации спортивного туризма г. Новороссийска. Продолжительность экспедиции ориентировочно две недели. Экспедиция предполагает большой охват участников, возраст которых от младших школьников до граждан пенсионного возраста (походы выходного дня).

Подводя итог вышесказанному, патриотический туризм и разработка туристско-краеведческих маршрутов и экскурсий – это

приоритетное направление. Дети хотят ходить в походы и ходят с огромным удовольствием. Наша главная задача – повышать квалификацию в данном направлении, разрабатывать новые маршруты и знакомить подрастающее поколение с военным и историческим прошлым нашей страны, края, города.

**Т.Е. Лопатина, О.А. Лопатина, Н.А. Лопатина, А.П. Лопатин**  
*МБОУ ВО Армавирский государственный педагогический университет,*  
*г. Армавир*  
*МБУК Городской дворец культуры, г. Армавир*  
*МБОУ ВО Кубанский государственный университет физической культуры,*  
*спорта и туризма, г. Краснодар*  
*МБУК «Армавирский краеведческий музей», г. Армавир*

### **ПРАКТИЧЕСКИЙ ОПЫТ ОРГАНИЗАЦИИ НАУЧНО – ИССЛЕДОВАТЕЛЬСКОЙ РАБОТЫ АРХЕОЛОГО – ЭТНОГРАФИЧЕСКОГО ОБЪЕДИНЕНИЯ «НАСЛЕДИЕ»**

**Аннотация.** Краеведческая поисковая работа – дело кропотливое и зачастую появляется необходимость сочетать ее с работой с детьми. Ребенку нужно показать лучшие стороны научной и полевой работы, дать почувствовать радость открытий, заинтересовать.

Начало объединения «Наследие» было заложено как археолого -этнографического кружка только созданной Армавирской археолого-этнографической экспедиции (ААЭЭ). Ребята смогли изучать древнюю историю Кубани, и с первого же года стали принимать активное участие в работе экспедиции.

**Ключевые слова:** экспедиция, археология, этнография, краеведение, музей, детско-юношеское объединение, история, проектная работа, научно - исследовательская деятельность.

**Annotation.** Local history search work is a painstaking business and often there is a need to combine it with work with children. The child needs to be shown the best sides of scientific and field work, to feel the joy of discovery, to interest.

The beginning of the Heritage association was laid as an archaeological and ethnographic circle of a newly created Archaeological and Ethnographic expedition. The children were able to study the ancient history of the Kuban, and from the very first year, they began to take an active part in the work of the expedition.

**Key words:** expedition, archeology, ethnography, local history, museum, children's and youth association, history, project work, research activities.

Краеведческая поисковая работа – дело кропотливое. Поэтому часто появляется проблема, как сочетать ее с работой с детьми. Для этого необходимо ребенку показать лучшие стороны работы, радость открытия, заинтересовать проблемой – исторической, археологической, этнографической и т.д. Кружок по интересам является важной частью воспитания подрастающего поколения, так как формирует многогранную личность и дает базу для раннего профессионального ориентирования» [3, с. 149]. «К основным формам педагогической деятельности в археологии можно отнести археологический кружок, различные формы исторической реконструкции и археологического эксперимента, а также археологическое волонтерство [3, с. 149]. «<...> Метод экскурсий по родным местам» - пишет Магамедова Б.И. – «один из важнейших в <...> учебной, краеведческой работе, в патриотическом воспитании молодежи», где активно используются приемы «научно-краеведческого поиска в учебной и воспитательной работе с детьми» [2, с. 59].

Наше историко-археологическое объединение Армавирской археолого-этнографической экспедиции (ААЭЭ) при Армавирском краеведческом музее под руководством Татьяны Евгеньевны и Александра Петровича Лопатиных было создано в 1988 году по направлениям: археология, этнография, краеведение, фольклор. Сейчас, благодаря подключению к работе Надежды и Ольги Лопатиных, добавились несколько новых направлений. Началом объединения стала работа археолого-этнографического кружка только созданной Археолого-этнографической экспедиции. Ребята смогли изучать древнюю историю Кубани, принимая участие в работе ААЭЭ. С 1988г. ААЭЭ исследовано 85 курганов, 3 городища, 3 селища, проведены разведки 10-ти районов Краснодарского края. Во время разведок обнаружены несколько каменных изваяний, переданных в музей. Работа шла в сотрудничестве с ЦДЮТур, АГПУ, (г. Армавир), КГИК, Администрацией Краснодарского края (г.Краснодар).

Достаточно молодое, однако, весьма перспективное направление - «педагогическая археология», которое при определенных условиях в состоянии играть активную роль не

только в «популяризации археологической науки» [3], но и в формировании верного отношения у подрастающих поколений к ценности историко-культурного, археологического наследия страны.

Расширяя возможности научного интерпретирования артефактов из проведенных разведок, раскопок и запасников музея, в кружковой работе применен «метод проектов, создание творческих работ» [2, с. 59], дополняющих археологию в направлениях - этнографическом, фольклорном, туристическом, искусствоведческом, литературоведческом, краеведческом и др.

Так, объединение разрабатывает тему единственного в России компактного проживания представителей одного из древнейших народов – ассирийцев села Урмия Курганинского района. Народ, сохранивший культуру Ближнего Востока, до сих пор, кроме русского (государственного) языка, в богослужебной практике и в бытовом общении использует ассирийский (арамейский) язык. Безусловно, для учащихся – это сродни погружению в глубины древнейшей истории Востока. Такое же «живое» погружение в древнейшую историю ожидает кружковцев при работе с тамгами черкесо-гаев в проекте «Тамгообразные знаки Юга России», где подробно изучаются традиции, быт представителей и уникального субэтноса – «черкесо-гаев», и, собственно, адыгский этнос.

В контексте интерпретации археологических находок XVIII – XIX вв. изучается в кружке быт и история казаков-линейцев, проживающих на территории Средней Кубани, казаков-старообрядцев, сохранивших традиции Тихого Дона. Нашим объединением подробно изучены и зафиксированы наиболее старые русские погосты, а в настоящее время мы занимаемся каталогизацией каменных и кованых крестов и надмогильных плит погостов Форштадского и Прочноокопского (Новокубанский р-н), Убеженского (Успенский р-н), Успенского и Белоглинских (Белоглинский р-н). Проводится подробная расшифровка сохранившихся эпитафий. Изучая эту тему, мы более подробно остановились на проблеме участия казаков в Русских смутах от Смутного времени до Гражданской войны начала XX века (белозеленое движение на завершающем этапе Гражданской войны на Кубани).

Одновременно, в рамках работы кружка «Наследие» собирается и изучается песенно-танцевальный фольклор, который

используется в работе театра народного танца «Тахтиб» и арт-студии СВТ «Ассель».

Объединение «Наследие» активно занимается просветительским туризмом, разрабатывая новые маршруты для включения кружковцев и любознательных туристов в культурно-познавательную среду природных и исторических, архитектурных, археологических, этнографических, фольклорных сокровищ Краснодарского и Ставропольского краев, Ростовской области, республик Адыгеи, Карачаево-Черкессии, Кабардино-Балкарии и Калмыкии.

Привлекло к себе внимание нашего объединения и литературное прошлое Средней Кубани. Огромный интерес у ребят вызывает факт пребывания в северо-кавказском регионе и упоминание об этом в произведениях великих русских писателей и поэтов – А.С. Пушкина, М.Ю. Лермонтова, С.А. Есенина, В.В. Маяковского и др. Столкнувшись с темой о земляке - Нобелевском лауреате в области литературы А.И. Солженицыне, мы самым тщательным образом изучили усадьбу деда писателя Захара Щербака в Новокубанском районе. Это исследование дало толчок еще одному направлению работы «Наследия» - проекту «Усадьбы Средней Кубани» - графские поместья Воронцовых, Коцебу, Граббе, «экономия» барона Штейнгель «Хуторок», усадебные комплексы помещиков Коваленко и Николенко в Гулькевичском и Новокубанском районах. Здесь рассматривались и исторические, и искусствоведческие, и археологические аспекты проблем, изучалась судьба реквизированных советской властью историко-культурных ценностей (в том числе и археологических) из коллекций этих усадеб.

Исследуя пути поступления артефактов на хранение в государственные музеи, а также в частные коллекции (и легальные и незарегистрированные), кружок «Наследие» соприкоснулся с темой «Судьба эвакуированных экспонатов музеев Крыма в Армавир в период ВОВ». Эта тема, будоражащая многих краеведов и кладоискателей, нуждалась в независимом и объективном, научном подходе. Результатом работы стало обнаружение новой информации и о пресловутом «Золотом чемоданчике» - чемодане №7 из коллекции Керченского музея, и о - ящике № 16 Симферопольской коллекции, содержащем горельеф памятника Екатерине II. Всего из Крыма было вывезено в Армавир 72 ящика, однако, на сегодняшний день, кроме

горельефа, обнаружено еще несколько предметов чернолаковой посуды предположительно из коллекции Севастопольского музея.

По всем выше обозначенным направлениям исследований объединения «Наследие» имеются полноценные публикации в статьях и тезисах научных конференций. Некоторые из учеников в настоящее время получили степени магистров педобразования, три кандидатские и одну докторскую ученые степени в области исторических наук.

Как и раньше, «...музейные сотрудники проводят всевозможные научные исследования, анализ документов и предметов, <...> целый комплекс работ по выявлению новых исторических фактов и событий [4], добывая сведения об истории малой родины - отдельного региона, края, республики. И, несомненно, «формирующая практические навыки поисковой, исследовательской деятельности», музейная образовательная среда не только «...развивает инициативу, общественную активность школьников, предоставляет большие возможности для организации самостоятельной и творческой работы учащихся» [1, с. 11], но и, одновременно, готовит перспективную смену.

### Список источников

1. *Алещутина В.Н.* Мотивация учащихся к изучению истории своей школы, села, района, города, региона, страны творческим участием в исследовательской деятельности музея // Образовательная среда музейной педагогики: инновации, содержание, формы и методы работы: Сборник статей по материалам II Международного научно-практического форума по музейной педагогике (издание второе, дополненное). – Н. Новгород: Изд-во НГПУ, 2016. – 274 с.

2. *Магомедова Б.И.* Краеведческий музей как основа историко-познавательной деятельности школьников // Научно-методический журнал «Методист». – 2013. – №9. – С. 58-60.

3. *Милованова М.П.* Педагогическая археология как форма популяризации археологической науки // Археология евразийских степей. – 2021. – №6. – С. 148 – 155.

4. *Юренева Т.Ю.* Музееведение: учеб. для высш. шк./ Т.Ю. Юренева. – Москва: Академический Проект, 2003. – 560 с.



## КОНСТРУКТИВНЫЕ СОВЕТЫ ДИЗАЙНЕРАМ ИНТЕРЬЕРОВ ПО ЭРГОНОМИКЕ

**Актуальность.** В настоящее время сдаются тысячи квартир, причем более 50 % сдаются без внутренней отделки, так как многие хотят въехать в свою квартиру и начинаются проблемы: как обустроить ее; где взять дешевый и качественные материалы и краски; как сделать ее уютной и модной; какой выбрать стиль и т.д.

Поэтому, на первое место выдвигаются вопросы эффективного использования правил эргономики в проектировании современного интерьера, так как профессиональный дизайнер при разработке интерьера ориентируется на эстетику и образ жизни владельцев дома. Дизайнер также должен учитывать в проекте индивидуальные потребности каждого жильца квартиры (кухня, коридор, ванна, туалет, балкон, зал, детская, персональные комнаты,) с учитывать ежедневные действия каждого жильца, с учетом обустройства комфортного пространства.

Современное жилое пространство выполняет гораздо больше функций. На кухне располагается множество бытовой техники, детская комната выполняет много функций, выделяется место для приема и размещения гостей. Нередко человек работает в домашнем кабинете, по удобству не уступающем офисному. Выделяется место для хобби. Ванная стала не просто местом для приема душа, а зоной где можно расслабиться. За 50 лет мышление дизайнера ушло от постулата Корбюзье «дом – это машина для жилья», согласно которому все помещения делились бы на 3-4 стандартных типа. Но сегодня дизайн интерьера ориентирован на личность. Проект подчеркивает характер и предпочтения хозяев. Эргономика помогает сделать дом комфортным, безопасным и красивым. В ее основе лежат анатомия, психология и другие науки, изучающие человека. Выделим две основные стратегии.

**Первая стратегическая линия.** Из множества советов отечественных (Кулапов М. Н., Сидорова В. Н., Одегов Ю.Г., Рунге В. Ф., Манусевич Ю. П.) и зарубежных дизайнеров (Джулиус Панеро, Мартин Зелник, Пол Рэнд) будущим жильцам можно

выделить **первую стратегическую линию**, заключающуюся в **12-ти основных правилах эргономики в дизайне интерьера**:

1. Оставлять максимум свободного пространства
2. Убрать лишнее
3. Соблюдать порядок и чистоту
4. Убрать пылесборники
5. Не исключать декор
6. Соблюдать гармонию
7. Для нестандартной планировки делать мебель на заказ
8. Соблюдать функциональное зонирование
9. Помнить о безопасности
10. Продумать вентиляцию
11. Продумать расположение и количество электрических приборов
12. Учитывать привычки и потребности всех жильцов [1-5].

Главное в создании эргономичного дома – спланировать удобное жилье до ремонта. Подумать о том, что мы делаем ежедневно, какие предметы необходимы, как комфортнее перемещаться от объекта к объекту, а что может помешать. Проанализировать действия каждого жильца. Не забывать об эстетике. Если не нравится классика в интерьере и серый цвет, лучше выбирать стиль и палитру по душе. То, как человек преобразует свое жилье, говорит о нем много. Наличие либо отсутствие определенных вещей в доме, их назначение, стилистическое исполнение, внешний вид он выбирает сам. Эргономика – это не только эстетика, но и практичность, максимальный комфорт.

**Вторая стратегическая линия.** Ее должен решить каждый владелец квартиры. Она заключается в соблюдении принципов **эргономики в комнатах квартиры**. Из множества существующих принципов по **эргономическим** и **функциональным** принадлежностям, выделим основные **семь помещений**: 1. спальня; 2. кухня; 3. гостиная; 4. кабинет; 5. детская; 6. санузел; 7. прихожая:

**1. Эргономичная спальня.** В зоне отдыха нет ничего отвлекающего. Если кровать слишком велика, поставьте софу или диван, но спальное место должно соответствовать габаритам спящего. При установке двуспальной кровати по обеим сторонам от нее оставляйте широкий проход. У изголовья устанавливается точечный свет для каждого. Идеально – бра с лампой для чтения.

Такой светильник дает направленный поток, и человек может читать, не мешая другому спать. Со спального места видны дверь и окно. В идеале, если рядом с кроватью нет батареи. Расстояния от кровати до наружной стены не менее 50 см, до других объектов обстановки – не менее 70 см. Обеспечьте прямой проход от спального места до двери. Чтобы пыль не оседала под кроватью, выбирайте модели с закрытым низом. Полное пространство можно использовать для хранения личных вещей. Подойдут модели с выдвижными ящиками или подъемным механизмом. Не устанавливайте полки с острыми углами над изголовьем.

**2. Эргономичная кухня.** Эргономика кухонного уголка обеспечивает удобство при приготовлении пищи. Гарнитур в узком помещении располагается линейно. Небольшие пространства эргономично займут П-образные и угловые модели. Современные технологии снабжают кухню множеством техники. Продумайте заранее, какие предметы вам необходимы. Заложите пожелания на будущее. Даже если сейчас вы не можете приобрести кофеварку или блендер, продумайте, где их установить. От расположения техники зависит размещение розеток. При условии, что установлены все желаемые бытовые приборы, должно оставаться достаточно пространства для приготовления еды. В дизайне маленькой кухни рабочая поверхность обустраивается на подоконнике. Первые исследователи эргономики ввели термин «рабочий треугольник». По этой концепции между мойкой, системой хранения и зоной готовки должно быть расстояние от 1,2 до 2,7 м. Общая сумма этих расстояний – 4-8 м. Но из-за обилия современной техники, формула рабочего треугольника в дизайне устаревает. Сейчас следует отталкиваться от собственных потребностей и продумывать, какая техника нужна, что используется совместно, и исходя из такого анализа и логики передвижения устанавливать рядом схожие по функциям объекты. Навесные полки располагаются так, чтобы нижний край находился в полутора метрах от пола. Если кухня объединена со столовой, обеденная зона обеспечивает удобство для собравшихся за столом. Размер стола рассчитывается из формулы – не менее 60 см<sup>2</sup> на человека. Раздвижная модель или откидная столешница и складные стулья обеспечат дополнительные места для гостей. Рабочая поверхность и обеденный стол подсвечиваются отдельно.

**3. Эргономичная гостиная.** В гостиной проходы шире – от 90 см. Главные объекты – диван, кресла, кофейный столик – и аксессуары не загромождают путь. Для комфортного общения между сидячими местами не больше 2 м. Расстояние от дивана до журнального столика должно быть таким, чтобы сидящий легко дотягивался до предметов на столе. Одновременно столик не мешает вытянуть ноги. Глубина сидения дивана по правилам эргономики – не менее 60 см. Ширина зависит от количества человек. Для двоих достаточно 175 см. Для большего количества выбираются модели шириной от 210 см.

**4. Эргономичный кабинет.** Размеры мебели зависят от физиологии человека, для которого предназначен кабинет. Размер столешницы – не менее 120 см<sup>2</sup>, что позволяет положить локти на поверхности при работе за компьютером. Все необходимое размещается в зоне охвата руками. Светильник устанавливается так, чтобы сидящий не отбрасывал тень на рабочую поверхность. Поверхность стола не должна бликовать. Самое комфортное для глаза – естественное освещение, и стол должен располагаться близко к окну. Избегайте расположения спиной к окну. Иначе взгляд постоянно направлен в темный угол комнаты, что негативно сказывается на зрении. Центр монитора размещается чуть ниже уровня глаз, на расстоянии 50 см от лица. Нельзя сидеть на обычном стуле или табуретке. Требования к креслу: высокая, отклоненная назад, спинка, подголовник, подлокотники; высота стула – 74 см; размер сидения – 40x40 см; основа снабжена 5 колесиками; при сидении ноги свободно стоят на полу, между стопой и икрой – 90°; угол сгиба коленей – тупой; высота подлокотников отрегулирована так, что между предплечьем и рукой образуется тупой угол. В идеале под кабинет выделяется отдельная комната. Если рабочее место обустроено в спальне, то стол находится как можно дальше от кровати.

**5. Эргономичная детская.** Главный принцип эргономики в дизайне детской – безопасность. В интерьере нет острых углов, скользких поверхностей. 70% площади отдается для развития ребенка – игр, спорта. Оставшиеся 30% занимает мебель. Если в детской живет двое, для каждого выделяется личное пространство. Для малогабаритного помещения выбирается двухъярусная кровать, так можно выделить больше места для игровой зоны.

**6. Эргономичный санузел.** Единственный плюс совмещенного санузла – экономия квадратных метров. Но такой

вариант не подходит для большой семьи. Для маленькой комнаты душевая кабина предпочтительнее ванной. Раздвижные и складные двери освобождают квадраты. Параметры эргономики, предъявляемые к дизайну ванной: сантехника устанавливается в 75 см от стен; расстояние между душем и раковиной – 30 см; от душевой или ванны до полочек – 70-90 см; от пола до раковины – 80-100 см; перед раковиной остается свободными не менее 55 см; идеально если в интерьере удастся выделить 170 см<sup>2</sup> под свободное пространство.

**7. Эргономичная прихожая.** Главное правило в организации дизайна интерьера прихожей – оставить место, достаточное, чтобы снять одежду и разуться. Для размещения обуви выбирается компактная обувница глубиной 30 см. В маленькой прихожей следует оставить крючки для сезонной одежды. Куртки и пальто для других времен года можно сложить в вакуумные пакеты и спрятать в шкафах или других системах хранения.

### **Выводы:**

1. Чтобы жилье стало максимально эргономичным иногда достаточно просто убрать лишние предметы декора, а старую тяжелую мебель заменить на компактную современную.

2. Все находящееся в квартире тщательно подбирается по назначению, форме, цвету – только так возможно создать гармоничный интерьер.

3. Когда вопрос правильного обустройства помещения не получается решить самостоятельно, следует обратиться к профессиональному дизайнеру или использовать специальные 3D конструкторы, посвященных ремонту.

### **Список источников**

1. *Джулиус Панеро, Мартин Зелник.* Основы эргономики. Человек, пространство, интерьер. Справочник по проектным нормам. – М., 2006. - 240 с.: с ил.

2. *Кулапов М.Н., Сидорова В.Н., Одегов Ю.Г.* - М., 2017. – 168 с.: с ил.

3. *Пол Рэнд.* Дизайн. Форма и хаос.- М.,2013.-146 с. с ил.

4. *Рунге В.Ф., Манусевич Ю.П.* Эргономика в дизайне среды. - М., 2008. - 224 с.: с ил.

5. Эргономика в дизайне интерьера – вид мышления дизайнера при проектировании помещений (basicdecor.ru).

**В.Р. Мамай, М.Б. Черных, С.Н. Мамай**  
*МАОУ МО ГК «СОШ №6» ст. Саратовская*

**О.Р. Мамай**  
*ФГБОУ ВО «Краснодарский государственный институт культуры»,  
г. Краснодар*

### **«ТОЧКА РОСТА» - ШКОЛА НОВЫХ ВОЗМОЖНОСТЕЙ. СОТРУДНИЧЕСТВО УЧЕНИКОВ РАЗНЫХ ВОЗРАСТОВ**

Согласно статистическим данным рейтинга стран мира по уровню образования на 2020 г., Россия занимает 33 место. Но благодаря реализации национального проекта "Образование" мы поднимаемся на новый уровень и уже к 2024 г. планируем войти в десятку лучших по качеству общего образования в мире.

Для достижения этих целей был создан специальный федеральный проект "Современная школа", в котором предусмотрено открытие в сельской местности и малых городах Центров образования цифрового и гуманитарного профилей «Точка роста».

Что такое «Точка Роста»? "Точка Роста" — это федеральная сеть центров образования и уникальное пространство, организованное для того, чтобы у детей, живущих в сёлах, труднодоступных местах, рабочих посёлках, были равные условия для получения качественного образования и развития у них современных технологических и гуманитарных навыков.

Для решения этих задач были изменены и соответственным образом усовершенствованы рабочие программы таких предметов, как «Технология», «Информатика», «Основы безопасности жизнедеятельности».

Ребята активно занимаются:

- 3D-моделированием;
- осваивают работу с квадрокоптерами;
- учатся работать со шлемами виртуальной реальности;
- практикуются оказывать первую медицинскую помощь, отработывая навыки на современных тренажерах-манекенах [1].

В 2019 г. на базе нашей школы тоже открылся специальный центр образования цифрового и гуманитарного профилей —

«Точка роста». Он позволяет внедрять в образовательный процесс современные технологии и новые методы обучения по таким предметам, как информатика, технология, и основы безопасности жизнедеятельности. Также на базе Центра развивается творческая и проектная деятельность, шахматное образование [2]. Во внеурочной деятельности ребята занимаются в разновозрастных группах. Разновозрастное сотрудничество – это совместное решение разнообразных задач учениками разного возраста, в результате чего каждый достигает определенных значимых для него целей [3]. Это позволяет установить положительный контакт между старшеклассниками и учениками младшего звена. Ребята проявляют интерес и внимание друг к другу. Старшие ученики с особой заботой относятся к своим младшим товарищам. Они с удовольствием учат работать со шлемом виртуальной реальности, осваивают приемы 3Д моделирования, учатся оказывать первую медицинскую помощь на тренажерах. Им нравится примерить на себя роль учителя и оказать помощь тем, кто в ней нуждается [4]. Это ведет за собой осознанное желание сделать для малышей что-то нужное и интересное. Младшим ребятам нравится такое сотрудничество. Во время таких занятий происходит не только знакомство с современными технологиями, но и развитие у ребят коммуникативных навыков. Центр объединил учителей, детей и их родителей.

Мы с преподавателями Мариной Борисовной Черных и Светланой Николаевной Мамай провели мониторинг среди учеников 1-4 классов. Наша цель: выяснить, с какого возраста ребятам будет понятно и интересно объяснение сути игры старшими товарищами, семиклассниками. Исходя из возрастных особенностей, провели следующие игры в шлеме виртуальной реальности:

- 1 класс – «Кухня»,
- 2 класс – «Торговый зал»,
- 3 класс - «Путешествие по кровеносным сосудам»,
- 4 класс – «Экскурсия в музей» и «Освоение топографической карты в реальности и на картинке».

В ходе данной работы мы наблюдали, как ребята – наставники терпеливо, доходчиво объясняли младшим товарищам. Учащиеся младших классов внимательно и заинтересовано выполняли все их рекомендации, задавали вопросы, получали помощь. Такое сотрудничество можно назвать плодотворным, так как все

участвующие стороны получают определенную выгоду. Ученики начальных классов узнают для себя что-то новое не только от учителя. Младшие ребята воспринимают старшего как партнера и друга в совместной с ним деятельности. Старшие ребята чувствуют свою значимость. Это способствует у них формированию позиции взрослого.

### Список источников

1. Что такое «Точка Роста в школе? [ Электронный ресурс] - Режим доступа: <https://adventer.su/blogs/blog/chto-takoe-tochka-rosta-v-shkole>.

2. Статья «Уроки разновозрастного сотрудничества в начальной школе». [ Электронный ресурс] - Режим доступа: <https://nsportal.ru/nachalnaya-shkola/raznoe/2012/01/25/uroki-raznovozrastnogo-sotrudnichestva-v-nachalnoy-shkole>.

3. Точка Роста [Электронный ресурс] - Режим доступа: [http://school6.gor.kubannet.ru/?page\\_id=7160](http://school6.gor.kubannet.ru/?page_id=7160).

4. Статья «Метод примера как метод воспитания. Метод примера и его роль в формировании, воспитании личности» [Электронный ресурс] - Режим доступа: <https://hellcomics.ru/organizaciya-zhizni-i-deyatelnosti-detei-v-raznovozrastnoi-gruppe/>.

И.Н. Орлова, Д.М. Камкин  
МУ ДО «Малая академия», г. Краснодар

### ВЛИЯНИЕ КОРМОВЫХ ДОБАВОК НА ПЧЁЛ

**Аннотация.** В период с декабря 2020 года проведён сбор информации о влиянии кормовых добавок на пчёл в Краснодарском крае. Проведено интервьюирование пасечников. Составлена таблица кормовых добавок.

**Ключевые слова:** пчеловодство, Северо-Западный Кавказ, кормовые добавки для пчёл.

**Annotation.** Since December 2020, information has been collected on the effect of feed additives on bees in the Krasnodar Territory. Beekeepers were interviewed. A table of feed additives has been compiled.



**Key words:** beekeeping, North-Western Caucasus, feed additives for bees.

Пожалуй, именно пчела является самым полезным в хозяйстве насекомым нашей планеты. С развитием сельского хозяйства росла роль пчел как естественных опылителей растений. С древних времен люди разводят пчел для получения продуктов пчеловодства: воска, меда, яда, прополиса, перги и других. Эти продукты люди используют в разных направлениях: употребление в пищу, в лечебных, косметологических и бытовых целях.

Пчела принадлежит к надсемейству жалящих, отряду перепончатокрылых летающих насекомых Apoidea. По родству она ближе всего к осам и муравьям. Во всем мире существует приблизительно 21000 видов и 520 родов пчел. Объектом моего исследования стала пчела медоносная (лат. *Apis mellifera*). Она появилась из теплых влажных тропиков, где до сих пор можно встретить ее дикие разновидности. Ранее медоносные виды встречались только в старой Европе, сегодня их можно увидеть повсюду, кроме Антарктиды [1].

Краснодарский край делится рекой Кубань на две части: северную и южную. Более половины территории края занимают равнины - северная часть, а горы - южная часть края. Климат в крае весьма жаркий. В течение всего года типичны резкие многолетние колебания температур.

Пчеловодство в Краснодарском крае развито хорошо. На территории есть много медоносных растений. Несмотря на то, что пчелы являются независимыми насекомыми, иногда, под влиянием внешних условий, в их жизни наступают трудные времена. Тогда требуется помощь пчеловода, которая состоит в своевременном приготовлении и осуществлении подкормки пчел, при отсутствии или нехватке естественных источников питания. Если этого не выполнить вовремя, то пчелиная семья без корма может выкидывать расплод из ячеек гнезда или попросту погибнуть. В современном пчеловодстве существует несколько видов кормов для пчел. Каждая подкормка имеет свои преимущества и применяется с учетом сезонности. Недостаток корма восполняется минеральными составами, углеводами, белками, комбинированными или биологически-активными веществами. Кормление пчел осуществляется чаще всего весной, летом и осенью [3].

Виды кормовых добавок:

1. Белковая подкормка (сахарная пудра + пыльца)
2. Молочная подкормка (сахарный песок + сухое молоко + вода)
3. Кобальт (растворенный кобальт)
4. Масло (мед + сахарная пудра + подсолнечное масло)
5. Соевая мука (соевая мука + перга)
6. Хвойный экстракт (хвоя сосны + сахарный сироп + вода)
7. Сироп (сахар + вода)
8. Мед
9. Соты
10. Чеснок (измельченный чеснок + вода)
11. Яйцо (сухая пыльца + мед с пергой + яйца + сахарная пудра)
12. Смешанные приготовления по разным рецептам пчеловодов [2].

Выбирать необходимо разные типы подкормок, опираясь на имеющуюся проблему. В феврале месяце следует убедиться в том, что семье хватает корма, провести все необходимые мероприятия и следить за состоянием, чтобы убедиться, надо ли подкармливать или нет. К тому же проводят обработку улья.

Рассмотрим самые популярные виды добавок. Первый тип кормовой добавки «белковая подкормка + пыльца». В данной подкормке в качестве белка часто используют соевую муку (возможны и другие варианты). Ее разводят до кашеобразного состояния, с помощью воды, и добавляют пыльцу разных цветов (чаще всего это душистые растения, для привлечения пчел с помощью запаха). Такой подкорм используют для поддержания сил пчел. По проведенному мной опросу большинство пчеловод не рекомендует использовать именно этот вид, по причине сильного воздействия на организм пчел. Так как пчелы сами регулируют белок в своем организме и не могут справиться с большим его количеством.

«Кобальт» используют далеко не все пасечники и пчеловоды. Используя кобальт хлористый для пчел в период весеннего и осеннего расплода, активизируется синтез витамина В12, который в организме насекомых ускоряет углеводный, белковый обмен. Благодаря этому молодая особь появляется сильной и крепкой. У семей увеличивается медоносность. Это современный стимулятор,

способствующий развитию пчелы в осенний и зимний период. Кобальт для пчел – препарат, благодаря которому повышается продуктивность, увеличивается количество здорового расплода. Препарат необходимо разводить в теплом свежеприготовленном сиропе, температура которого выше 35 градусов. Он не теряет свои свойства при разведении с горячей смесью. Такой подкормкой пользуются довольно-таки часто и дают о ней положительные отзывы.

Следующий вид это «сиропы». Они бывают самых разных видов. Пообщавшись с одним из пчеловодов Краснодарского края Республики Адыгея, я пришла к выводу, что любые сиропы не положительно влияют на пчелу. Чаще всего добавки сиропа к еде пчел приводят к гибели пчел. Сироп воздействует на пчел как некий стимулятор. Попробовав хоть раз сахарный или любой другой сироп, пчела перестает чувствовать запахи растений, с которых можно собрать нектар (пчела думает, что за едой не надо куда лететь), что очень важно для здоровья пчелы и для качества меда [4]. Как правило, сиропы дают большой сбой в росте пчелы. Сначала организм даст большой рывок в росте, но после он привыкнет к ней и ничего полезного получать не будет. А так как сахар пчела воспримет как основной продукт питания, она не сможет искать натуральный прикорм в виде цветов, трав, пыльцы и т.д. Таким образом, пасечник может получить отрицательный результат. Пчелы, питающиеся сиропом, живут около 15-20 дней (здоровая пчела живет 40 – 45 дней). Пасечники, с которыми мне довелось пообщаться, и которые пробовали такую подкормку, ее не рекомендуют.

Также в районе Гуамского ущелья мне удалось пообщаться с пасечником Виктором Васильевичем Афанасьевым, который держит 25 семей. В качестве подкормки он пробовал сиропную подкормку. Он категорически против таких подкормок, так как по собственному наблюдению видел отрицательное влияние. Как замену вместо сиропа он предлагает делать кормовую добавку из: жгучего перца, сосновой почки и разнотравия. Такую смесь он измельчает и варит до жидкого состояния. Эту смесь он распыскивает в улье. Полученные в улье капельки пьют пчелы. Они получают разные витамины и нормализуют работу внутренних органов.

Мне удалось побывать на пасеке в Мезмае у пасечника Дмитрия Анатольевича Макаол. Дмитрий Анатольевич рассказал,

какими подкормками он пользуется. Зимой он дает пчелам в качестве подкормки мёд. Они его переваривают на полезные витамины для жизнедеятельности и воду. И за счет этого они проживают всю зиму. В период, когда пчелы способны сами искать и добывать себе пищу, он дает им витамины (специально покупает витамины в виде порошка, которые разводит с водой 1:2). Витамины помогают пчелам вывести здоровое потомство, поддерживать здоровье организма. Также он может давать пчелам другие добавки, которые сам варит чаще всего из ягод или фруктов.

В процессе сбора информации было проведено интервьюирование пасечников.

Таблица - Опрос пасечников по поводу использования пчелами прикормки

Пасечник	Прикормка, которая была рекомендована	Прикормка, которая не была рекомендована	Собственный рецепт прикорма
В.В. Афанасьев	1) Отвар на основе сока ягод	1) Сладкий сироп на основе сахара	1) Жгучий перец+ сосновая почка+ разнотравие
Д.А. Макаол	1) Мед 2) Покупные витамины в виде порошка	1) Сироп (сахар + мед)	1) отвары на ягодах и фруктах
Д.В. Сивилиров	1) Кобальт 2) Порошковые добавки	1) Сироп (сахар + вода) 2) порошковые добавки в зимнее время года	1) Разнотравие + мед + вода

По проведенным мной опросам профессиональных пасечников можно сделать вывод, что большинство подкормок влияет на здоровье пчелы больше, нежели на продукт. Но добавки, имеющие в составе сахар, отражаются на качестве мёда. По этому вопросу я обратилась к пасечнику Дмитрию Викторовичу Сивилирову (г. Горячий Ключ), закончившему Смоленский сельскохозяйственный институт обучения пчеловодов. Он не пробовал давать прикормку на основе сахара или сиропа. Это отрицательно сказывалось, как на самой пчеле, так и на мёде.

Пчелы, которые питались сиропом, становились намного слабее и сбор мёда уменьшался. Пасечник сделал наблюдение, в котором ясно видно, что под микроскопом можно увидеть мелкие кристаллики сахара, которые пчелы получали из сиропа. Мёд, содержащий в себе сахар, считается не качественным.

В будущем есть договоренность провести исследование в составе научной группы в Апи-лаборатории КубГУ и узнать, как ведет себя организм пчелы при тех или иных добавках.

### **Список источников**

1. *Лаврехин Ф.А.* Биология медоносной пчелы / Ф.А. Лаврехин, С.В. Паннова. – М.: Издательство Колос, 1983. – 303 с.

2. *Корж В.Н.* Полный справочник пчеловода [Электронный ресурс] – Режим доступа: <https://dompchel.ru/wp-content/uploads/2019/10/Polnyj-spravochnik-pchelovoda.pdf> (дата обращения 16.09.2021).

3. Особенности строения пчёл. [Электронный ресурс]- URL: <https://usp72.ru/med/osobennosti-stroeniya-pchel.html> (дата обращения 24.04.2021).

4. Биология медоносной пчелы [Электронный ресурс]- URL: <https://studme.org/350341/geografiya/krylya> (дата обращения 08.10.2021).

**Н.А. Остапенко**

*МУ ДО «Малая академия», г. Краснодар*

### **ИССЛЕДОВАНИЯ ОТЛОЖЕНИЙ ГРЯЗЕВЫХ ВУЛКАНОВ ТАМАНСКОГО ПОЛУОСТРОВА И СЕВЕРО-ЗАПАДНОЙ ПЕРИФЕРИИ БОЛЬШОГО КАВКАЗА**

Грязевой вулканизм – сложное и интересное геологическое явление, которому посвящены самые разные научные исследования. А сами грязевые вулканы являются интересными и доступными для посещения объектами. Грязевой вулканизм получил распространение в пределах Таманского полуострова и предгорий Северо-Западного Кавказа. Это определило тематику исследования и позволило автору провести полевые наблюдения, а также отобрать образцы грязевулканических отложений для проведения химического и петрографического анализов. Анализы

и подготовка образцов проводились под руководством преподавателей в Кубанском государственном университете. В качестве объектов исследований были выбраны три грязевых вулкана: Пекло Азовское, Карабетова сопка, расположенные на Таманском полуострове и вулкан Гладковские сопки, расположенный в предгорьях Кавказа, в Крымском районе Краснодарского края.

Основной целью работы является сравнение отложений грязевых вулканов из различных структурно-тектонических зон. Проведение исследования включало в себя ознакомление с различными литературными и картографическими материалами, полевое описание объектов в разное время, включая измерение уровня радиации, описание активности вулканов, их антропогенной нарушенности, а также отбор образцов грязевулканических отложений. После этого проводилось изучение их состава в лаборатории, а именно спектральный анализ специально подготовленных образцов грязи и петрографический анализ брекчии с помощью электронного микроскопа.

О грязевых вулканах Тамани писал ещё Гомер в своей «Одиссее». Именно в грязевых вулканах он разместил входы в подземное царство Плутона. Первые научные описания встречаются у Палласа. Термин грязевой вулканизм введён Г.П. Гельмерсоном. В XX веке вышло большое количество статей и несколько монографий, посвящённых грязевому вулканизму. Исследования Керченско-Таманской области проводили П.И. Науменко, Ю.С. Лебедев, В.В. Белоусов, Л.А. Яроцкий, Е.Ф. Шнюков, Г.И. Гнатенко, В.А. Нестеровский, П.П. Авдусина и другие. До недавнего времени исследования проводили Отделение морской геологии и осадочного рудообразования НАН Украины и ГУПКС «Кубань геология». В настоящее время здесь проводят исследования Геологический институт РАН, Институт физики Земли РАН, АО «Южморгеология» и другие организации [1, 2].

Керченско-Таманская область – обширный регион на стыке Крымской и Кавказской складчатости, потенциально нефтегазоносный со сложным многоярусным строением. К крупным геотектоническим структурам первого порядка Керченско-Таманской области относят: замыкание мегантиклинорий Горного Крыма и Большого Кавказа, Индоло-Кубанский прогиб и Керченско-Таманский поперечный прогиб.

Основными причинами грязевого вулканизма в этой области являются: наличие мощной толщи пластичных глин, пластовых вод под большим давлением, нефтегазоносность и приуроченность к области погружения крупных складчатых структур.

Г. Карabetова расположена в Темрюкском районе Краснодарского края, на Таманском полуострове, между Таманским заливом и лиманом Цокур, в 3,5 км к юго-востоку от ст. Тамань. В тектоническом отношении территория относится к Карabetовской антиклинальной зоне с выраженными диапировыми складками, к которым приурочены основные поднятия: г. Карabetова, г. Комендантская и г. Чиркова [2].

Представляет собой довольно высокое плато с системой отдельных сопок, расположенное на вершине пологой куполообразной возвышенности. В настоящее время после недавнего активного выброса грязи, поверхность вулкана разбита трещинами, здесь также образовались смещения и просадки. Этот вулкан вообще является одним из самых активных на полуострове, часто его извержения сопровождаются подземными толчками, самовоспламенением газов и другими опасными явлениями. Отбор образцов проводился из грифона, расположенного на юго-востоке от основного сопочного поля. В целом он достаточно стабильный, хотя наши наблюдения показали различия в его активности в ноябре 2020 г. и ноябре 2021 г., когда грязь стала изливаться намного активней.

Вулкан Пекло Азовское расположен на Таманском полуострове, на берегу Азовского моря в 2 км к СЗ от п. Кучугуры. Приурочен к антиклинали мыса Пеклы. Сопочное поле находится оползневом полуцирке, который в своей вершине фиксируется резким вертикальным обрывом. Основной поток грязе-вулканических отложений направлен в сторону моря на северо-восток. Ниже сопочного поля расположен небольшой озерный водоем, который образовался в бугристо-западинной напорной части оползня и питается водами из грязевого вулкана. Активность вулкана средняя. Отмечались хорошо выраженные выходы газа. Колебаний активности за период наблюдений отмечено не было.

Вулкан Гладковские сопки расположен в Крымском р-не, в 2 км к северу от ст. Гладковской, в низкогорной периферии СЗ Кавказа. Приурочен к западной части небольшой удлиённой диапировой складки, в единой антиклинальной зоне с известным

вулканом Шуго [2]. Панорама Гладковского вулкана выглядит довольно живописно: обширное серое поле сопочной брекчии среди зелени леса и виноградников. Активность грязевого вулкана средняя, но число грифонов и микрогрифончиков очень велико – не менее 100 на достаточно обширной площади. Наблюдения вулкана Гладковские сопки проводились в мае и ноябре 2020 г. Значительные изменения за промежуток между наблюдениями не были замечены. На поверхности наблюдались выраженные выходы газа и нефтяные лужицы, а также выходы минеральных вод с высоким содержанием железа.

Для проведения петрографического анализа брекчия промывалась, высушивалась в печи, изучалась под микроскопом. Состав брекчии разных вулканов сильно различается (рис. 1). Так, в составе грязевулканической брекчии вулкана г. Карабетова отмечается наибольшее содержание обломков песчаников (75%). В брекчии вулкана Пекло Азовское преобладает кварц (75%). В отложениях вулкана Гладковские сопки примерно равное соотношение между обломками диатомита, кварца, лимонита, песчаников.

Кроме этого в отложениях вулканов содержатся: пирит, окислы железа, обломки раковин, известняков, аргиллитов. Нами было установлено, что резкое различие брекчии грязевых вулканов указывает на вынос обломков из разновозрастных пород и разное положение на глубине корней этих грязевых вулканов. Возраст был определен Т.Н. Пинчук по ископаемой фауне (раковинам фораминифер). Так было установлено, что вынесенные с глубины отложения вулкана Пекло Азовское имеют неогеновый возраст (миоцен), вулкана г. Карабетова – палеогеновый возраст (олигоцен), а вулкана Гладковские сопки – меловой возраст.





Рис. 1 – Диаграммы петрографического состава брекчии

Для химического анализа образцы грязи подвергались дегидратации, дроблению, прессованию в таблетки для проведения спектрального анализа в лаборатории химического факультета КубГУ под руководством Васильевой Лады Виленовны. В результате было установлено следующее. По макроэлементам (элементы от 10 до 70%) максимальным является содержание Si и Al, что обусловлено основным состав глинистых минералов. Содержание Si и Al в процентном соотношении по вулканам практически не отличаются. По мезоэлементам (элементы от 0,1 до 9%) наибольшим количеством выделяется Fe, его содержание от 6 до 8%. Наибольшее отличие между вулканами можно отметить по содержанию Na и S. Среди микроэлементов (элементы от 0,1 до 0,01%) выделяются наибольшим количеством P, Mn, V. В этой же группе отмечаются и максимальные различия по содержанию элементов в разных вулканах. Так, например, только в отложениях г. Карабетова обнаружено содержание серебра, а вулкана Гладковские сопки рублидия, также отмечаются очень большие различия по марганцу. Такие различия наиболее вероятно указывают не только на разный состав отложений на глубине, но и указывают на особенности тектонических и геохимических процессов.

Полученные результаты полевых наблюдений и лабораторных анализов вместе с данными, полученными ранее другими исследователями, могут применяться при охране грязевых вулканов и создании ООПТ, разработке месторождений рудных и горючих полезных ископаемых, использовании отложений

вулканов в лечебных целях. Также это может помочь в прогнозировании связанных с вулканами опасных процессов.

### Список источников

1. *Собисевич А.Л.* Глубинное строение грязевого вулкана горы Карабетова / А.Л.Попков, А.В. Горбатиков, А.Н. Овсюченко // Доклады Академии наук. – 2008. – Т. 422. – № 4. – С. 542-546.

2. *Шнюков Е.Ф.* Грязевые вулканы Керченско-Таманского региона /Е.Ф. Шнюков, В.М. Шереметьев, Н.А. Маслаков [и др.] – Краснодар: ГлавМедиа, 2006 – 176 с.

А.Д. Петухова, Д.М. Камкин  
МУ ДО «Малая академия», г. Краснодар

### СОЦИАЛИЗАЦИЯ ДЕТЕЙ С РАСТРОЙСТВОМ АУТИСТИЧЕСКОГО СПЕКТРА

**Аннотация.** В данной работе освещён положительный опыт социализации детей с расстройством аутистического спектра городе Краснодар. Рассказывается об опыте работы волонтером в Краснодарской краевой благотворительной организации «Открытая среда».

**Ключевые слова:** расстройство аутистического спектра, ККБО «Открытая среда», волонтер.

**Annotation.** This paper shows the positive experience by socialization of children with autism spectrum disorder in the city of Krasnodar. This is a report about the experience of working as a volunteer in the Krasnodar regional charity organization «Otkrutya Sreda».

**Key words:** autism spectrum disorder, ККБО «Otkrutya Sreda», volunteer.

С сентября 2020 г. проводим сбор информации по аутизму и социализации людей с диагнозом расстройство аутистического спектра (РАС).

Аутизм - это особенность развития, связанная с нарушением работы мозга [1]. Выделяют два вида классификации детского аутизма.

Основными являются: МКБ-10, DSM-IV [2].

Согласно международной классификации болезней МКБ-10, выделяют четыре типа:

- F84. 0 – детский аутизм (аутистическое расстройство, инфантильный аутизм, инфантильный психоз, синдром Каннера);
- F84. 1 – атипичный аутизм;
- F84. 2 – синдром Ретта;
- F84. 5 – синдром Аспергера, аутистическая психопатия [3].

Расстройство аутистического спектра на данный момент рассматривается не только как медицинская, социальная, но и как психолого-педагогическая проблема. И если в 2000 г. по данным ВОЗ распространённость аутизма составляла от 5 до 26 случаев на 10 тысяч детского населения, то в 2005 г. на 250–300 новорожденных приходился один случай аутизма, а в 2008 г. - 1 случай на 150 детей. На сегодняшний день по данным Американских центров по контролю и предотвращению заболеваний, каждый 88-й ребенок болеет аутизмом.

В Краснодарском крае 1700 детей с аутизмом и 14 взрослых. В целом, численность детей с РАС и частота встречаемости РАС сильно отличается в различных субъектах России. Принципиальное значение имеет не абсолютный показатель численности детей с РАС, а его соотношение с общей численностью детской популяции. Анализ данных показал, что соотношение численности детей с РАС и общей детской популяции (1-18 лет) в каждом Федеральном округе варьирует в диапазоне от 1:992 до 1:3092. Так, в Южном федеральном округе – 1:1098 – 0,09% [5].

В Краснодаре, как и большинстве городов России не так много центров для детей и подростков с РАС. Один из центров — это «Центр развития благотворительных программ «Края милосердия». Он находится недалеко от центра города. В Центре проводятся такие занятия как: лечебная физкультура, музыкотерапия, анималотерапия, адаптивное скалолазание, АВА-терапия, театральная студия, кинезиотейпирование, биоакустическая коррекция, адаптивный футбол [8].

Ещё одна организация - это Краснодарская краевая благотворительная организация «Открытая среда». Специалисты ККБО «Открытая среда» помогают детям и взрослым с аутизмом. У них есть разные программы, с их помощью подростки и взрослые с аутизмом осваивают бытовые навыки, учатся жить самостоятельно, могут дружить, ходить в кафе, в кино

и даже на работу. Благодаря «Открытой среде» в Краснодарском крае впервые удалось официально трудоустроить трёх людей с расстройством аутистического спектра [9].

В период с 14.07.2021 г. по 18.08.2021 г. мне удалось поработать волонтером в ККБО «Открытая среда». Местом практики была определена тренировочная квартира. В тренировочной квартире подростков и взрослых с диагнозом РАС учат жить самостоятельно. В квартире использовалась визуальная поддержка, которая помогала ориентироваться в квартире. Обычно подростки приходят в Тренировочную квартиру на 3 час.

В начале занятия подростки и взрослые составляют себе расписание на день. Им может помочь волонтер. Те, кто не умеет писать и/или читать, используют карточки, на которых изображены различные действия: помыть посуду, готовить и т.п. Все задания подростки с РАС выполняют самостоятельно, волонтеры же следят за качеством и порядком выполняемой работы. Также волонтеры могут объяснить, как выполнять некоторые задания. Они могут пойти с подростками с РАС в магазин и показать, как нужно правильно выбирать те или иные продукты, и на что стоит обратить внимание. Волонтеры напоминают закрыть окна, выключить газ и свет перед уходом.

В квартире всегда находится 2 и более волонтеров. Я работала с более опытными специалистами. Перед началом волонтерской деятельности был проведен инструктаж. Из достижений могу отметить удачное приготовление впервые гречки одним из подростков с РАС.

Из положительного опыта хотелось отметить девушку А., которая, не умея писать, читать и считать, работает помощником кондитера. Этот пример показывает возможность таких людей работать как всем остальным людям в обществе.

Также мной были изготовлены две партии карточек для работы с детьми с РАС и план работы по карточкам. На карточках были изображены различные предметы, окружающие их дома (раковина, кресло, часы и т.п.). Задача: познакомить ребенка с разными предметами обстановки посредством карточек.

1. Ребёнок с РАС должен вытянуть одну из карточек и назвать предмет, который на ней изображён.

2. Далее, задайте по ним вопросы: Где ты обычно видишь этот предмет? Используешь ли ты его в повседневной жизни? Если возможно, то можно попросить ребенка назвать виды этого

предмета. Например, если карточка с диваном, возможный ответ: угловой, с подлокотниками или без.

3. Когда закончатся все карточки, их нужно будет распределить по группам: диван, кровать, кресло - мягкая мебель. Шкаф, стеллаж, тумбочка - место для хранения вещей (можно попросить сказать, чем отличаются шкаф от стеллажа). Ваза, цветы, ковер, картина - предметы для украшения интерьера. Розетка, люстра связаны с электричеством (можно попросить назвать правила безопасности с электроприборами). Часы, календарь указывают на время. Раковина стоит на кухне или в ванной комнате (можно попросить рассказать, когда нужно мыть руки и как).

Первая партия была не очень удачной. Замечания по карточкам от врача-реабилитолога, Марии Владимировны Рязанской, которая провела несколько занятий с использованием карточек, были учтены. Была подготовлена вторая партия. Её апробация будет проходить в ККБО «Открытая среда».

Таким образом, аутизм является достаточно распространённым диагнозом. Тем не менее, исторический опыт и моя личная практика показывают, что данное расстройство хоть и затрудняет, но не делает невозможным полноценную жизнь таких людей.

Для социализации большинства людей с РАС достаточно организовать сеть небольших центров, клубов и тому подобных организаций со специалистами и активным использованием волонтерского движения. Данные организации могут взять на себя большую часть мероприятий по социализации детей с РАС. Вопрос организации и финансирования данных организаций, возможно, решить с использованием как бюджетных средств, так и благотворительных организаций и добровольных пожертвований.

### **Список источников**

1. Аутизм – это не болезнь [Электронный ресурс]- URL: [https://spartak.com/news/2020-04-02-autizm\\_\\_eto\\_ne\\_bolezn/](https://spartak.com/news/2020-04-02-autizm__eto_ne_bolezn/) (дата обращения: 20.10.2021).

2. Классификация аутизма [Электронный ресурс] - URL: <https://www.autism-mmс.ru/types-and-causes-of-autism/autism-classification/> (дата обращения 05.08.2021).

3. Как понять, что у ребёнка аутизм? [Электронный ресурс] - URL: [https://navigator.mosgorzdrav.ru/columns/zdorove\\_detey/kak\\_ponyat\\_chno\\_u\\_rebenka\\_autizm/](https://navigator.mosgorzdrav.ru/columns/zdorove_detey/kak_ponyat_chno_u_rebenka_autizm/) (дата обращения: 20.09.2021).

4. *Малова А.* «Я осознала, что хожу с братом в кино как на войну. Так началась «Открытая среда» // Анна Малова [Электронный ресурс] - URL: <https://www.asi.org.ru/2021/01/27/ya-osoznala-chno-hozhu-s-bratom/> (дата обращения: 18.08.2021).

5. *Макаров И.В.* Диагностика детского аутизма: ошибки и трудности // Макаров И.В., Автеньук А.С. [Электронный ресурс] - URL: [https://psychiatr.ru/files/magazines/2018\\_09\\_scp\\_1385.pdf](https://psychiatr.ru/files/magazines/2018_09_scp_1385.pdf) (дата обращения: 10.10.2021).

6. Программы ККБО «Открытая среда» [Электронный ресурс] - URL: <https://openaut.ru/projects/> (дата обращения: 20.08.2021).

**Л.А. Половинка**

*МБОУ СОШ №19 им. Героя Советского Союза В.П. Стрельникова,  
ст. Ладожская МО Усть-Лабинский район*

## **МИКРОБЫ (ОРГАНИЗАЦИОННО-МЕТОДИЧЕСКИЕ РЕКОМЕНДАЦИИ ПО ПРОВЕДЕНИЮ УРОКА)**

### ***Задача урока:***

- познакомить учащихся с микробами и их многообразием.

### ***Планируемые результаты обучения:***

***Предметные:*** учащиеся знакомятся с особенностями и микробов их многообразием.

***Метапредметные:*** учащиеся учатся самостоятельно работать с понятиями, описывать объекты, проводить их сравнительную характеристику.

***Личностные:*** интерес к изучению ранее незнакомых объектов живой природы, проведение простейших исследований способствуют формированию у учащихся мотивации к познанию нового и научного мировоззрения.

***Основные понятия урока:*** микробы.

***Деятельность учащихся:*** сотрудничество с одноклассниками при обсуждении особенностей распространения микробов.

Оборудование: коробка изобретателя, бумага, нитки, палочка для сока, ватман

Ход занятия:

**I. Организационный момент.**

**II. Создание проблемы.**

*Входит в класс ученик (весь грязный - руки, лицо)*

**III. Разрешение проблемы.**

**Учитель:** Ваня, какой у тебя внешний вид неряшливый! Что с тобой случилось?

- Чем опасен такой вид для здоровья? (Грязные руки, много микробов).

**Сообщение темы.**

- Назовите тему сегодняшнего задания? (микробы)

**Словарная работа** (на доску вывешивается слово-микроб)

- По вашему мнению, что означает слово «микроб»? (*микро-очень маленький*)

**IV. Работа с картой понятий.**

- Перед началом работы каждая команда распределяет между собой роли.

*(На столе лежат бейджики с надписями-ролями)*

На столе лежит ватман, каждая команда может пользоваться только одним цветом фломастера.

- За 1 минуту запишите слово, являющееся понятием к слову микроб. Через минуту карту понятий передаём по часовой стрелке другой команде до тех пор, пока ваша карта не окажется у вас.

- В каких источниках мы можем найти дополнительную информацию о микробе или микробах?

**V. Защита командами своих понятий.**

*(дети выходят и защищают свои карты понятий)*

- Дети, микробы – это микроорганизмы.

**Словарная работа.**

*(На доске вывешивается карточка: микробы – микроорганизмы).*

Это мельчайшие живые существа, самая древняя группа организмов на Земле. Различные микроорганизмы появились очень давно, тогда даже Человека не существовало на Земле.

Это самые маленькие живые существа, настолько маленькие, что на кончике иглы помещается столько **микробов**, сколько иголок на новогодней ёлке. Видны **микробы только под микроскопом**. **Микробы** бывают добрыми и злыми. Из-за **добрых микробов** молоко превращается в кефир или йогурт.

Такие бактерии живут в кишечнике и желудке, помогая переваривать пищу.

Но злые **микробы** размножаются очень быстро. Возьмите небольшое количество пластилина, скатайте его в шарик. Теперь разделите его на 2 маленьких шарика: это уже 2 **микроба**. Увеличьте их по размеру (*микробы покушали и выросли*). Опять разделите их пополам: уже получилось 4 **микроба** и т. д.

**Микробы** съедают почти всё - даже краску. И, конечно, злые **микробы** питаются самим человеком. Если злых **микробов в организме мало**, то человек может их победить. Если много – начинает болеть.

Передвигаются **микробы при помощи усиков**, которыми цепляются за любой предмет. Больше всего **микробов в грязи**. Даже если сначала в организм попало мало **микробов**, но если человек замёрз, ест много сладкого (это самая любимая еда злых **микробов**, живущие во рту, не пьёт лекарства, не хочет делать укол, то они быстро размножаются, их становится много, тогда человек начинает болеть.

Болит тот орган, в котором больше всего **микробов**.

Подышите с **ребёнком** на зеркало – оно запотеет. Оказывается, при дыхании выделяются капельки воды. Если человек болеет, то на этих капельках перемещаются **микробы**, которые могут попасть на руки или в рот другого человека, и он тоже заболит. Подышите на зеркало через марлевую повязку, зеркало не запотеет. Теперь пусть малыш сам догадается, почему люди носят марлевые повязки, и зачем нужен карантин.

Когда организм начинает болеть, у нас поднимается температура. Так организм пытается победить болезнь, ведь большинство **микробов** погибает при высокой температуре.

Нужно носить шапки зимой, не бегать раздетым по улице, не гулять в мокрой одежде, так как наше тело начинает мёрзнуть и тратит много сил, чтобы само себя согреть. Пока оно греется, оно меньше борется с **микробами**, и им легче размножиться.

Почему нужно делать прививки? В прививке содержится небольшое количество **микробов**, и организм учится бороться с ними. Теперь ему не страшны болезни: организм знает, как с ними бороться.

- Скажите, так микроб - это живой организм? (*Живой организм*).

- Какие они бывают? (*вредные и болезнетворные, полезные*)



- Почему нам надо сражаться с вредными микробами?
- Где живут микробы?
- Что должен сделать каждый из нас, чтобы вредных микробов не было?
- Как называется такой особый прибор, который увеличивает предмет? (*микроскоп*)

**Словарная работа.**

(На доске вывешивается карточка со словом: *микроскоп*).

- Назовите способы распространения микробов.
- Что надо соблюдать человеку, чтобы избавиться от микробов?

- **Словарная работа** (на доску вывешивается слово-гигиена)

**VI. Групповая работа в разработке проекта.**

- А сейчас в коробке изобретателя найдите необходимые предметы, чтобы сделать микроб: полезный или бесполезный (1, 2 команда делают одного микроба вместе, а 3 команда разобьётся по парам и сделает свой микроб, работая в паре).

**VII. Защита проектов.**

**VIII. Итог занятия.**

- Что новое для себя вы выделили бы на уроке?

В.В. Пчелинцев, Т.Н. Пинчук, Д.М. Камкин  
МУ ДО «Малая академия», г. Краснодар

**ИСКОПАЕМЫЕ ОРГАНИЗМЫ ЦУРЕВСКОЙ СВИТЫ  
БАССЕЙНА Р. ПШЕХА, КРАСНОДАРСКИЙ КРАЙ**

**Аннотация.** В статье рассматриваются условия осадконакопления цуревской свиты. Описываются палеонтологические находки. Производится реконструкция условий осадконакопления.

**Ключевые слова:** ископаемые рыбы, цуревская свита, неоген, Северо-Западный Кавказ.

**Annotation.** This article are presented of sedimentation's conditions of the Tsurevsk suite. Paleontological finds are described. The reconstruction of the conditions of sedimentation are made.

**Key words:** Fossil fishes, Tsurevsk suite, Neogene, Northwestern Caucasus.

Р. Пшеха протекает по территории Апшеронского района Краснодарского края, берет начало на склоне хребта Черногорье и впадает в р. Белая. Южнее г. Апшеронска на р. Пшеха расположен пос. Цуревский по которому были названы выходы неогеновых пород (караган – низы среднего сармата 13-11 млн. л.н.) цуревской свитой.

В период 2020-2021 гг. было совершено два выезда на обнажение цуревской свиты, расположенное севернее поселка, где в берегах р. Пшеха были вскрыты под галечной террасой, глины темно-серые известковистые, с прослоями алевролитов светло-серых с известковистым цементом (мощностью от 10 до 20см) и мергелей, в которых были найдены многочисленные отпечатки водорослей, мелких рыб, растительности, насекомых и раковин моллюсков.

Согласно литературным данным цуревская свита была выделена при составлении Госгеолкарт-200 листа L-37-XXXIV [4] по р. Пшеха. Описание цуревской свиты было выполнено Белуженко Е.В. [2]. При описании свиты упоминали палеонтологические находки только моллюсковой фауны.

Нас заинтересовали найденные отпечатки водорослей, мелких рыб, растительности, насекомых и раковины моллюсков *Abra reflexa*. По нахождению многочисленных раковин моллюсков абр мы пришли к выводу, что богатое обнажение ископаемых относится к верхней части цуревской свиты, которые в литературе называют «абровые слои нижнего сармата» [3].

Определения ископаемых проводилось с помощью литературных источников и консультаций специалистов ПИН РАН: Попова С.В. (моллюски), Банникова А.Ф. (рыбы) и Расницина А.П. (насекомые).

По многочисленным остаткам бурых водорослей можно с уверенностью говорить о наличии в составе флоры, по крайней мере, трех форм, относящихся к современным родам *Cystoseira*. Этот род принадлежат семейству саргассовых, современное распространение которых в пределах теплых морей. На поверхностях напластования прослоев мергелей часто встречаются отпечатки слоевищ бурых водорослей рода *Cystoseira* и листьев цветковых растений. Присутствие наземных насекомых и фрагменты растительности указывают на близость суши.

В верхней части разреза отмечен маломощный (до 1.5 см) прослой алевролитистых мергелей. В нем и в кровле подстилающих

глин обнаружено массовое захоронение скелетов рыб, комплекс этого слоя однороден по составу и состоит из сельдевых. Наличие кристаллов пирита в этом слое, полное отсутствие известковой микрофауны, а также захоронение рыб в специфическом положении (пространственная ориентация скелетов различна, рты у всех широко раскрыты) указывают на значительную, но кратковременную стагнацию, вызванную, возможно, сероводородным заражением. Многочисленные отпечатки мелких сельдевых рыб *Sarmatella tsurevica* [1]. Вероятно, находки сельдевых рыб приурочены к относительно глубоководью или открытому погруженному шельфу раннесарматского бассейна.

В пределах обнажения замечено чередование слоев с морской микрофауной (фораминиферы родов *Globigerina* и *Cibicides*) и солоноватоводными видами фораминифер рода *Elphidium* (определения Т. Н. Пинчук). Находки бентосных фораминифер редки, что указывает на недостаточную придонную аэрацию бассейна.

В раннем сармате в бассейне морские условия сохранялись, шла стадия переходного этапа от трансгрессии к регрессии. Фауна характеризуется слоями с *Abra reflexa*. На погружении бассейна с юга на север мелководные отложения сменялись глинисто-карбонатными. Мощная сарматская трансгрессия сопровождалась прогрессирующим опреснением бассейна. Вероятно, она была вызвана не эвстатическими, а тектоническими причинами, являлась трансгрессией подпруживания. Орогенные движения на Кавказе активизировались в середине среднего сармата, что привело к обмелению предкавказского шельфа, резкому усилению поступления материала с Большого Кавказа и существенному огрубению осадка, широкому распространению обломочного материала.



Рис. 1 - Палеогеографическая схема раннесарматского бассейна у г. Апшеронск

Условия осадконакопления цуревской свиты проходило в открытом бассейне караган – раннесарматского времени. И исследованный разрез с ископаемыми отнесён к нижнему сармату на основании находок моллюсков вида-индекса *Abra reflexa*. Находки теплолюбивых водорослей указывает на тепловодную обстановку. Мы определил некоторые ископаемые останки, такие как сельдевые рода *Sarmatella*. Наличие наземных ископаемых – насекомых и растительности указывает на близость суши. Находки фораминифер, обитающих в разных батиметрических и экологических условиях, указывают на погруженный шельф, куда поступали опресненные воды и материал с суши и нестабильную обстановку в бассейне. Присутствие пирита в глинах показывает на заражение придонных вод. Построена палеогеографическая схема раннесарматского бассейна у г. Апшеронска.

### Список источников

1. Байкина Е.М. Новый род сельдевых (pisces, clupeiformes, clupeidae) из сарматских отложений Восточного Паратетиса (Краснодарский край) // Палеонтологический журнал, 2012, № 3, с. 79–87.

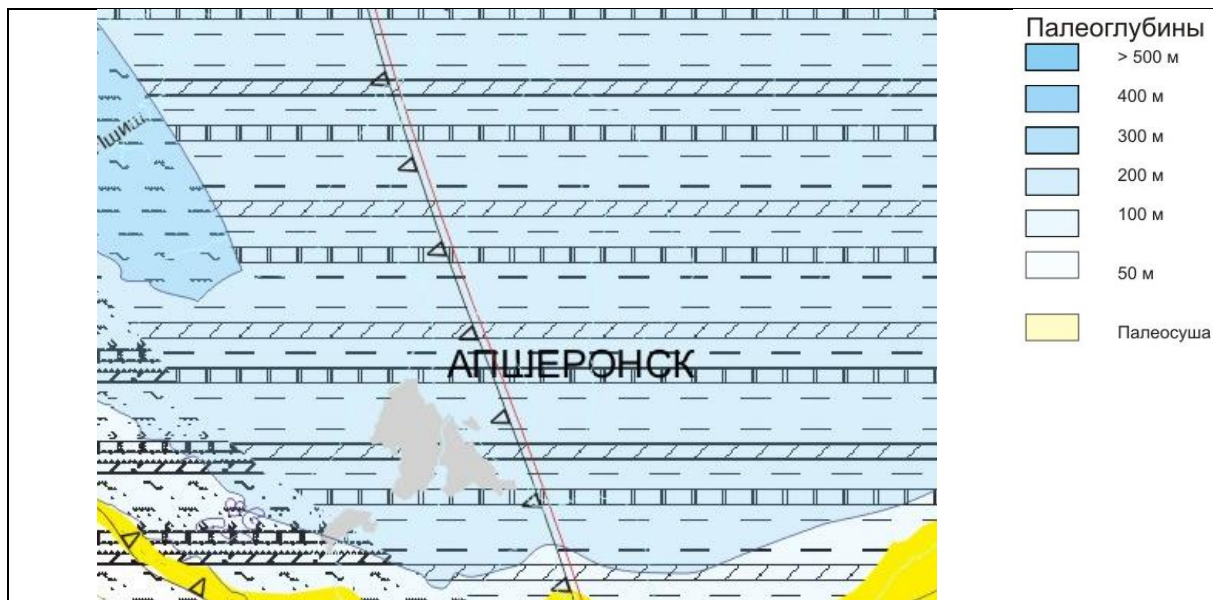
2. Белуженко Е.В. Стратиграфия средне-верхнемиоценовых и плиоценовых отложений междуречья Псекупс - Белая (Северо-западный Кавказ). Статья 1. Средний миоцен // Бюлл. МОИП. Отд. геол. 2002. Т. 77, вып. 1. С. 47- 59.

3. *Вишнякова В.Н., Длусский Г.М., Притыкина Л.Н.* // Труды палеонтологического института. Новые ископаемые насекомые с территории СССР. Том 18. - М.: Наука, 1981. - С. 88.

4. *Корсаков С.Г., Семенуха И.Н. и др.* Государственная геологическая карта Российской Федерации масштаба 1:200 000. Изд. 2-е. Серия Кавказская. Лист L-37-XXXIV. Объяснительная записка. Изд. СПб. Картфаб. ВСЕГЕИ. 2001.

**И.Р. Тугиев, н. р. М.С. Едигарян**

*ЧУ ПОО «Краснодарский техникум управления, информатизации и сервиса»,  
г. Краснодар*

## **МЕСТО И РОЛЬ АЛИКВОТНЫХ ДРОБЕЙ В МАТЕМАТИКЕ**

**Аннотация.** Дроби возникли из практических нужд человека. Древние задачи актуальны и сейчас. Их решение требует немалой смекалки, сообразительности и умения рассуждать. Долгое время дроби считались самым трудным разделом математики. Сегодня по-прежнему в числе самых сложных разделов математики называют дроби. Исторически даже сложилась поговорка «попасть в дроби», что означает попасть в трудное положение. Аликвотные дроби – это самые первые дроби на земле. Они находят применение в различных областях науки и ее многочисленных приложениях, в особенности это относится к математике, физике и химии, и даже музыке. Аликвотные дроби имеют большой спектр применения в современном мире, помогают решать сложные задачи по арифметическим наукам более рациональными способами и расширяют знания по истории развития математики.

**Ключевые слова:** дроби, аликвотные дроби, приближённые вычисления, точный результат.

**Annotation.** Fractions arose from the practical needs of man. Ancient issues are still relevant today. Their solution requires considerable ingenuity, ingenuity and the ability to reason. For a long time, fractions were considered the most difficult branch of mathematics. Today, fractions are still among the most difficult sections of mathematics. Historically, there has even been a saying "get into fractions", which means to get into a difficult position. Aliquot fractions are the very first fractions on earth. Aliquot fractions find use

in various fields of science and its many applications, especially mathematics, physics and chemistry, and even music. Aliquot fractions have a wide range of applications in the modern world, help to solve complex problems in arithmetic sciences in more rational ways and expand knowledge of the history of the development of mathematics.

**Key words:** fractions, Aliquots, Approximate Calculations, Exact Result.

Дроби возникли из практических нужд человека. Древние задачи актуальны и сейчас. Их решение требует немалой смекалки, сообразительности и умения рассуждать.

Долгое время дроби считались самым трудным разделом математики.

Сегодня по-прежнему в числе самых сложных разделов математики называют дроби. Исторически даже сложилась поговорка «попасть в дроби», что означает попасть в трудное положение.

Бесспорно, среди всех дробей алиquotные дроби занимают особое положение, так как играют важную роль в математике, помогают решать сложные задачи более рациональными способами, могут быть использованы для уменьшения погрешностей при вычислениях.

Алиquotные дроби являются средством решения задач различных прикладных сфер деятельности. И, действительно, зная про алиquotные дроби, можно решить обширный класс нестандартных задач разных уровней; процесс разложения дробей сложный, но очень полезный

Формула для разложения алиquotных дробей:

$$\frac{1}{n(n+1)} = \frac{1}{n} - \frac{1}{n+1}$$

Примеры разложения алиquotных дробей:

$$\frac{1}{3} = \frac{1}{3+1} + \frac{1}{3(3+1)} = \frac{1}{4} + \frac{1}{12};$$

$$\frac{1}{5} = \frac{1}{5+1} + \frac{1}{5(5+1)} = \frac{1}{6} + \frac{1}{30}$$

Алиquotные дроби находят применение в различных областях науки и ее многочисленных приложениях, в особенности это

относится к математике, физике и химии, и даже музыке. Аликвотные дроби имеют большой спектр применения в современном мире, помогают решать сложные задачи по арифметическим наукам более рациональными способами и расширяют знания по истории развития математики.

Аликвотные дроби являются частью цепных дробей, соответственно аликутные дроби так же связаны с погрешностью. Ведь их можно использовать как инструмент для получения наиболее точного результата в приближенных вычислениях.

Цепная дробь — это выражение вида

$$[a_0; a_1, a_2, a_3, \dots] = a_0 + \frac{1}{a_1 + \frac{1}{a_2 + \frac{1}{a_3 + \dots}}}$$

где  $a_0$  есть целое число и все остальные  $a_n$  натуральные числа.

На самом деле возможности электронно-вычислительных машин, хоть и кажутся большими, но весьма ограничены, а аликутные дроби, являясь частью цепных дробей, соответственно связаны и с погрешностью машинных вычислений.

### Список источников

1. *Бахвалов Н.С.* Численные методы. - М.: Наука, 1973.
2. Математика: Школьная энциклопедия. - М.: Дрофа, 1997.
3. *Зверкина Г.Л.* Приближенные вычисления. / Энциклопедия для детей. Т. 11. Математика / Глав. ред. М.Д. Аксенова. - М.: Аванта+, 1998.
4. *Каплан И.А.* Практические занятия по высшей математике. - Харьков, Харьковский университет, 1972.
5. *Мордкович А.Г. и др.* Учебник Алгебра и начала математического анализа. 11 класс. - М.: Мнемозина, 2008. –286 с.
6. *Федоренко Ю.* Алгоритмы и программы на TurboPascal. Учебный курс. – СПб.: Питер, 2010. – 240 с.
7. Энциклопедический словарь юного математика. - М.: педагогика, 1989.

## КОМБИНАТОРНЫЕ КОНФИГУРАЦИИ И БЕСКОНЕЧНЫЕ ВОЗМОЖНОСТИ ТЕОРИИ ВЕРОЯТНОСТЕЙ

**Аннотация.** Теория вероятностей поистине замечательна своими возможностями. Применение знаний теории вероятностей используют в химии, биологии, географии и на производстве. Вероятностные методы глубоко проникли в нашу жизнь – случайная встреча, вероятная поломка, случайная ошибка. Эта наука обнаружила интересные закономерности, которые позволяют человеку чувствовать себя уверенно со случайными событиями. Вероятностные методы глубоко проникли в нашу жизнь – случайная встреча, вероятная поломка, случайная ошибка. Эта наука обнаружила интересные закономерности, которые позволяют человеку чувствовать себя уверенно со случайными событиями.

**Ключевые слова:** комбинаторные конфигурации, теория вероятностей, формула Бернулли, теорема Байеса, критерий Хи-квадрат, закон Харди-Вайнберга.

**Annotation.** Probability theory is truly remarkable for its capabilities. The application of knowledge of probability theory is used in chemistry, biology, geography and in production. Probabilistic methods have penetrated deeply into our lives – a chance encounter, a probable breakdown, a random mistake. This science has discovered interesting patterns that allow a person to feel confident with random events.

**Key words:** combinatorial configurations, probability theory, Bernoulli formula, Bayes theorem, Chi-square criterion, Hardy-Weinberg law.

Основные комбинаторные конфигурации - это факториал, перестановки, размещения, сочетания.

Теория вероятностей разнообразна количеством различных формул для решения тех или иных формул для тех или иных реальных жизненных задач.



Формула Бернулли: можно решать задачи на партии в шахматы, лотерейные билеты, всхожесть семян и др.

$$P_n(k) = C_n^k \cdot p^k \cdot q^{n-k}, \quad q = 1 - p$$

где  $p$  — вероятность возникновения события,  $C_n^k$  — количество сочетаний  $n$  по  $k$ .

*Условная вероятность* является одним из важнейших понятий теории вероятностей. Модели, основанные на условной вероятности, позволяют обоснованно анализировать и прогнозировать изучаемые события, явления, процессы. С помощью условной вероятности можно определить вероятность рождения второй девочки в семье, при условии, что первой родилась девочка.

$$P_A(B) = P(B|A)$$

Формула Байеса: можно решать задачи на поражение цели, бросок монеты и даже о качестве сна.

$$P(A|B) = \frac{P(B|A) * P(A)}{P(B)}$$

Левая часть уравнения — оценка вероятности события  $A$  при условии наступления события  $B$ .

Закон Харди-Вайнберга: необходим для описывания распределения генов в биологической популяции.

$$p^2 + 2pq + q^2 = 100\%,$$

где  $p^2$  — частота встречаемости индивидуумов с аллелями  $XX$ ,  $2pq$  — с аллелями  $Xx$  или  $xX$ , а  $q^2$  — частота встречаемости индивидуумов с аллелями  $xx$

Критерий Хи-квадрат: показывает отклонение от реально измеренных признаков от их вероятностного распределения.

$$\chi^2 = \sum_{i=1}^n \frac{(n_{\text{эмпир}} - n_{\text{теор}})^2}{n_{\text{теор}}}$$

где:

- эмпирическая вероятность

$n_{теор}$  - теоретическая вероятность (частота попадания значений случайной величины в интервал значений)

$n$  - количество разрядов

Основы теории вероятностей нужно знать каждому человеку для формирования правильного мировоззрения, для осознания того, что мы живем в случайном, вероятностном мире. Теория вероятностей изучает объективные закономерности массовых случайных событий. Она является теоретической базой для математической статистики, занимающейся разработкой методов сбора, описания и обработки результатов наблюдений.

При помощи теоремы Байеса можно более точно пересчитать вероятность, взяв в расчёт как ранее известную информацию, так и данные новых наблюдений. Формула Бернулли поможет избавиться от большого числа вычислений — сложения и умножения вероятностей — при достаточно большом количестве испытаний. Теория вероятностей — основной элемент для закона распределения генов в популяции. Харди и Вайнберг показали, что при свободном скрещивании, относительная частота индивидуумов будет оставаться в популяции постоянной из поколения в поколение. Критерий Хи - квадрат - один из основных критериев согласия. Он показывает, является ли отклонение от реально измеренных признаков от их вероятностного распределения случайным или можно говорить о связи признаков. Основами комбинаторики пользовались ученые еще в V в. до н.э, а в наши дни используют ученые для решения глобальных задач.

Теория вероятностей является одним из классических разделов математики. В точных науках теория вероятностей используется для упрощения комбинаторных вычислений, в гуманитарных науках — для предугадывания вероятностей, а в природоведческих — для оценки популяционных рисков.

Вероятностные и статистические методы в настоящее время глубоко проникли в нашу жизнь. Человеку часто приходится иметь дело с задачами, в которых требуется подсчитать число всевозможных способов осуществления некоторых действий.

## Список источников

1. Бытдаева Ф.А., Рудская Ю.Ю. «Использование методов теории вероятностей и математической статистики в экономической сфере» // Международный студенческий научный вестник, 2016
2. Бобров С. Архимедово лето, или история содружества юных математиков. - М: Издательский Дом Мещерякова, 2017. - 232 с.
3. Мельникова И.Н., Фастовец Н.О. Теория вероятностей: Конспект лекций для факультета АиВТ. – М.: Издательский центр РГУ нефти и газа (НИУ) им. И. М. Губкина, 2017. – 99 с.
4. Рогов С.Ф. Математические методы в теории принятия решений /С.Ф Рогов. – М.: Наука, 2017. – 148 с.

Е.Р.Шаров, Д.М. Камкин  
МУ ДО «Малая академия», г. Краснодар

### ОПРЕДЕЛЕНИЕ ХИМИЧЕСКОГО СОСТАВА ИЗВЕСТНЯКА ИЗ ЧИБИЙСКОГО КАРЬЕРА, КРАСНОДАРСКИЙ КРАЙ

**Аннотация.** В данной статье приведено исследование химического состава известняка доломитового. Описаны химические реакции с известняком, спектральный анализ.

**Ключевые слова:** Чибийский карьер, Северский район, химический состав, аналитическая химия, наблюдение.

**Annotation.** This article presents a study of the chemical composition of dolomitic limestone. Chemical reactions with limestone and spectral analysis are described.

**Key words:** Chibisky quarry, Seversky district, chemical composition, analytical chemistry, observation.

На зимних каникулах 2021 г. с инициативной группой родителей был совершён однодневный выезд в Северский район с целью посетить гору Каменная и Чибийский карьер для отбора проб известняка доломитового, так как решили определить, какие химические элементы входят в составе известняка доломитового, кроме карбоната кальция и магния.

Месторождение расположено в Северском районе Краснодарского края в окрестностях посёлка Чибий (см.

приложение Картосхема 1. Район проведения отбора проб), в переходной зоне от предгорий северного склона Кавказского хребта к Прикубанской низменности. Главным орографическим объектом является хребет Пшаф. Пшаф – горный хребет находится в системе Лесистого хребта; простирается от города-курорта Горячий Ключ до станицы Ставропольской. Наибольшая высота хребта – 490 м. Этимология названия, можно допустить, что в основу названия оронима вошел адыгейский морфологический элемент пшахьо – «песчаный», «песок». Этот вариант оправдан тем, что на северных склонах хребта Пшаф много скалистых выходов из серого кварцевого песчаника [1].

Геологический разрез месторождения представлен двумя ярусами, залегающими друг на друге с несогласием. Нижний чокракский, сложен толщей мшанкового известняка доломитового, в котором встречаются детритовые линзы с одновозрастной малакофауной. Верхний ярус датируется сарматом и представлен коричневыми глинами, местами сильно песчанистыми.

В верхней части вскрыши карьера можно увидеть часть древней рифовой постройки, которая ограждала мелководную лагуну около 11 млн. лет назад. Поздненеогеновое рифообразование в причерноморской области Восточного Паратетиса было развито хорошо. Об этом свидетельствуют геологические данные, показывающие наличие рифовых построек вдоль южного борта Западно-Кубанского прогиба [2].



Рис. 1 - Картосхема 1. Маршрут. Район проведения отбора проб

В ходе полевого маршрута (см. рис.1) от пос. Чибий до Чибийского карьера были отобраны образцы известняка доломитового, глин, кальцита, лимонита и предположительно целестина. Характерными отложениями, распространенными по бортам Чибийского карьера являются травертины.

Известняки залегают несогласно. В бору карьера хорошо видны слои (см. рис. 2) разного цвета – жёлтого, оранжевого, розового, коричневого.

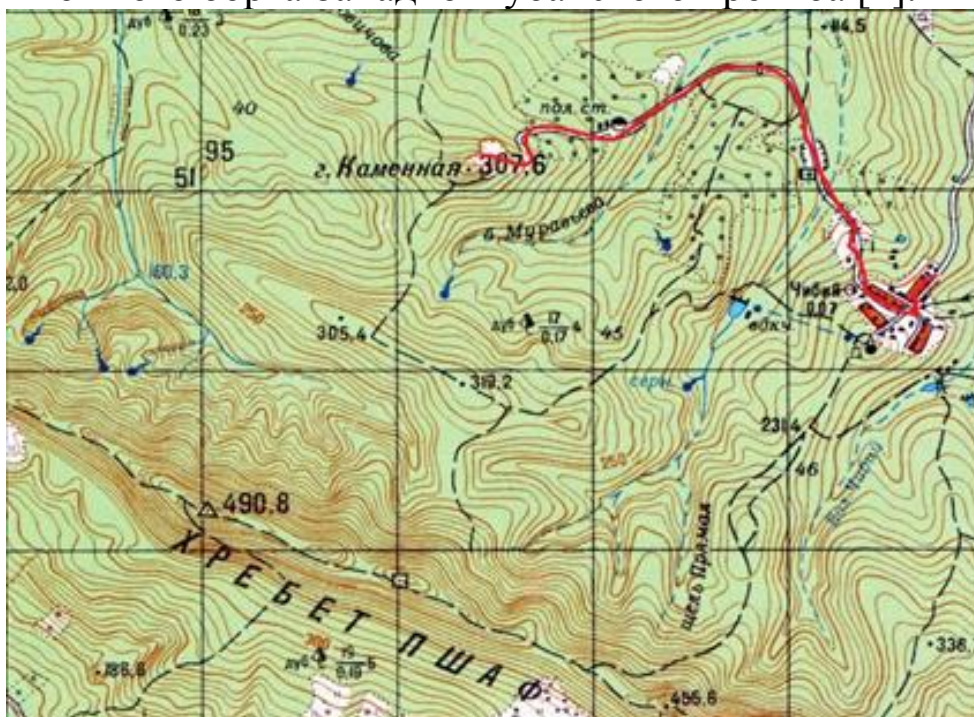

Рис. 2 - Северный борт нижнего карьера (январь 2021 г.)

Известняк доломитовый отобрали из двух точек в карьере Чибий, отобрано 2 пробы. Отбор производили по визуальному признаку из слоев с более розово-сиреневым цветом разной интенсивности. Слои просматриваются практически вертикально.

Проба № 1 отобрана в северном борту нижнего Чибийского карьера.

Проба №2 отобрана в западном борту нижнего Чибийского карьера.

Отобранный материал в камеральных условиях описали по физическим параметрам. Цвет: для всех образцов характерно, что сам известняк светло коричневого цвета. В камеральных условиях используя атлас – определитель [3] описали структуру и текстуру отобранных образцов известняка доломитового. Текстура: массивная. Структура: по размеру составных частей тонкозернистая (менее 1 мм.), составные части равномернозернистые, отдельные образцы представляют собой брекчию мраморовидную. Происхождение: метаморфическое, биогенное.

Часть образцов измельчили для проведения химического анализа. Для этого использовали методику химического анализа раствора на катионы [4] и доступные нам химические реактивы (соляная кислота, гидроксид натрия, раствор солянокислого гидроксиламина, ацетатный буферный раствор, ортофенантролин) и химическое оборудование.

Прежде всего, нам потребовалось определить, как правильно называть осадочную горную породу, привезенную из Чибийского карьера. Для этого на поверхность образцов покапали соляной кислотой, наблюдали бурную реакцию.

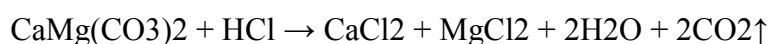

Согласно классификации карбонатных и карбонатсодержащих пород [5] установили, что правильно будет называть данную породу известняк доломитовый.

Образцы решили проверить на содержание трёхвалентного железа ( $\text{Fe}^{3+}$ ). Обнаружение закисного железа основано на обработке исследуемого вещества разведенной хлористоводородной кислотой с целью перевода железа в ионизированное состояние.

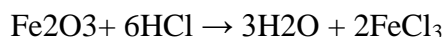

После этого к получившемуся раствору хлорида железа прильем раствор гексацианоферрата калия  $\text{K}_4[\text{Fe}(\text{CN})_6]$  (желтая кровяная соль). При этом образуется синий осадок гексацианоферрат калия-железа (берлинской лазури) показывает на присутствие в исходном растворе ионов трехвалентного железа.

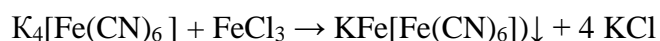

Феррицианид окисляет закисное железо до окисного, а сам восстанавливается до ферроцианида. После этого в осадок выпадает синий пигмент-  $\text{Fe}_4[\text{Fe}(\text{CN})_6]_3 \cdot n\text{K}_4[\text{Fe}(\text{CN})_6] \cdot m\text{H}_2\text{O}$ . Эта реакция является аналитической и используется для определения ионов  $\text{Fe}^{3+}$ [4].

Спектральный анализ был проведен в лаборатории КубГУ на рентгенофлуоресцентном спектрометре EDX-8000. В результате анализа было выявлено повышенное содержание алюминия и

железа, содержание оксидов магния и кальция в норме для известняка доломитового. Содержание марганца составляет 0,4%.

В результате проделанной работы было выявлено повышенное содержание железа в отобранных образцах известняка доломитового. Кроме того, в ходе ознакомления с различными источниками выяснили, что доломит в качестве примесей часто содержит железо и марганец. Предполагаем, что розовато-сиреневая окраска, но не самой метаморфической породы, а травертина, может быть связана с повышенным содержанием марганца. Марганец привнесен в данный массив в процессе орогенеза по системе трещин.

### Список источников

1. Топонимический словарь А.В. Твёрдого [Электронный доступ] - URL: [http://apsnyteka.org/640-toponimicheskii\\_slovar\\_kavkaza\\_a-g.html](http://apsnyteka.org/640-toponimicheskii_slovar_kavkaza_a-g.html) (дата обращения 17.01.2021).

2. *Воробьев И.Е.* Поиск ископаемых на Северо-Западном Кавказе. – Краснодар, 2014. – 300 с.

3. *Чернышев А.И., Тишин П.А., Вологодина И.В.* Текстуры и структуры магматических и метаморфических горных пород. Учебное пособие. – Томск: Издательский дом ТГУ, 2018.- 136 с.

4. *Головнер Н.В., Куликова В.Ф.* Химия в школе// Из опыта практической реализации межпредметных связей. – М.: Школа-Пресс, 1997. - С. 71.

5. *Юдович Я Э., Кетрис М.П.* Как назвать карбонатсодержащую породу? [Электронный доступ] – URL <https://cyberleninka.ru/article/n/kak-nazyvat-karbonatsoderzhaschuyu-porodu-iz-opyta-prakticheskoy-raboty> (дата обращения 07.02.2021).

# **Секция №3. Воспитательные аспекты в туристско-краеведческой деятельности. Образование в туризме, сервисе и дизайне**

Ю.И. Абульян, Т.Н. Шабанова  
Гуманитарный колледж КГУФКСТ, Россия, г. Краснодар

## **ВОСПИТАТЕЛЬНЫЕ АСПЕКТЫ В ТУРИЗМЕ И КРАЕВЕДЕНИИ**

**Аннотация.** Трудно переоценить воспитательное воздействие туризма на людей. Краеведение развивает такие ценные качества личности как гуманизм, упорство в достижении поставленной цели, дружелюбие, отзывчивость, терпимость, уважение и самоуважение и др.

**Ключевые слова:** родина, традиции, воспитание, патриотизм, краеведение, трудовое воспитание.

**Annotation.** It is difficult to overestimate the educational impact of tourism on people. Local history develops such valuable personal qualities as humanism, perseverance in achieving the set goal, friendliness, responsiveness, tolerance, respect and self-respect, etc.

**Key words:** homeland, traditions, upbringing, patriotism, local history, labor education.

Родина. Это небольшое слово с огромным значением. С раннего детства это слово входит в сознание человека. В душе каждого есть уголок, где хранятся милые сердцу образы, звуки – все то, что является его малой родиной. Для меня - это Кубань. Посмотрите на карту России, вы увидите, что наш край занимает на ней небольшое место. Но, не смотря на свои небольшие размеры, по природному многообразию это целая страна. А какая у нас природа! По своей красоте, уникальности и богатству она не уступает даже самой Швейцарии. Чтобы увидеть Красоту, прикоснуться к ней всем сердцем, не надо далеко ездить. Могучие дубы, горделивые красавицы ели, ивушки, склоненные над водной гладью! Мне кажется, без леса не было бы жизни на земле. Где человек черпает силы, когда их уже просто нет? У природы! У леса!

В лесу лечит даже воздух. Стоит немного пройтись, прикоснуться к белой березке, обнять могучий шершавый ствол



кедра – и все проблемы отходят на задний план, в душе царит гармония, ты чувствуешь себя умиротворенным, спокойным, способным принимать жизненные трудности, противостоять им [1].

Не только леса могут радовать нас. Как прекрасны залитые солнцем ковыльные степи с молчаливыми изваяниями – курганами. Рядом с ними незримо чувствуешь прошлое, прикасаешься к истории. А золотые пшеничные поля! Летним днем над полем дрожит марево, гудят пчелы, и слышна звонкая песня жаворонка, которого не так-то просто разглядеть в вышине.

Вы слышали, как звенят горные ручьи? Это не сравнить ни с какой музыкой! Бурные горные речушки, переворачивающие камни, бурлящие пороги. А вот степная, неторопливая Кубань, спокойная гладь озер – все это мой родной край! Яркие ковры цветущих трав! Это наше богатство! Так жаль, что мне не хватает слов, чтобы раскрыть всю красоту родного края! Это просто надо видеть, принимать всем сердцем, и любить!

Но человек, это странное существо. Он и милосердный, и сочувливый, тут же равнодушный и жестокий. Одновременно он же хранитель природы, он же ее разрушитель. И если мы с вами посмотрим вокруг, увидим, что окружающий нас мир, природа, стонут от боли, взывают о помощи. Человек, чувствуя себя хозяином, совсем забыл, что он сам является малой частичкой природы.

«Мы и сейчас еще не поняли и не хотим понять, - горестно восклицает наш великий современник В. Астафьев, - что животные, птицы, рыбы, растения без нас проживут, а вот нам без них не прожить и дня единого». Какой глубокий смысл в этих словах! Вы только вдумайтесь! Природа хрупка и ранима, ей необходима наша защита от нас же самих. Нужно найти силы, средства, разум, чтобы поладить с природой – пользоваться ее благами, но не губить ее, а ведь она нас радует своей красотой, ничего не требуя взамен.

О неблагополучии в состоянии окружающей природы говорят на всех континентах, на всех языках. А какова же экологическая обстановка у нас в России? Как и везде в мире, работающие крупнейшие предприятия загрязняют атмосферу, ухудшается качество питьевой воды. Растут свалки за нашим городом, что не улучшает атмосферу. А ведь в мире все взаимосвязано. Все это влияет на здоровье человека.

Я работаю преподавателем и вижу, что с каждым годом становится все меньше здоровых обучающихся. А ведь это наше будущее! И очень важно, чтобы оно было здоровым. Я считаю, что не менее важной является задача воспитания основ экологической культуры. То, что не успеем доделать мы, предстоит сделать нашим детям, внукам им предстоит сберечь нашу планету. А смогут ли они это? Сможут ли сберечь природу, приумножить ее богатства, если мы не научим их любить и понимать ее?

В наше время происходит отчуждение ребенка от природы. И поэтому очень важно помочь детям, научить их видеть красоту в капельке росы, которая сверкает мириадами солнышек, уважать маленькую трудолюбивую пчелку, радоваться первой зеленой травинке, которая проклюнулась из-под снега. Ведь тот, кто не любит, не сможет быть защитником. В этом направлении ведется работа – создаются специальные условия, развивающая среда, организованы живые уголки, цветут зимние сады. Но не только это важно, самое главное – вести работу по экологическому воспитанию нужно комплексно, круглогодично, в школе и в семье. Вот почему наш проект – это проект экологической направленности. Ведь тот, кто не приемлет всей душой эту красоту, не сможет научить этому других. Все это в наших силах!

Современное общественное развитие России остро поставило задачу духовного возрождения нации. В российской педагогике воспитание всегда связывалось с развитием духовно-нравственной сферы и ставило перед собой основную цель - воспитать подростка мыслящим, добродетельным, милосердным, совестливым, верящим в возможность совершенствования мира и людей. Быть истинным Человеком, патриотом своего Отечества немислимо без любви к родной природе. Многие русские педагоги уделяли большое внимание воспитательному влиянию природы на души детей. В деле воспитания подростков педагоги отводят ведущее место именно природе – "одному из могущественных агентов в воспитании человека" [2].

Не секрет, что современные подростки проводят время в кино, клубах, за компьютерами, а зачастую и в сомнительных компаниях. Летом они, в основном, имеют избыток времени не умеют с пользой организовывать свой досуг. По статистике именно летом возрастает количество подростков, нарушивших Краснодарский Закон 1539 и совершивших правонарушение. Поэтому именно привлечение детей в массовый туризм и

воспитание в них любви и уважения к истории и природе края являются одной из главных задач воспитания [3].

Человек, нанося в процессе своей деятельности определенный ущерб природе, должен предпринимать действия, направленные на компенсацию и восстановление ее ценности. Для этого, необходимо сформировать у подростков стремление к труду, отзывчивое и бережное отношение к природе, привить любовь к природе и родному краю [4]. Учитывая единство духовно-нравственных и рационально-практических аспектов отношения личности к окружающей среде, можно реально способствовать укреплению у подростков экологической ответственности.

Занятия туризмом позволяют снять психологическое напряжение, дополнить и удовлетворить эмоциональную и коммуникативную жажду любого человека. Обучающий и воспитывающий фактор туризма всегда будет положительно восприниматься обществом.

В данном аспекте можно внести следующие предложения:

1. Популяризация туризма, как средство активного отдыха и оздоровления обучающихся.

2. Экологическое воспитание, значение и сохранение природы.

3. Патриотическое воспитание, сохранение в памяти истории родного края.

4. Воспитание общечеловеческих качеств, необходимых для социальной адаптации и сохранения здоровья в современных условиях.

5. Способствовать приобретению практических навыков по туризму и выживанию в экстремальных условиях.

6. Создать условия для самопознания и самореализации молодого поколения.

7. Способствовать развитию у обучающихся устойчивого интереса к здоровому образу жизни.

8. Развитие коммуникативных способностей и способности работать в команде.

9. Популяризация туризма и формирование экологической культуры среди обучающихся и, по возможности, их семей.

В результате будут сформированы следующие навыки:

- определять основные виды природного сообщества и умение выявить степень антропогенного воздействия на них;

- умения формулировать цели дальнейшей природоохранной деятельности человека;
- популяризация экологического просвещения;
- организация быта в природных условиях;
- самоорганизация в экстремальных ситуациях организация аварийных бивуаков и спасательных мероприятий;
- туристские технические приемы преодоления естественных препятствий;
- коллективно-творческая деятельность.

В результате реализации программы будут сформированы следующие качества обучающихся:

1. Бережное отношение к природе и к здоровому образу жизни.
2. Трудолюбие, положительные поведенческие реакции в обучающих в коллективе, в разных аспектах и жизненных ситуациях.
3. Стремление к саморазвитию, самопознанию, самореализации, самосовершенствованию личности.

### **Список источников**

1. *Хидиятуллин А.В.* Современные социокультурные факторы развития системы высшего образования // Современные научные исследования и инновации. – Ноябрь 2021. – № 11 [Электронный ресурс] - URL: <http://web.snauka.ru/issues/2021/11/28253> (дата обращения: 23.01.2021).

2. *Новгородковка Е.Е.* Основные подходы к определению понятия «коммуникативная компетентность» // Гуманитарные научные исследования. – Декабрь 2021. – № 12 [Электронный ресурс] - URL: <http://human.snauka.ru/2021/12/5393> (дата обращения: 19.01.2021).

3. *Лихачев Д.С.* Декларация прав культуры // Культурное наследие Российского государства. СПб., 2020.

4. *Петров Д.В.* Педагогические аспекты туристско-краеведческой деятельности: Учебное пособие. – М., 2021 – 128с.

## ПРОЕКТ ПО ГЕОГРАФИИ «АРМЕНИЯ – МОЯ ВТОРАЯ РОДИНА»

Актуальность темы. Моя первая Родина - прекрасная страна Армения. Я родилась на этой земле, где родились мои родители, бабушки и дедушки. Это очень древняя страна. В Армении можно увидеть памятники, храмы и церкви, которые насчитывают многие столетия. У моей Родины очень древняя и тяжелая история. Мои предки много раз сражались против врагов, которые хотели получить наши земли себе, а мой народ уничтожить. Моя Родина выстояла, мой народ мирно живет на своей земле, где поют древние армянские песни, готовят вкуснейшие блюда на свете. Мой край очень гостеприимный, гость никогда не останется голодным в армянском доме. Я очень люблю мою Родину, пусть она никогда больше не столкнется с агрессией неприятеля, пусть над ней всегда будет мирное небо. Но так получилось, что 10 лет назад моя семья переехала в Краснодар и Кубань стала моей второй Родиной. К сожалению, мои одноклассники и другие местные жители, с кем я общаюсь, мало знают об Армении, ее замечательном народе, трагической истории армянского народа, прекрасным местам, которые там есть. Поэтому цель настоящего проекта заключается в том, чтобы представить республику в таком свете, после которого захотелось бы туда поехать, а затем возвращаться и возвращаться не один раз.

### Основные задачи проекта:

1. Сделать обзор литературных источников и интернет-сайтов по теме исследования.
2. Охарактеризовать обычаи и традиции гостеприимства армянского народа.
3. Армянский народ, как один из самых древних народов на земле
4. Дать характеристику богатства культурно-исторических и природных ресурсов республики.
5. Разработать проект виртуального тура по Армении
6. Подвести итоги и сделать выводы по теме настоящего проекта.

Объект исследования – богатейший историко-культурный и природно-рекреационный потенциал Республики Армения.

Гипотеза исследования – предполагалось, что раскрытие темы поможет расширению знаний и представлений о республике Армении как объекта туристско–экскурсионного показа для педагогов и учащихся ООШ №81 г. Краснодара.

Методы исследования – анализ литературных и Интернет-источников, архивных материалов, контент-анализ, метод анализа-синтеза, сравнительный.

Теоретическая значимость работы. Результаты исследования позволят расширить представления о республике Армения как перспективном районе для туристско-экскурсионного посещения.

Практическая значимость работы состоит в том, что результаты исследования позволят дать практические рекомендации организаторам отдыха и туризма по новым программам и маршрутам.

Содержательная часть настоящего проекта включает 38 страниц текста и состоит из вступительной части, 2-х основных глав, заключения, списка использованных источников из 11 наименований, и 25 рисунков.

### Итоги и выводы

1. В процессе написания настоящего проекта решены следующие задачи:

- Сделан обзор литературных источников и интернет-сайтов по теме исследования.

- Охарактеризованы обычаи и традиции гостеприимства армянского народа.

- Показан армянский народ, как один из самых древних народов на земле

- Даны характеристики богатств культурно–исторических и природных ресурсов республики.

- Разработан проект виртуального тура по Армении.

- Подведены итоги и сделаны выводы по теме настоящего проекта.

2. Армения стала своеобразным местом силы для русских писателей. Сюда приезжали, чтобы побыть наедине с собой, здесь легче писалось, да и армянский народ всегда был приветлив и радушен. Между русским и армянским народами диалог культур

осуществлялся в большей степени при помощи литературы. Ованес Туманян, выдающийся армянский писатель, однажды отметил: «Мы давно уже связаны с русской литературой». И эта связь остается крепкой до сих пор. С Арменией тесными узами были связаны Андрей Белый, Александр Грибоедов, Александрович Сергеевич Пушкин, Осип Мандельштам. Вячеслав Брюсов и др.

3. Традиции и обычаи армянского народа, сформировавшиеся за многие века, являются его гордостью. Темпераментные и вспыльчивые, в то же время добродушные и открытые, армяне нежно привязаны к детям, с трепетом и уважением относятся к семейным ценностям. Армянская семья всегда отличалась прочностью, и даже в условиях современного мира, благодаря тесным семейным узам и взаимному уважению, армянам удается сохранить свои союзы – крепкими. Армения сумела сохранить свое истинное духовное богатство – религию, культуру и национальные многовековые традиции, которые они строго соблюдают, как в радости, так и в горе.

4. В работе рассмотрены некоторые из обычаев армянского народа – организация и проведение свадьбы, рождение ребенка и традиционная одежда.

5. Автор проекта показывает, что армянский народ - один из древнейших современных народов. Он пришел в мир из такой глубины веков, когда не только не существовали современные нам европейские народы, но и едва зарождались народы античной древности - римляне и эллины. Армянское нагорье - один из центров возникновения человеческой цивилизации. В различных районах нагорья, у подножия горы Арагаца, в ущелье Раздана (Арзни, Нурнус), обнаружены примитивные каменные орудия, изготовленные около полумиллиона лет назад, во времена древнего каменного века - палеолита.

6. Армения является страной с горным рельефом, мягким климатом, высокогорными озерами и большим количеством культурно-исторических памятников. Рамки данной работы позволяют представить только наиболее известные из них и в работе описаны легендарное озеро Севан, Эребуниский природный заповедник (дает представление о высокогорных сортах пшеницы), Лорийский ботанический сад (здесь произрастает более 600 видов растений со всех 5 континентов). Армения обладает уникальными культурно-историческими ресурсами.

Армению не зря называют музеем под открытым небом. На ее территории сосредоточено огромное количество историко-культурных и архитектурных памятников, принадлежащим самым разным историческим эпохам – от древнего мира и первобытного общества до архитектурных шедевров армянского средневековья. Великие мастера, армяне строили на века, о чем бы ни шла речь – о храме или светской постройке. В первую очередь, объектами экскурсионного показа становятся самые популярные памятники, внесенные в список Мирового культурного наследия ЮНЕСКО – это Эребуни, Гарни, Гегард, Эчмиадзин.

7. На основе выше сказанного был разработан виртуальный тур по наиболее примечательным местам Армении.

8. Автором на основе настоящего проекта подготовлены доклад и презентация по географии, с которыми можно будет выступить на защите данного исследования.

### Список источников

1. *Белый Н.Б., Белая-Барсемян И.В.* Достопримечательности Армении. М., 1989. – С. 197-198.
2. *Белый А.* Армения / Красная новь. №4, 1919 г.
3. *Попов Н.В.* Путник: Повесть о Грибоедове. — Ярославль: Изд. и тип. Яросл. обл. изд-ва, 1947. — 212 с.
4. *Мандельштам О.* Путешествие в Армению. - М., 1963.
5. *Карабчиевский Ю.* Тоска по Армении. - Л., 2001.
6. *Чудинова Е.* Легенды Армении. - Ереван, 2012.
7. *Петросян В.* Армянские эскизы. - Ереван, 2014.
8. *Славин Л.И.* Армения! Армения. - М., 2008.
9. *Тер-Нерсеян С.* Армения. Быт, религия, культура. - М., 2015.
10. *Лэнг Д.* Армяне - народ-созидатель. - М., 2012.
11. *Мец А.Г., Ахвердян Г.Р.* Заметки о «Путешествии в Армению» О. Мандельштама // Россия и Запад. - М., 2011. - С. 294–308.



## ПРОЕКТ ПО ОРГАНИЗАЦИИ ЛЕТНЕГО ОТДЫХА ДЕТЕЙ В ПЕРЕДВИЖНОМ ПАЛАТОЧНОМ ЛАГЕРЕ «КАЗАЧЬЯ ЗАСТАВА»

Полевой (передвижной) казачий лагерь «Казачья застава» (далее лагерь) проводится в горных районах Краснодарского края, в реальных полевых условиях, с соблюдением всех необходимых мер техники безопасности.

**Актуальность.** Российское общество и, прежде всего само государство заинтересованы в наличии у подрастающего поколения сформированных высоких нравственных, морально-психологических и этических качеств, а именно, патриотизма, гражданственности, ответственности за судьбу Отечества и готовности его защищать.

Исторически доказано, что большое значение казаки уделяли именно воспитанию подрастающего поколения. Одним из основных направлений было патриотическое и военно-физическое воспитание молодежи, оно производилось в нескольких социальных институтах казачьего общества: семье, станичной общине, казачьем войске. Важным было религиозное и патриотическое воспитание подрастающего поколения, доказательство этому мы находим в «Заповедях казачества»: «В труде ли, в буднях ли, в праздниках, в войне ли, мы служим Господу, через служение народу своему, России и только так понимаем смысл своего пребывания в этой жизни!». На сегодняшний день многие качества казачьей науки по воспитанию молодёжи потеряны. Прервана преемственность, в станицах, как правило, нет четко налаженной системы воспитания казачат. В основном работа ведётся в кадетских казачьих корпусах, задуманных для подготовки высококультурных граждан-патриотов, пригодных к служению Отечеству на военном и гражданском поприще. К сожалению, такая образовательная услуга, не всегда доступна и затратная и для родителей и для властей. А казачьи станичные общества зачастую не в состоянии пока содержать на своем бюджете даже небольшие клубы. Поэтому структура казачьих кадетских корпусов, казачьих классов и клубов состоит из несвязанных друг другом элементов.

При этом они находятся на разном этапе становления и по-разному обеспечиваются. К тому же правила приема в такие образовательные учреждения имеют различные ограничения, и часть ребят, скажем так, остаются «за бортом». Небольшие клубы (группы) имеют проблемы с нехваткой инструкторов и материальной базы, их не замечают и мало кто помогает. Поэтому возникла необходимость проведения казачьих сборов, лагерей, передвижных или стационарных, где ребята в течение смены максимально прикоснуться к казачьим обычаям.

**Цель:** создание среды, в которой юные казаки не только будут изучать казачьи традиции и основы православной веры как стержневого фактора казачьего служения и быта, но и реализовывать их в режиме реального времени, то есть осуществлять социальное действие.

Ребята занимаются в казачьих классах в течение всего учебного года. Итоги же проделанной работы проводятся в ходе деятельности ежегодного летнего казачьего лагеря.

Основной целью работы лагеря является формирование личности гражданина и патриота на основе традиционной воинской культуры и духовного наследия нашего народа.

Искреннее уважение к личности каждого ребенка, обращение к их разуму, воспитание в них духа товарищества и взаимовыручки, словом, все то, на чем держится высокий боевой дух казачества, стали основой воспитания мальчиков. Главная задача в воспитании девочек заключается в том, чтобы способствовать их становлению, как будущих хранительниц очага, которые в любой момент могут стать на защиту своей семьи и родины.

**Задачи:**

- формирование духовно и физически здорового человека, который связывает свою судьбу с будущим родной страны, способного встать на защиту интересов России;

- поддержка и развитие патриотического воспитания на основе изучения истории Отечества, военного дела, физической закалки и психофизической подготовки подростков;

- профилактика правонарушений в подростковой среде;

- организация досуговой деятельности детей и подростков.

Деятельность лагеря предполагает реализацию воспитательных целей по следующим направлениям:

- военно-историческая подготовка (история казачества, история казачьей славы);

- допризывная подготовка: общая физическая подготовка - основы рукопашного боя, основы выживания в экстремальных условиях, строевая подготовка, основы тактики разведки, основы горно-высотной-штурмовой подготовки, военная топография и ориентирование на местности;

- духовно-нравственное воспитание: основы православной культуры,- история России и русской православной церкви, духовные основы воинского служения, основы народной казачьей культуры.

Кроме этого, проводится:

- обучение народным промыслам, рукоделие

- ведение домашнего быта на основе народных традиций.

В лагере перед воспитанниками открывается возможность для полного раскрытия, совершенствования и апробирования в практической деятельности всех полученных умений, знаний и навыков. Система занятий в соответствии

с программой лагеря выглядит следующим образом. Военно-историческая подготовка включает в себя изучение военной истории России, истории российского казачества. В рамках изучения истории казачества большое внимание уделяется вопросам истории культуры этой социальной общности: казачьи регулы, устройство казачьего быта, изучение канонов православной веры, духовные песнопения, значение и сила молитвы, жития и описание подвигов Святых отцов и т.д.

В «Казачьей заставе» участники встречают четкий порядок, нравственные нормы, дисциплину. Помимо командного состава, инструкторов, значительную нагрузку несут и сами ребята, каждый день назначается суточный наряд: на кухню, хозяйственные работы, охрану территории.

Не все ребята пойдут в армию, но воспитание мужества нужно сегодня обязательно. В ходе изучения основ военной (казачьей) службы воспитанники занимаются строевой подготовкой, стрелковой (стрельба из пневматической винтовки) и тактической подготовкой (метание ножей, изучение приёмов пластунской техники, знакомство с казачьим холодным оружием и приёмами владения им). Неотъемлемой частью занятий является прикладная физическая подготовка – занятия по основам рукопашного боя. Изучение основ безопасности жизнедеятельности, в том числе,

практические занятия по туристской и горной подготовке, также можно считать важным этапом становления казака.

Помимо этого воспитанники принимают активное участие в обустройстве походного быта, в приготовлении пищи, учатся организовывать досуг.

#### **Этапы реализации:**

##### ***1 этап – подготовительный.***

Включает в себя:

- подбор группы;
- проведение родительского собрания;
- оповещение всех необходимых служб, согласно Методических рекомендаций проведения походов;
- подготовка снаряжения;
- закупка продуктов;
- проведение инструктажа по технике безопасности, с занесением соответствующих записей в журналы.

##### ***2 этап – основной.***

Реализуется в течение 6 дней, в форме проведения передвижного палаточного лагеря-похода. Основными ключевыми мероприятиями являются организация полевого быта, передвижение по маршруту, проведение тематических бесед с привлечением членов казачьего общества, военно-полевые игры, обучение владению казачьим оружием, обучение конному делу, обучение казачьей кухне, знакомство с казачьим фольклором, знакомство

с достопримечательностями горной местности, по которой проходит маршрут.

##### ***3 этап – заключительный.***

Включает в себя написание отчета о походе, подготовка справок о зачете путешествия.

**Ресурсное обеспечение:** лагерь проводится совместно с Краснодарской краевой детско-юношеской общественной организацией «Азбука туризма», которая организует кадровое обеспечение лагеря, организацию питания, проведение мероприятий.

**Возрастной состав участников тематического лагеря «Казачья застава»** - обучающиеся 12-17 лет.

**Продолжительность смены:** 6 календарных дней, включая день приезда и отъезда.

**Маршрут:** г. Ейск - п. Узловой (Мостовский район) - х. Кизинка - скала Кизинчи - пещера Холодильник - долина р. Кизинка - пещера Зубащенко - поляна дольменов - Монашкино ущелье - ст. Баракаевская.

**Протяженность, степень сложности:** маршрут пешей части передвижного палаточного лагеря соответствует 1 степени сложности, протяженность 32 км.

**Количество участников смены:** 16-17 чел., в том числе, 1-2 сопровождающих (наставник, старше 18 лет).

**Гендерный состав:** не регламентирован.

**Преподавательский состав:** инструктора детско-юношеского туризма.

**Место проведения:** Краснодарский край, Мостовский район, п. Узловой -ст. Баракаевская.

**Финансирование:** финансирование работы лагеря осуществляется за счет средств муниципального бюджета, а также привлеченных средств.

**Оборудование:**

- **Групповое:** палатки, тенты, костровое оборудование, варочная посуда, топоры, ножовки, лопатка.

- **Специальное:** индивидуальные страховочные системы, веревки основные, карабины, жумары, спусковые устройства, каски. Учебное традиционное казачье холодное оружие (шашки, кинжалы, арапники, нагайки). Учебно-тренировочное военное оружие (автоматы, пистолеты).

- **Личное:** головной убор (кепка, бандана), предметы личной гигиены (зубная паста, зубная щетка, полотенце, туалетная бумага), кроссовки, шлепанцы для лагеря, футболки-2-3 шт., брюки ходовые 1-2 шт., купальник, плавки, нижнее белье, носки-4 пары, кофта теплая, полотенце, фонарик, спички, посуда (кружка, ложка, миска - не стеклянные, нож в чехле), средство от комаров и клещей, средство от загара, дождевик, блокнот, ручка.

**Ожидаемые результаты:**

Формирование и расширение у детей и подростков мировоззрения, развитие патриотизма, воспитание любви к родному краю, развитие интереса и приобретение знаний по казачьей культуре, приобретение практических навыков в различных ситуациях и условиях, приобщение к народным играм, оздоровление и закаливание детей, приобщение к здоровому образу жизни, формирование позитивного отношения к службе в

ВС России, физическое и нравственное самосовершенствование подростков, профессиональное самоопределение обучающихся, дальнейшее участия в иных мероприятиях туристско-краеведческой и казачьей направленности.

М.Г. Жардемова, Р. Хван

НАО «Западно-Камзахстанский университет им. М. Утемисова», г. Уральск,  
Р. Казахстан

### **ФОРМИРОВАНИЕ КОМПЕТЕНЦИЙ У БУДУЩИХ БИБЛИОТЕКАРЕЙ (НА ПРИМЕРЕ ЗКУ ИМ. М. УТЕМИСОВА): ПРОБЛЕМЫ ПРИВИТИЯ КУЛЬТУРЫ ЧТЕНИЯ У СОВРЕМЕННОЙ МОЛОДЕЖИ**

**Аннотация.** Статья посвящена проблемам культуры чтения у современной молодежи, в частности у студентов вузов. В статье рассматривается проблема отсутствия у молодежи тяги к чтению, упадок культуры чтения, а также пути актуализации культуры чтения. Особый интерес в статье вызывает проведенный опрос среди студенческой молодежи, который показал всю проблему несовершенства системы образования.

**Ключевые слова:** чтение, студенческая аудитория, художественная литература, библиотека, культура чтения.

**Annotation.** The article is devoted to the problems of the culture of reading among modern youth, in particular among university students. The article deals with the problem of the lack of desire for reading among young people, the decline of the culture of reading, as well as ways to update the culture of reading. Of particular interest in the article is a survey conducted among students, which showed the whole problem of the imperfection of the education system.

**Key words:** reading, student audience, fiction, library, reading culture.

В наше время проблема отсутствия у молодежи тяги к чтению является весьма актуальной. Ведь все больше и больше школьников предпочитают вместо чтения посидеть в интернете, посмотреть телевизор или поиграть в компьютерные игры. Проблемой зависимости образования от качества чтения занимаются люди и на государственном уровне, и СМИ, и международные организации. Сравнивая количество книг,

прочитанных детьми в наше время с детьми 20 лет назад, получаются гораздо меньшие цифры. Может быть потому, что у наших родителей не было столько мультимедийных развлечений, и они гораздо больше времени, чем мы, уделяли чтению.

Наблюдение за творческой студенческой аудиторией показывает то, что кроме множества других причин упадка культуры чтения, стало, в том числе, и удорожание книг, их недоступность для студенчества. Загруженность молодежи, ее постоянный поиск средств заработка, бытовые проблемы, с которыми сталкивается каждый, приводит к хронической усталости и нежеланию делать дополнительные усилия. Усложняет задачу и школьная образовательная программа по литературе, которая в своем стремлении познакомить детей с классикой, удивительным способом отбивает у многих желание ее читать [1].

Нельзя забывать, что чтение художественной литературы – это серьезное духовное усилие, заставляющее работать многие участки головного мозга, по сравнению с готовыми визуальными образами, которые предлагает массовая индустрия. Возникает парадоксальный вопрос – насколько целесообразно развлечение, каким для многих воспринимается чтение художественной литературы, когда оно требует стольких усилий? Выросшее в отсутствии альтернативы старшее поколение не всегда воспринимает факт сложности процесса чтения, хотя не секрет, что и они в настоящее время с большим интересом смотрят любимые сериалы, чем читают книги. Книга требует усилия. Чтение – это работа мысли.

Что же студенты? Желание что-то прочитать периодически возникает у всех, но при наличии множества соблазнов далеко не каждый пойдет в библиотеку или книжный магазин, чтобы найти нужную книгу. Часто приходится сталкиваться с ситуацией того, что многие представители молодого поколения не готовы преодолевать трудности и идут по пути наименьшего сопротивления. Распространение литературных текстов через Интернет и электронные книги, которые должны были решить проблему чтения для молодежи, пока не до конца оправдывают свое предназначение, и часто выполняют лишь познавательную функцию.

Таким образом, чтение художественной литературы является неотъемлемой частью развития творческой личности, оно

позволяет освободить фантазию и творческий потенциал от навязчивых стереотипов современности. Невозможность изменить общую ситуацию приводит к поиску путей решения проблемы сохранения традиционной письменной формы трансляции художественных образов и духовных ценностей. Одним из таких путей видится актуализация интереса к чтению среди студентов в творческих проектных заданиях, свободный доступ к книгам на кафедрах в учебных заведениях, что повышает доступность книги к читателю, включает его образное мышление и воображение, без чего невозможно воспитание и обучение творческим направлениям.

Эта проблема стала актуальной лишь в нашем столетии. По данным опроса студенческой аудитории ЗКУ им. М. Утемисова, 50% респондентов за последний год не прочли ни одного художественного произведения. В опросе приняли участие 1,5 тысячи человек. 21% читающих граждан брали книги у знакомых и родственников, 20% - покупали, еще 20% читали те книги, которые есть у них дома, и всего 9% опрошенных брали книги в публичных библиотеках. Никогда не обсуждают со знакомыми и родственниками прочитанную литературу 58% респондентов и только 38% ее обсуждают. 66% респондентов за последние пару лет не покупало книг, которые можно отнести к художественной литературе. Из 33% заявивших, что такую литературу покупали, 22% приобретали современную отечественную литературу, 9% - современную зарубежную литературу, 8% - отечественную классику, по 4% - советскую и зарубежную классику. 60% россиян, принявших участие в опросе, ответили, что их родственники и знакомые не дарят друг другу книг. И лишь 30% сказали, что дарят.

Между тем, по данным недавнего опроса, 37% респондентов вообще не читают никаких книг. При проведении анкетирования среди студентов первого курса колледжа выяснилось, что из ста пятидесяти первокурсников регулярно читают только двадцать два человека, то есть 14,6 %, из них семеро признались, что делают это по принуждению родителей. Печальная статистика, не правда ли? Среди взрослого населения доля постоянно читающих не намного выше. Все реже и реже люди посещают библиотеки, и как следствие, уровень грамотности стремительно падает. В чем же причина? На этот вопрос студенты давали разные ответы: неинтересно, некогда, в школе надоело и т.д.



Современный образ жизни значительно отличается от того, который был хотя бы десять лет назад. Всё ускоряется, и чтобы человеку приспособиться к этому темпу, он вынужден много работать и везде успевать. Это приводит к тому, что на чтение совершенно не остается времени и сил. Но эта причина чаще всего относится к взрослому населению. А что же мешает детям читать?

Потребность в чтении формируется с детства. А часто ли вам приходится видеть, как родители читают ребенку книгу или рассказывают сказку на ночь? Проще включить мультфильм или дать в руки джойстик игровой приставки: и ребенку весело, и маме необременительно (можно самой пообщаться с друзьями в социальных сетях). И вот результат: ребенок воспринимает лишь ту информацию, которую он получает в готовом виде, и ему не нужно самому напрягать воображение, чтобы понять смысл прочитанного.

Еще одним виновником нелюбви к чтению, по моему мнению, является несовершенство школьной программы. Какой ученик седьмого класса в возрасте тринадцати-четырнадцати лет, выросший на «Микки-Маусе» и «Телепузиках», сможет оценить красоту онегинской строфы и разобраться в причинах одиночества Печорина? Я считаю, что правильное восприятие таких сложных произведений невозможно в столь юном возрасте. Лишь повзрослев и набравшись жизненного опыта, человек с восторгом открывает для себя и «Евгения Онегина», и «Героя нашего времени», и «Горе от ума».

Развивается культура, которую называют «экранной» («видеокультурой», «аудиовизуальной культурой»). Эта культура оказывает огромное влияние на чтение:

- 1) падает символический статус чтения и его престиж.
- 2) меняется восприятие печатного текста и информации (восприятие становится поверхностным и фрагментным).
- 3) меняется мотивация чтения и репертуар читательских предпочтений (например: под влиянием телевидения и видеопросмотров усиливается интерес к тем темам и жанрам, которые представлены на экране, особенно приключенческим – детективам, триллерам, книгам ужасов, комиксам).
- 4) предпочитается печатная продукция, где широко представлен видеоряд, отсюда популярность иллюстрированных журналов и комиксов.

Отсюда можно сделать вывод, что главную конкуренцию книгам составляют телевидение и Интернет. То время, что раньше тратилось на чтение, сейчас заменили телепросмотры и компьютерные игры. У молодежи ярко выражен мотив: «Хочу почитать что-либо легкое, развлекательное», и выбирают журналы с обилием иллюстраций. Романы читают значительно меньше чем раньше.

Уметь читать и писать было престижно. Политика руководства страны была направлена на повышение уровня грамотности населения: издавались декреты об обязательном обучении грамоте, открывались школы, даже создавались добровольные общества «Долой неграмотность!». Все это способствовало увеличению интереса к чтению. Позже, через несколько десятков лет, тотальный информационный и книжный дефицит породил новую волну читателей. Читать было «модно». Сейчас же эту моду вытеснили планшеты, ноутбуки и другие электронные игрушки. Мы все умеем читать, но не хотим этого делать. Не модно, не престижно, да и не очень интересно.

Вот некоторые причины, по которым люди стали меньше читать. А ведь чтение художественной литературы необходимо, как прослушивание музыки. Нравственность воспитывается в людях исключительно через эмоции, и художественная литература, конечно же, нужна. Вот только теперь это задача не авторов книг, а скорее кинорежиссеров и сценаристов компьютерных игр.

Великий французский философ Дени Дидро писал: «Люди перестают мыслить, когда перестают читать». Хочется надеяться, что количество мыслящих, а, значит, читающих людей со временем не будет уменьшаться, а будет только расти. И наша задача, задача родителей, педагогов, да и просто взрослых людей, не заставлять читать, а возрождать интерес к книге [2].

Из всего сказанного можно сделать **вывод**, что, несмотря на то, что престиж чтения падает, молодежь продолжает читать. Традиционные книги постепенно вытесняют электронные, и это новое веяние времени активно поддерживает молодое поколение. Современная молодежь предпочитает получать информацию на электронных носителях или искать в Интернете, я считаю, что это не так уж страшно как думают многие исследователи юношества. Главной проблемой Интернета я считаю то, что там много различной информации и порой в ней трудно сориентироваться и

найти необходимую. Основная задача библиотекарей помочь молодым людям найти максимум необходимой информации при минимальных затратах.

### Список источников

1. *Езова С.А.* Методологические подходы к библиотечному общению. // Вестник БАЕ. - 2005. - №4. – С. 40-43.
2. *Шапошников А.Е.* Библиотекарь и читатель: аспекты общения. // Библиотековедение. – 2001. - №2. – С. 59-62.

Д.М. Камкин

МУ ДО «Малая Академия», г. Краснодар

### ПРИВИТИЕ НАВЫКОВ ИССЛЕДОВАТЕЛЬСКОЙ ДЕЯТЕЛЬНОСТИ

**Аннотация.** В данной статье подводится промежуточный итог по включению школьников в малые научные группы. Данная методика дала положительные результаты в течение двух лет.

**Ключевые слова:** малая научная группа, фасилитатор, мотивация школьников.

**Annotation.** This article summarizes the intermediate result on the inclusion of pupils in small scientific groups. This technique gave positive results during two years.

**Key words:** small scientific group, facilitator, motivation of pupils.

В уставе МУ ДО «Малая академия» записано, что цели деятельности учреждения связаны с формированием гармонично развитой личности, её мировоззрения, потребности и способности к саморазвитию, самообразованию, самореализации и адаптации в постоянно изменяющихся условиях, формирование научно-исследовательских компетенций, гражданских и нравственных качеств, соответствующих общечеловеческим ценностям. А кроме того поиск, выявление и психолого-педагогическая поддержка одарённых детей, имеющих высокий уровень интеллектуального развития и творческих способностей, проявляющих склонность к познанию, научно-исследовательской и учебно-исследовательской деятельности [3].

На протяжении нескольких лет моей работы в учреждении дополнительного образования наблюдал, что администрация и коллектив МУ ДО «Малая академия» активно сотрудничают по разным вопросам со школами высшего образования, научно-исследовательскими институтами города Краснодар и не только. Это очень хорошее сотрудничество, выливается в совместные проекты в виде конференций, лекториев, олимпиад.

С самого начала работы в Малой академии отчётливо понимал, что кроме проведения занятий, от меня требуется помощь школьникам в выборе темы для исследования, определения цели, спланировать структуру работы, помочь поставить эксперимент и т.д. Задачу, по ведению исследовательской работы школьниками, старался решить по мере сил и возможности, но в последнее время стал задумываться над тем, что ребята больше верят делу, чем слову. У меня же получается так, что много ребятам рассказываю о науке, исследованиях, сам при этом учёным не являюсь – это как-то не правильно. Естественно внутри меня появился когнитивный диссонанс, и что бы его преодолеть пришёл к следующему решению.

Во-первых, себе отвожу роль педагога-фасилитатора, т.е. выявляю способных учащихся, мотивирую их к написанию исследовательской работы и помогаю, поддерживая веру ребёнка в свои силы. Во-вторых, исследовательские работы надо писать серьёзно и продолжительное время, а потому лучше всего включить школьника в состав коллектива учёных, которые смогли бы дать школьнику часть своей работы. Это создаёт уникальные условия для мотивации школьника, даёт возможность приобщиться к науке и школьник осознаёт, что выполняет полезную работу. Под педагогической фасилитацией понимается усиление продуктивности образования (обучения, воспитания) и развитие субъектов профессионально-педагогического процесса за счет особого стиля общения и личности педагога [1].

Данное решение не противоречит и принципам деятельности организации, где согласно уставу сказано: свобода выбора получения дополнительного образования согласно склонностям и потребностям человека, создание условий для самореализации каждого человека, свободное развитие его способностей, включая предоставление права выбора форм получения дополнительного образования, форм обучения, направленности дополнительных

общеобразовательных программ, а также предоставление педагогическим работникам свободы в выборе форм обучения, методов обучения и воспитания [3].

Данная работа начата мной уже несколько лет назад, когда учащийся из объединения «Юный геолог» стал проводить исследование совместно с кандидатом геолого-минералогических наук, доцентом кафедры нефтяной геологии, гидрогеологии и геотехники КубГУ Татьяной Николаевной Пинчук. Правда помощь в исследовании и определении окаменелостей Татьяна Николаевна оказывала по тому материалу, который мы привозили из экспедиций или однодневных выездов. Опыт оказался положительным для учащегося, у него сохраняется высокая мотивация к познанию палеонтологии.

Тем не менее, появилось чёткое понимание того, что если школьнику доверят часть исследовательской работы, то это будет служить хорошей мотивацией, а так же будет возможность собрать действительно исследовательский материал. Руководствуясь данной мыслью, стал изучать, кто из учащихся какие ведет исследовательские проекты. Так, Анна Петухова из объединения «Исследователи биологии» начала работу по социализации детей с расстройством аутистического спектра РАС будучи учащейся 8 класса. Мы написали теоретическую часть. А далее совершили несколько встреч с врачом-реабилитологом Марией Владимировной Рязанской, которая занимается лечебной физкультурой с детьми с РАС от 5 до 17 лет. В процессе общения, Анна, смогла чётко понять, с какими трудностями встречается специалист каждый день. Анна изготовила набор карточек, которые на практике опробовала Мария Владимировна. После апробации врач сделал ряд критических замечаний, которые Анна учла при изготовлении второго набора карточек. Так же удалось установить контакт с Краснодарской краевой благотворительной организацией «Открытая среда». Контакт был установлен с одним из соучредителей Анной Маловой, которая показала всю глубину проблемы социализации детей с РАС. Во время нашей встречи присутствовала и учащаяся Анна, которой было предложено поработать волонтером в «Открытой среде». Анна согласилась во время летних каникул 2021 г. оказать помощь подросткам с РАС. У Анны так же наблюдается устойчивая мотивация и к ней пришло желание помогать другим. Свою исследовательскую работу Анна продолжает.

Еще один пример. Ирина Орлова, учащаяся из объединения «Исследователи биологии», в 7 классе решила написать работу по медоносной пчеле. С Ириной так же была проработана теоретическая часть о строении пчелы, социальном устройстве насекомых. После этого мы отправились в АПИ лабораторию КубГУ, где нас проконсультировал Алексей Васильевич Абрамчук. В процессе разговора пришли к тому, что постараемся провести работу по наблюдению воздействия кормовых добавок на здоровье пчёл и качество мёда. Далее в полевых условиях Ирина собрала материал по результатам опроса пасечников разных населённых пунктов. И в дальнейшем продолжила свои наблюдения вместе с Ларисой Яковлевной Моревой в АПИ лаборатории на территории ботанического сада КубГУ. Так же можно отметить, что у Ирины сохраняется желание продолжать начатую работу.

Совместная научно-исследовательская работа преподавателя и обучающегося является важным моментом образовательного процесса и направлена на углубление теоретических знаний. При этом включение ребят в исследовательскую деятельность должно начинаться со школьной скамьи. При этом в начале своего исследования обучающиеся участвуют в так называемой поисково-познавательной деятельности направленной на поиск и отбор информации. Школьники работают с научной литературой, приобретает навыки критического отбора и анализа необходимой информации [2].

При решении научных задач молодые исследователи получают весьма ценный опыт коллективного творчества, публичных выступлений и научных дискуссий, повышают свой интеллектуальный уровень в процессе общения и обмена информацией. Выступая с результатами своих исследований на конференциях различного уровня, юные исследователи имеют возможность реализовать свои способности, испытывают вдохновение и готовность к дальнейшему творческому поиску.

Подобные практики существуют за рубежом и в России и демонстрируют хороший результат, поэтому проводимая работа будет продолжена.

### **Список источников**

1. Зеер Э.Ф. Личностно-ориентированное профессиональное

образование. / Э.Ф. Зеер, Г.М. Романцев // Педагогика. – 2002. – №3. – С. 16–21.

2. *Легкова И.А.* Роль научно-исследовательской работы обучающихся при подготовке будущих специалистов [Электронный ресурс] - URL: <https://novainfo.ru/article/13958> (дата обращения: 20.01.2022).

3. Устав муниципального учреждения дополнительного образования «Малая академия» муниципального образования город Краснодар [Электронный ресурс] - URL: [http://m-academ.centerstart.ru/sites/m-academ.centerstart.ru/files/ustav\\_mu\\_do\\_malaya\\_akademiya\\_2015.pdf](http://m-academ.centerstart.ru/sites/m-academ.centerstart.ru/files/ustav_mu_do_malaya_akademiya_2015.pdf) (дата обращения: 21.01.2022).

**С.А. Коршик**

*МБУДО ЦДЮТУР, г. Армавир, Краснодарский край*

## **ПЕДАГОГИЧЕСКИЕ, ПСИХОЛОГИЧЕСКИЕ, МЕДИКО-БИОЛОГИЧЕСКИЕ АСПЕКТЫ РАЗВИТИЯ АКТИВНЫХ ВИДОВ ТУРИЗМА В КРАСНОДАРСКОМ КРАЕ**

**Аннотация.** В статье рассматриваются вопросы развития в Краснодарском крае активного отдыха и активного туризма. Актуальность данного направления обусловлена ростом интереса к видам отдыха, которые могут поспособствовать быстрому и эффективному восстановлению человека и развитию его личности. Активный отдых - это не только заряд хорошего настроения, но и профилактика здоровья.

В рамках данной статьи рассмотрены направления и программы, которые на сегодняшний день зарекомендовали себя в качестве наиболее активных на городском и региональном уровнях.

**Ключевые слова:** спорт, туризм, здоровье, активный отдых, природа.

**Annotation.** The article deals with the development of active recreation and active tourism in Krasnodar region. The relevance of this direction is due to the growing interest in the types of recreation able to promote the rapid and effective recovery of a person the development of his personality. Active recreation is not only a charge of good mood, but also prevention of health

The article considers the most popular directions and programs at the city and regional levels.

**Key words:** sports, tourism, health, outdoor activities, nature.

В нашей стране туризм развивается в соответствии со стратегией развития физической культуры и спорта. Сейчас в России все большую популярность получает движение за здоровый образ жизни (ЗОЖ). Строится все больше и больше спортивных сооружений, развивается спорт высоких достижений, расширяется физкультурное движение самых разных направлений. В том числе и туризм, который является неотъемлемой частью здорового образа жизни.

В настоящее время, изучение такого социального явления как туризм приобретает более изощренную структуру. Многие из людей предпочитают активный отдых, т.к. они любят проводить свое свободное время, находясь в движении.

Благодаря активному образу жизни можно укрепить свой иммунитет и расширить кругозор. Для здорового образа жизни необходимо соблюдения режима дня и умеренные систематические нагрузки. Психологами отмечено, что особую неприятность для человека представляют такие виды загрязнения окружающей среды как: световые, звуковые и токсичные. Туризм обеспечивает возможность смены местопребывания человека и возможность попадания его в более комфортную среду, положительно влияющую на его здоровье и социально - психологическое состояние [3].

Сегодня для полноценного отдыха человеку недостаточно только смены обстановки. Теперь, помимо размещения и питания, ему необходимо в свой отдых включать другие элементы, направленные на удовлетворение потребностей в развлечениях, веселом проведении досуга и эмоциональной разгрузки.

В наше время мотивацией для путешествий и туризма служат: Забота о своем здоровье. В данном случае поездка связана с лечением, пляжным отдыхом, занятием оздоровительными видами спорта, сохранением душевного спокойствия и посещением нетронутой природы. Во время таких поездок появляется возможность заниматься регулярно сезонными видами спорта, которые лишь эпизодически доступны в течение года.

Образовательные цели. Практикуются туры с целью изучения иностранных языков, получения бизнес-образования;



распространенными становятся обучающие туры по интересам (кулинария, искусство, экология и др.).

Деловой туризм. Сюда можно отнести деловые и конгресстыры.

Поездки с целью повышения своего культурного уровня являются важной составляющей международных путешествий. Ради этого, организуются туры по знаменитым городам, столицам, историческим и культурным центрам.

В социокультурном аспекте туризм, являясь индикатором уровня жизни населения, способствует сохранению культурного наследия и исторических ценностей, формированию взаимного интереса людей различных национальностей, ведет к росту толерантности и уважения между ними, а так же стабилизации межэтнических и международных отношений



Рис. 1 – Классификация активных видов туризма

Мотивации также определяются и типом личности туриста: возрастом, социальной принадлежностью, менталитетом, вероисповеданием, доходом, семейным положение.

Государственная социальная политика в области туризма должна быть нацелена на предоставление скидок и льгот на различные туристские услуги для определенных социальных групп, таких как: многодетные семьи, молодежь, пенсионеры, люди с ограниченными возможностями. Однако, в настоящее время, социальная эффективность современного российского туризма, в силу экономических и социальных проблем, достаточно низка.

Отдых в движении имеет ряд несомненных преимуществ, в числе которых: путешествие небольшой компанией на значительные расстояния, отсутствие изматывающей физической нагрузки и необходимости нести на себе тяжелый багаж,

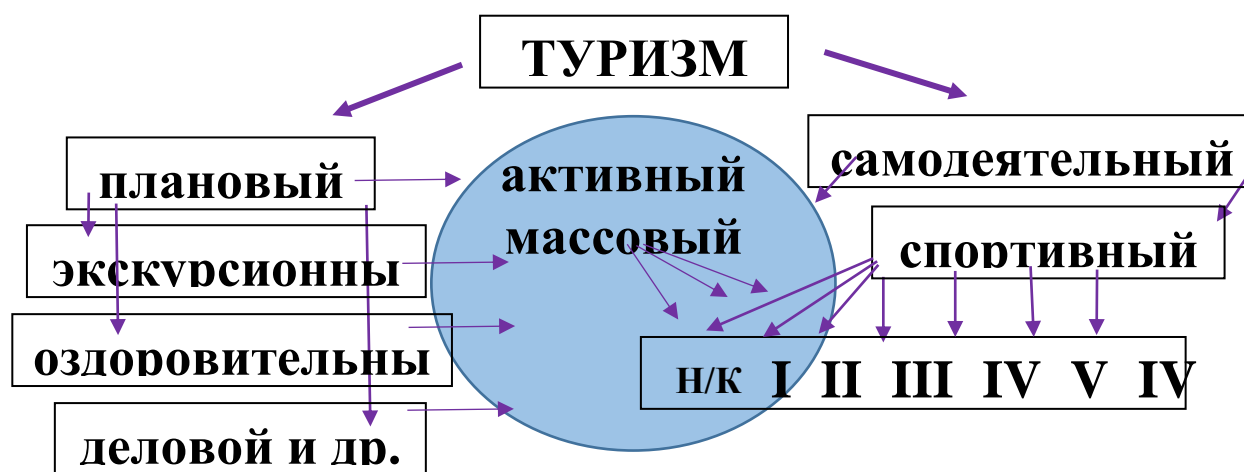
возможность посещения за один раз нескольких туристических объектов и т.д.

Основной задачей развития туризма должна быть активизация деятельности по комплексному развитию территории региона, имеющего значительный природный и историко-культурный потенциал, развитию туристических функций с сохранением и эффективным использованием объектов культурного наследия, защиты окружающей среды, ограничения вредной хозяйственной деятельности. Особого внимания со стороны органов местного самоуправления требует повышение эффективности использования туристических ресурсов, которое тесно связано как с развитием туристической инфраструктуры, так и с формированием системы предоставления качественных услуг.

Краснодарский край имеет высокий потенциал для развития туризма вообще, и активного туризма в особенности, благодаря уникальным природно-климатическим условиям. В нашем крае есть огромная возможность для развития активных видов туризма. Леса края, занимающие площадь около 1683,1 тыс. га, уникальны по красоте, обилию озер, богатству и разнообразию флоры и фауны. Около восьми тысяч рек и других водных объектов образуют густую гидрографическую сеть. Большинство маршрутов проходят по долинам рек, через великолепные сосновые боры, перемежающиеся лиственными лесами и заливными лугами. Реки изобилуют песчаными косами, низкими, пологими берегами, на которых очень удобно размещаться стоянками. В крае имеется несколько заповедников, особо охраняемых территорий. Наш регион обладает многочисленными достопримечательностями, способными вызвать интерес у туристов.

В наше время активные виды туризма, становятся все более популярны. У современного туриста множество разных занятий – от экстремальных до традиционных. Их разделяют по различным признакам, например: способ передвижения и вид местности, способ организации, охват местности и др. [5].

В развитии активного туризма наш край занимает особое место, поскольку он обладает большими природными ресурсами, а также уникальными памятниками истории и природы.

Активный отдых в Краснодарском крае с каждым годом становится интереснее и многообразнее. «Пляжно-отельный»

туризм сменили сплавы по бурным рекам, лыжные путешествия, пешие и конные походы и т.д.

Таблица - Классификация активных видов туризма:

<b>Основания для классификации</b>	<b>Виды экстремального туризма</b>
Способ передвижения и вид местности	Водный
	Наземный
Способ организации	Горный
	Воздушный
	Экзотический
Охват территории	Организованный
	Неорганизованный
	Международный
Охват территории	Межрегиональный
	Региональный
	Краткосрочный
Сезонность действия	Среднесрочный
	Зимний
	Летний
	Межсезонный
Вид транспорта	Круглогодичный
	Велосипедный
	Водный
	Лыжный
	Комбинированный
Цель участия	Другие
	Приключенческая
	Спортивная
	Природно-познавательная
Возраст	Научно-экологическая
	Молодеж
	Средний возраст

	Пожилые
Степень мобильности	Передвижная
	Стационарная
Спортивная категоричность	Категорийная
	Некатегорийная
Безопасность	Высокая степень риска
	Средняя степень риска
	Низкая степень риска

Самыми популярными видами активного туризма на территории нашего края являются:

- горный туризм, он заключается в пеших походах по горной местности (крутые склоны, перевалы, скальные участки, ледники, горные реки и др.);

- пешеходный туризм - это походы, совершаемые пешком по слабопересечённой местности;

- лыжный туризм - это преодоление природных препятствий разной сложности на лыжах;

- водный туризм - дайвинг, рафтинг, каякинг, сплавы по рекам на плотах, байдарках, катамаранах и других плавсредствах;

- велосипедный туризм - это передвижение по каким-либо маршрутам на велосипеде;

- мототуризм и автотуризм - это поездки на соответствующих видах транспорта;

- спелеотуризм - это вид туризма, который заключается в походах по разнообразным пещерам с познавательной или спортивной целью;

- конный туризм - это путешествие в упряжи или верхом на лошадях.

Активный отдых - это великолепная возможность хорошо провести время с пользой для своего здоровья и получить заряд положительных эмоций.

Активный туризм - это путешествие, основанное на активном передвижении по какому-либо маршруту с большими физическими нагрузками. Такие маршруты бывают разной степени сложности [2]. По содержанию этот вид туризма близок к существующему в России спортивному туризму, он основывается на маршрутах неклассифицированных или I-II категорий

сложности. Наиболее распространенный вид походов - походы выходного дня. Все активные путешествия проводятся преимущественно в слабоизмененной или нетронутой, девственной природной среде. Важной особенностью активного туризма является то, что достижение спортивных результатов здесь не является главной целью, и потому он может быть более массовым, доступным для широких слоев населения.

Задачей активного туризма является привлечение граждан к полезному и правильному проведению свободного времени, обеспечению оптимального использования туристских ресурсов, заботе о личной безопасности туристов, защите их прав и интересов.

Любой туристический поход, наряду с отдыхом и оздоровлением, несет педагогическую нагрузку и для усиления этой составляющей, при его планировании, следует включать соответствующую педагогическую составляющую. Благодаря качественному педагогическому эффекту в последние годы активный туризм внес существенные изменения, в лучшую сторону, в поведении, коммуникации и сознании общества. Для реализации этих целей применяются масса средств - от коллективного приготовления ужина на костре до экстремальных восхождений в горы. Здесь возникают ситуации естественного общения, игры, увлечения и многое-многое другое. Воспитательно-образовательные педагогические задачи при этом решает сама среда [3, с. 127].

В этом аспекте туризм занимает значительное место в системе приобретения знаний и накопления жизненного опыта. Разнообразные формы туризма гармонично сочетают единство двух природ - естественной и искусственной, а это в свою очередь является неотъемлемой компонентой оздоровления и развития населения нашей страны.

Медико-биологические вопросы изучают проблемы здоровья и физическое состояние людей. Привлечение этих аспектов к исследованию физкультурнооздоровительных мероприятий обусловлено тем, что физическая культура рассматривается с точки зрения формирования двигательной активности и биологических свойств организма. Физическая культура – это часть общей культуры, которая способствует физическому и интеллектуальному развитию человека, совершенствует двигательную активность, формирует здоровый образ жизни

путем физического воспитания, физической подготовки и физического развития. Использование медико-биологических аспектов необходимо для повышения плодотворной учебной и физкультурно-оздоровительной деятельности [1, с. 76].

Для туризма России, Краснодарского края, в частности, 2020-2021 год стал переломным в динамике развития активного туризма. В связи с эпидемиологической обстановкой в мире большинство иностранных турпродуктов оказались труднодоступными. В следствии чего российский турист обратил свое внимание на туристические маршруты нашей страны. Параллельно, из-за страха перед большими скоплениями людей, выросла популярность экологических маршрутов, лесных походов, вылазок на природу и других разнообразных туристских активностей.

Проанализировав состояние активного туризма в нашем крае, можно сделать вывод, что регион имеет огромный потенциал развития активных видов туризма. Однако для того, чтобы развивать эти направления туризма необходимо улучшить информационную и техническую базу, обеспечить рекламное информирование и освещение рекреационных зон в туристской деятельности, подготовить специалистов в сфере активных форм туризма.

В заключении стоит упомянуть о том, что туризм в Краснодарском крае является одной из ведущей отраслей и наиболее перспективных направлений развития региона, способствует эффективному использованию богатейшего природного и культурно-исторического наследия, присоединение к которому, с одной стороны, служит расширению культурной компетенции, улучшению здоровья и отдыха граждан, а с другой стороны, улучшению экономического развития, решения проблем занятости в малых городах, и поселках, и привлечению дополнительных средств в экономику региона. Развитие активных видов туризма для края очень необходимо и значимо.

### **Список источников**

1. *Алексеев А.* Туризм в России: проблемы становления и развития // Туристские фирмы. 2010. - № 31. – С.7-14.
2. *Воскресенский В.Ю.* Международный туризм. - М.: ЮНИТИ-ДАНА, 2006. - 255 с.

3. *Квартальнов В.А.* Теория и практика туризма: Учебник. - М.: Финансы и статистика, 2009. – 672 с.

4. *Кесян В.Г., Кугушева А.Н.* Анализ проблем, препятствующих

развитию активного туризма в России // *Экономический анализ: теория и практика.* 2015. - № 2. - С. 29-36.

5. *Кугушева А.Н.* Состояние и перспективы развития активного туризма в Краснодарском крае; Научная статья по специальности «Социальная и экономическая география» [Электронный ресурс] – Режим доступа: <https://cyberleninka.ru/article/n/sostoyanie-i-perspektivy-razvitiya-aktivnogo-turizma-v-krasnodarskom-krae/viewer>.

**И.В. Роот**

*МБУДО «Центр компетенций «Ориентир»  
МО Усть-Лабинский район*

## **ДУХОВНО-ПРАВСТВЕННОЕ ВОСПИТАНИЕ ДЕТЕЙ**

*«Без глубокого духовного и нравственного чувства  
человек не может иметь ни любви, ни чести,  
- ничего, чем человек есть человек»*

**В. Белинский**

Важнейшей целью современного образования и одной из приоритетных задач общества и государства является воспитание нравственного, ответственного, инициативного и компетентного гражданина России. С точки зрения федерального государственного образовательного стандарта, процесс образования должен пониматься не только как процесс усвоения системы знаний, умений и компетенций, составляющих инструментальную основу учебной деятельности учащегося, но и как процесс развития личности, принятия духовно-нравственных, социальных, семейных и других ценностей.

Для того, чтобы иметь активную гражданскую позицию, верой и правдой служить своему Отечеству, защищать интересы государства, необходимо знать, уважать, любить свою историю и культуру. Поэтому перед педагогами встаёт актуальный вопрос о поиске прочных, действенных оснований для правильного воспитания учащегося, подготовки его к служению во благо Родины, жизни среди людей по законам добра. У детей нет

врождённого понимания нравственных ценностей и чувства патриотизма. Поэтому и процесс их формирования длительный, во многом зависящий от личности педагога, его мировоззрения, гражданской позиции. Задача взрослого помочь ребёнку увидеть и понять основополагающие ценности: семья, малая родина, Отечество.

Детство всегда с надеждой обращено в будущее, как бы ни было беспощадно настоящее. И дети, как правило, ждут, чтобы взрослые показали им путь, который определит им жизнь. От того, направим ли мы их на путь истины, добра и света или оставим во тьме неведения смысла жизни человека, зависит и наш завтрашний день.

Из страны детства все мы уходим в большую жизнь, насыщенную радостью и страданием, минутами счастья и горя. Способность радоваться жизни и умение мужественно переносить трудности закладывается еще в раннем детстве. Дети чутки и восприимчивы ко всему, что их окружает, а достичь им нужно очень многое. Чтобы стать добрыми к людям, надо научиться понимать других, проявлять сочувствие, уважение, милосердие, честно признавать свои ошибки, быть трудолюбивыми, удивляться красоте окружающей природы, бережно относиться к ней. Важной педагогической задачей формирования личности является выработка учащимися активной жизненной позиции, сознательного отношения к общественному долгу, единства слова и дела, нетерпимость к отклонениям от норм нравственности. Эти качества должны закладываться у детей с раннего детства.

При работе с воспитанниками я применяю технологию личностно-ориентированного взаимодействия педагога с детьми, которая направлена на понимание ребенка, как отдельной целостной уникальной личности, стремящейся к максимальной реализации своих возможностей и взаимопонимание между педагогом и ребенком. Своим личным примером доброжелательного отношения ко всем учащимся, их родителям, своим коллегам я стараюсь воспитать у детей доброжелательность, уважение, чуткое отношение друг к другу.

Необходимым условием формирования нравственной сферы ребенка является организация совместной деятельности детей, способствующая развитию общения и взаимоотношений детей друг с другом, в процессе которых ребенок усваивает социально-исторический опыт, получает представления о другом человеке и



о самом себе, о своих возможностях и способностях. Поэтому я стараюсь привлекать детей к участию во всех организуемых центром мероприятиях - будь то конкурс рисунков, выставка поделок или музыкальное представление, спортивное состязание.

Веселые старты, эстафеты, соревнования, игры и просто прогулки на свежем воздухе оказывают неоценимую роль в оздоровлении не только тела ребят, но и их души. Во время спортивного часа учащиеся разучивают новые спортивные игры, учатся гуманным отношениям между собой во время игр, отношениям взаимного сотрудничества и коллективизма, общительности и коммуникабельности. Во время спортивных состязаний у детей воспитываются такие важные качества характера, как воля, сознательная дисциплина. Дети приучаются к соблюдению правил, справедливости, умению контролировать свои поступки, правильно и объективно оценивать поступки других.

В своей практике духовно-нравственного воспитания учащихся я также применяю сказкотерапию. Дети любят слушать сказки, а сказки учат жить. Недаром говорится: «Сказка-ложь, да в ней намек, добрым молодцам – урок». Сказка может в увлекательной форме и доступными для понимания словами показать окружающую жизнь, людей, их поступки и судьбы, в самое короткое время показать, к чему приводит тот или иной поступок героя. Педагогическая коррекция на основе работы со сказками позволяет ребенку на вербальном и эмоциональном уровне осознать, что такое «хорошо» и что такое «плохо», примерить на себя роль обидчика и обиженного, сильного и слабого, заботливого и равнодушного, иными глазами взглянуть на окружающий мир и близких людей.

Дети очень любят православные праздники, ждут их с нетерпением, готовят подарки и сюрпризы своими руками. Наше учреждение тесно сотрудничает с Храмом Успения Пресвятой Богородицы и его настоятелем протоиереем Отцом Сергием Светляченко. Традиционными стали совместные фестивали и праздничные мероприятия: «Славим Рождество Христово!», «Свет воссиял великий...», мероприятия ко Дню семьи, любви и верности, празднику Святой Троицы, Преображению Господнему. Праздник является эффективным средством педагогического воздействия и дает возможность эмоционального познания и

освоения окружающего мира и основ нравственности. Православные праздники помогают в восстановлении связи времен и поколений, способствуют формированию основ национального самосознания, учат добру, вере, надежде и любви. Праздник является одной из самых ярких форм организации досуговой деятельности. Свойство народных праздников радостно преображать все вокруг, помогать детям, ярче переживать и глубже осмысливать события из жизни природы и духовной истории. Цикличность календаря из года в год повторяет праздники, что позволяет усваивать материал, детям младшего возраста, постепенно усложняя и углубляя его. Православные праздники в игровой форме учат ребенка видеть красоту природы, красоту человеческих отношений, основанных на любви, доброте и творчестве, призывают приумножать красоту окружающего мира. Все это составляет зачатки нравственных и эстетических эталонов, формирование которых будет продолжено в старшей школе. Учебная сторона таких мероприятий предполагает знакомство с историей праздника, событиями и обрядами с ним связанными. При этом детская аудитория не должна быть перегруженной информацией: оптимальными формами служат беседы со священником и театрализованные сюжетные постановки, игры путешествия и др. Дети не только являются слушателями и созерцателями, а оказываются активными участниками нравственного выбора и самостоятельного рассуждения о возможных вариантах поведения в различных жизненных ситуациях. Созданию праздничной атмосферы способствуют: красочное оформление зала, праздничные костюмы, символы праздников.

Очень важно воспитывать в детях доброту, щедрость души, уверенность в себе, умение наслаждаться окружающим миром, Это подготовит ребят к вступлению во «взрослую» жизнь, с ее нормами и требованиями, привьет им оптимистическое восприятие жизни, сделает их коллективистами, стремящимися сделать нашу землю еще лучше.

### **Список источников**

1. [Электронный ресурс] – Режим доступа: <https://nsportal.ru/shkola/materialy-metodicheskikh->

obedinenii/library/2013/11/17/doklad-na-temu-dukhovno-nravstvennoe (дата обращения: 21.02. 2022).

2. [Электронный ресурс] – Режим доступа: [https://kopilkaurokov.ru/ork/prochee/doklad\\_po\\_dukhovno\\_nravstvennomu\\_vospitaniiu\\_podrostkov](https://kopilkaurokov.ru/ork/prochee/doklad_po_dukhovno_nravstvennomu_vospitaniiu_podrostkov) (дата обращения: 21.02. 2022).

3. [Электронный ресурс] – Режим доступа: <https://www.prodlenka.org/metodicheskie-razrabotki/206507-doklad-duhovnonravstvennoe-vozpitanie-i-razv> (дата обращения: 21.02. 2022).

4. [Электронный ресурс] – Режим доступа: <https://ped-in.school/publikaczii/vospitatelnaya-rabota/metodicheskij-doklad-na-temu-«npravstvennoe-i-duhovnoe-vozpitanie-sovremennogo-cheloveka> (дата обращения: 21.02. 2022).

У.А. Самойленко  
МБОУ ООШ №81 МО г. Краснодар  
н. р. А.А. Самойленко  
Краснодарское региональное отделение РГО, г. Краснодар

**ПРОЕКТ ПО ГЕОГРАФИИ ПО ТЕМЕ «ГЕОГРАФИЯ  
ВОДОПАДОВ КРАСНОДАРСКОГО КРАЯ КАК  
ПРИВЛЕКАТЕЛЬНЫХ ОБЪЕКТОВ ТУРИСТСКО-  
ЭКСКУРСИОННОГО СОДЕРЖАНИЯ»**

*В каждом живет мечта  
однажды уехать за тридевять земель  
и хоть раз побывать у великого водопада.  
Возможно, это станет  
главным путешествием всей жизни.  
Алексей Кузнецов*

Актуальность темы - финансовый и экономический кризис, пандемия, внешние угрозы, санкции со стороны Запада дали нашей стране и Краснодарскому краю шанс переориентировать туристские потоки на внутренний рынок. Причем не только на узкую полосу побережья Черного и Азовского морей, но и горно-предгорную зону Кубани. Более востребованными стали познавательные путешествия с элементами приключений, риска, с активными способами передвижения в сочетании с пляжным и рекреационно-оздоровительным отдыхом. Кризис также заставляет отечественных туристов обратить внимание на

недорогой местный отдых – у реки, на пикнике, экскурсионно-познавательный маршрут. Одним из самых востребованных объектов туристско-экскурсионного показа являются водопады. Посещение к ним требует не только физической подготовки, но и интересного и содержательного краеведческого материала, богатой путевой информации, что в конечном итоге улучшает качество и культуру туристско-экскурсионного обслуживания. Это один из доводов в пользу выбора данной темы автором проекта.

Второй довод – меня с детства родители приобщают к путешествиям, туристским походам и экскурсиям на природу, в том числе при посещении водопадов – одним из самых привлекательных природных феноменов. Поэтому углубление знаний по этой теме меня привлекло и заинтересовало.

Цель проекта - сделать географический обзор водопадов Краснодарского края для расширения знаний и представлений о современном состоянии и проблемах использования водопадов в туристской индустрии как объектов туристско-экскурсионного показа и дополнить сведения о туристско-рекреационном потенциале края данными краеведческого характера как инструмента повышения качества и культуры туристско-экскурсионного обслуживания.

Основные задачи проекта:

1. . Сделать обзор литературных источников и интернет-сайтов по теме исследования.
2. Проанализировать их распространения по муниципальным образованиям Краснодарского края.
3. Охарактеризовать самые высокие водопады Кубани.
4. Выделить наиболее привлекательные водопады в бассейне р. Кубань и на водных потоках Причерноморского бассейна для посещения туристами и экскурсантами.
5. Подвести итоги и сделать выводы по теме настоящего проекта.

Объект исследования – водопады Краснодарского края как аттрактивный объект туристско-экскурсионного содержания.

Предмет исследования – географическое распространения водопадов Краснодарского края по речным бассейнам Кубани и Причерноморья.

Гипотеза исследования – предполагалось, что раскрытие темы поможет

расширению знаний и представлений о широкой географии распространения водопадов на территории Краснодарского края как объектов туристско–экскурсионного показа и дополнить сведения о туристско-рекреационном потенциале края данными краеведческого характера как инструмента повышения качества и культуры туристско-экскурсионного обслуживания.

Методы исследования – анализ литературных и Интернет-источников, архивных материалов, контент-анализ, метод анализа-синтеза, сравнительный, статистический.

Теоретическая значимость работы. Результаты исследования позволят расширить представления о широкой географии распространения водопадов на территории Краснодарского края и их недостаточном использовании в туристско-экскурсионных целях.

Практическая значимость работы состоит в том, что результаты исследования позволят дать практические рекомендации организаторам отдыха и туризма по новым программам и маршрутам.

Содержательная часть настоящего проекта включает 38 страниц текста и состоит из вступительной части, 2-х основных глав, заключения, списка использованных источников из 34 наименований, 5 таблиц и 55 рисунков.

### Итоги и выводы

1. В процессе написания настоящего проекта решены следующие задачи:

- Сделан обзор литературных источников и интернет-сайтов по теме исследования.

- Проанализировано их распространение по муниципальным образованиям Краснодарского края.

- Охарактеризованы самые высокие водопады Кубани.

- Выделены наиболее привлекательные водопады в бассейне р. Кубань и на водных потоках Причерноморского бассейна для посещения туристами и экскурсантами.

- Подведены итоги и сделаны выводы по теме настоящего проекта.

2. Проанализировав в специальной литературе несколько определений понятия «водопад», автор настоящей работы пришел к следующему: «Водопад – это падение воды с расходом не менее

1 м<sup>3</sup>/сек. в месте, где ложе потока образует уступ, с которого вода падает вниз под углом не менее 45° при высоте более 1 м».

3. Водопады всегда приковывали к себе внимание путешественников, писателей, поэтов, композиторов, художников, ученых. В мире нет абсолютно одинаковых водопадов, каждый из них по-своему неповторим и своеобразен. Древняя мудрость гласит, что есть 3 вещи, на которые можно смотреть бесконечно – лицо любимой женщины, пламя костра и струя падающей с верхнего уступа воды. Любой водопад – это источник звука, от нежно журчащего до шума с раскатами грома. Ученые установили, что водопады – это мощные генераторы ультразвуковых колебаний. Доказано лечебное воздействие их на человека. Уже простое любование водопадами благотворно влияет на организм, а звук падающей воды действует успокаивающе. Такие ощущения – следствие высокой концентрации отрицательных ионов в воздухе в районе расположения объекта, образующиеся в результате воздействия на атом или молекулу большого количества энергии.

4. В мире известно несколько десятков тысяч водопадов, которые называют «водные бриллианты». В числе самых высоких водопадов значатся Анхель (1054 м, Венесуэла), Чурум-Меру (979 м, Венесуэла), Тугела (933 м, ЮАР), 3 сестры (914 м, Перу), Оло Упена (900 м, США), Виннуфоссен (860 м, Норвегия), Джеймс Брюс (840 м, Канада), Браун (836 м, Новая Зеландия), Мтаризи-Фолс (610, Зимбабве) и другие. В России самым высоким водопадом является Тальниковский (600 м, плато Путорано). Самым мощным в мире водопадом (т.е. дающий самый большой расход воды за 1 сек.) является водопад Виктория (Замбия, Зимбабве). Больше всех посещается Ниагарский водопад – до 16 млн. туристов в год.

5. Самый высокий в Краснодарском крае впервые по новым данным стал водопад Золотой (77 м), расположенный в окрестностях пос. Красная поляна. География распространения водопадов в крае довольно обширна – от предгорий до высокогорной юго-восточной зоны. Встречаются от водопадов-карликов чуть больше метровой высоты до водопадов-гигантов, падающих с верхних уступов свыше 100 м. Бывают водопады одиночные, но попадаются и водотоки, где представлены до нескольких десятков природных феноменов (на рр. Быстром, Тхаб, Шахе, Холодном). Самым западным водопадом в Краснодарском

крае является водопад Жемчужный (р-н Малого Утриша), самым восточным – водопад Безымянный (верх. р. Псоу).

6. Автором настоящего проекта в общей сложности собрана информация по 1037 водопадам, из которых 305 расположены на северном макросклоне Главного Кавказского хребта, в бас. р. Кубань, 732 – на южном, в Причерноморском бассейне. По административным МО наибольшее количество водопадов представлено в окрестностях г.-к. Геленджик – 295 (28,45% от общего количества водопадов), в Туапсинском районе (северный и южный склоны ГКХ) проинвентаризированы 220 водопадов (21,22%), в Лазаревском районе г. Сочи – 125 (12,05%). Меньше всего водопадов находится в Крымском районе 2 (0,19%).

7. Автором на основе настоящего проекта подготовлены доклад и презентация по географии, с которыми можно будет выступить на защите данного исследования.

### Список источников

1. *Абдашев Ю.Н., Коломиец А.М.* Туристскими тропами. - Краснодар, 1957.
2. *Арсеев Г.Т.* Водопады. - М., 1987. - 122 с.
3. *География Кубани.* Энциклопедический словарь. - Майкоп: ОАО «Афиша», 2006. - 528 с.
4. *Ефремов Ю.К.* Тропами горного Черноморья. - М., 1963.
5. *Жерноклев И.В., Жерноклева Е.И.* По горным тропам Кубани: Спутник юного туриста. - Краснодар, 1989. - 127 с.
6. *Ковешников В.Н.* По низкогорью Западного Кавказа. - Краснодар, 1999.
7. *Ковешников В.Н.* Путешествие по красавице Кубани. - Краснодар, 2012.
8. *Литвинская С.А., Лозовой С.П.* Памятники природы Краснодарского края. - Краснодар, 2005. - 352 с.
9. *Льюис Джордж* Водопады. 75 самых красивых водопадов мира. - М.: Арт-родник, 2009. - 160 с.
10. *Поплавский Г.* Путеводитель по окрестностям Сочи. 3-е изд. - Сочи: СО РГО, 2016.
11. *Самойленко А.А.* Водопады Краснодарского края как объекты туризма и экскурсий. Монография. - Краснодар, 2010. - 95 с.
12. *Самойленко А.А.* Водопады Кубани. – Краснодар: Изд-во «Традиции», 2020. - 272 с.

13. *Самойленко А.А.* Путеводитель по Кубани. - Краснодар: Кубанское книжное издательство, 2001.
14. *Самойленко А.А.* Маршруты выходного дня в окрестностях Краснодара. Краснодар: Кубанское книжное издательство, 2003.
15. *Самойленко А.А., Твердый А.В.* Электричкой в горы: путеводитель. - Краснодар: Издатель Платонов, 2008. - 256 с.
16. *Самойленко А.А.* Природно-ориентированный туризм в горно-предгорной части Краснодарского края: состояние, регулирование, стратегия развития. Монография. - Краснодар: Изд-во КСЭИ, 2006. - 204 с.
17. *Самойленко А.А., Ковешников В.Н. и др.* В окрестностях Краснодара. - Краснодар, 1988.
18. *Тарчевский Б.А.* Экскурсионными тропами Сочи. - Майкоп: ОАО «Полиграф-юг», 2008.
19. *Твердый А.В.* Лаго-Наки. Параллели и меридианы. Путеводитель. Платонов, 2009. - 224 с.
20. *Твердый А.В.* Водопады бассейна р. Псекупс // География Краснодарского края. - Краснодар, 1996. - С.49-59.
21. *Твердый А.В.* Описание пешеходного маршрута «В краю водопадов» // Экология и экономика, 2007, № 11 (30).
22. *Твердый А.В.* Водопады, скалы, каньоны р. Кызылбек, р. Андрюк // Экология и экономика, 2008, № 12 (43).
23. *Твердый А.В., Самойленко А.А.* Примечательные природно-археологические объекты района Горячего Ключа // Проблемы рационального природопользования и экологическая экспертиза. Сборник тезисов. - Краснодар, 1990. - С.154-156.
24. *Тихомиров В.Р.* Горный мир Кубани. - Краснодар, 1987. - 144 с.
25. *Тихомиров В.Р.* Кавказ выходного дня. Краснодар, 1974. 68 с.
26. *Тихомиров В.Р.* В горах под Краснодаром. - Краснодар, 1986. - 158 с.
27. *Черновол В.П.* Туапсинский район. 25 туристских маршрутов. - Краснодар: Курорты Кубани, 2004.
28. *Щетников А.А., Филинов И.А.* Водопады Юго-Западного Прибайкалья / Природа. №7, 2005.
29. [Электронный ресурс] // URL: [www.waterfalls.ru/medovye.HTML](http://www.waterfalls.ru/medovye.HTML).
30. [Электронный ресурс]//URL: <http://www.mprkk.ru/> Сайт министерства природных ресурсов Краснодарского края.



31. [Электронный ресурс] // URL:  
<http://vetert.ru/rossiya/adygeya/sights/269-pshekhsnij-vodopad.php>.
32. [Электронный ресурс] // URL:  
<http://kamaran.ru/krasnodarskij-kray/novororossijsk/tag/vodopad>.
33. [Электронный ресурс] // URL:  
<http://www.oterlus.ru/loo/vodopad-rayskoe-naslazhdeniye>.
34. [Электронный ресурс]//URL: <http://yugarf.ru/vodopad-devichislezy-v-sochi/>.

Е.А. Ступак, Хури Элиас, н. р. Д.А. Горбачева  
ФГБОУ ВО «Краснодарский государственный институт культуры», г. Краснодар

## ВОСПИТАТЕЛЬНЫЕ АСПЕКТЫ КРАЕВЕДЕНИЯ И ТУРИЗМА

**Аннотация.** В статье будут проанализированы основные воспитательные аспекты в краеведение и туризме. Ведь краеведение в туризме играет важную роль в воспитании молодежи. Так как путешествовать и знать свою Родину очень важно. И краеведение, связано, в том числе с множеством наук, что способствует получению знаний о явлениях окружающей жизни и местного края. Применение краеведческого материала во время получения знаний помогает разрешить многие педагогические проблемы в воспитании молодежи.

**Ключевые слова:** туризм, краеведение, воспитание, молодежь, современность.

**Annotation.** The article will analyze the main educational aspects in local history and tourism. After all, local history in tourism plays an important role in the education of young people. Since traveling and knowing your homeland is very important. And local history is connected, among other things, with a variety of sciences, which contributes to obtaining knowledge about the phenomena of the surrounding life and the local region. The use of local history material during the acquisition of knowledge helps to solve many pedagogical problems in the education of young people.

**Key words:** tourism, local history, education, youth, modernity.

Туризм и краеведение в современном понимании - физическое развитие, оздоровление и познание окружающей действительности, формирование ценных духовных качеств

личности. Теория физического воспитания рассматривает туризм как одно из средств воспитывающего воздействия на подрастающее поколение наряду с физической культурой и спортом. Учитывая туристско-краеведческую деятельность, В. Остапец определил как комплексное средство гармоничного развития детей и молодежи, заключающееся в активном познании и улучшении окружающей среды и самих себя в процессе туристического путешествия [1]. В школах обычно есть некоторое количество школьников, которым интересен туризм и на этот интерес школа не может не обратить внимание. Вообще в школах должно быть внедрено несколько видов туризма - обязательный туризм и для любителей в виде занятий по интересам в кружках. Оба вида этих туризмов различаются между собой по различным параметрам. Педагогически правильная туристско-краеведческая работа позволяет учителю реализовать краеведческий принцип преподавания. Сбор и накопление краеведческого материала для использования на уроках, как правило, осуществляется в походах и экскурсиях, в процессе проведения поисковой работы. Краеведение тесно связано с изучением основ наук, с практическим применением законов физики, химии, биологии, математики в промышленности и сельском хозяйстве, способствует приобретению знаний о явлениях окружающей жизни на материале местного региона. Это наиболее рациональное средство изучения общих законов природы путем ознакомления студентов с основами производства, позволяет связать теорию с практикой, помогает развивать практические навыки и умения. Краеведение способствует углублению междисциплинарных связей в процессе обучения, что помогает студентам лучше понять явления и школьникам тоже. Использование краеведческого материала в процессе восприятия и осмысления знаний помогает быстрее решать педагогические задачи, которые стоят перед учителем: его использование обогащает содержание объяснения учителя, придает ему конкретный характер, способствует формированию понятий в сознании учащихся как ответа на новые вопросы, для которых недостаточно предыдущих знаний; использование краеведческого материала, в зависимости от планов уроков, меняет взаимосвязь между работой учителя и учащихся. Краеведческий материал способствует тому, что возрастает роль учителя в задаче организации умственной работы над фактами и явлениями, которые требуют определенных

способов их представления учащимся. Но самостоятельность и активность студентов должным образом проявляются при работе над выводами и обобщениями, поскольку краеведческий материал значительно улучшает дальнейшую обработку в их осознании новых знаний.

Во время туристско-краеведческой деятельности, педагогического направленного воздействия, в результате систематической и целенаправленной воспитательной работы накапливается положительный опыт поведения, при этом создаются благоприятные условия для формирования нравственных качеств личности ребенка [2]. Воспитанию таких моральных качеств, как чувство долга, ответственность за порученное дело, самостоятельность, способствует выполнение юными туристами постоянных и временных служебных обязанностей - командира, проводника, смотрителя, кухонного работника и других. Овладение этими навыками также способствует формированию осознанного отношения к труду, помогает в выборе профессии. Выполнение краеведческих заданий на маршруте, постоянное нахождение в природной среде, общение с местным населением, знакомство с памятниками природы, истории и культуры способствуют воспитанию духовно-нравственных качеств. Ведь туристская краеведческая деятельность является одним из главных средств оздоровления и физического развития учащихся. При современном неблагоприятном состоянии экологии в городах эффективным способом оздоровления и познания молодежи является поход. Ведь поход решает множество проблем в оздоровлении молодежи благодаря правильно организованному графику, прохождения маршрута с соблюдением режима физических нагрузок, использование природных факторов, которые благоприятно воздействуют на организм, соблюдение правил личной гигиены и правильного питания.

Туристско-краеведческая деятельность является одним из самых эффективных средств целостного воздействия на формирование личности. Именно благодаря правильному педагогическому построению и объединению на личность все основные стороны воспитания - идет интенсивное умственное развитие. И туристско - краеведческая экскурсионная деятельность состоит в том, чтобы на основе интересов и склонностей учащихся углубить знания, достигнуть более

высокий уровень развития двигательных, умственных способностей и нравственных качеств.

### Список источников

1. *Абазян А.Г., Горбачева Д.А., Секисов А.Н.* Маркетинг в туристской индустрии // Учебное пособие. – Краснодар: КГУКИ, 2015. - С. 123.

2. *Горбачева Д.А., Спирина И.К.* Разработка военно-исторических экскурсий в процессе образовательной деятельности, как форма патриотического воспитания молодежи // Проблемы современного педагогического образования. 2019. № 65-4. С. 114-118.

## **Секция №4. Природоохранная деятельность в туризме, рекреации, сервисе и дизайне**

**Л.М. Голоско**

*УО «Зельвенская государственная санаторная школа-интернат», Р. Беларусь*

### **РЕШЕНИЕ ЗАДАЧ ЭКОЛОГИЧЕСКОГО ВОСПИТАНИЯ ЧЕРЕЗ ОЗЕЛЕНЕНИЕ ПРИШКОЛЬНОЙ ТЕРРИТОРИИ**

«Все начинается с детства» – эта крылатая фраза как нельзя больше сочетается с вопросом экологического воспитания. Проблема любви к природе и воспитания её в подрастающем поколении сегодня актуальна как никогда. Любовь к природе – великое чувство. Оно помогает стать человеку справедливее, великодушнее, ответственнее.

Другим аспектом необходимости любви к природе и одной из проблем современности является экологический кризис. Сегодня природа как никогда нуждается в защите и охране, в бережном к ней отношении, а без любви к ней всё это крайне затруднительно, даже почти невозможно. Воспитание же любви к природе очень тесно взаимосвязано с экологическим воспитанием. Экологическое воспитание – это составная часть воспитания, направленная на овладение учащимися экологическими знаниями, формирование экологического мышления и умения грамотного экологического поведения в окружающей среде, нравственно-эстетических качеств по отношению к природе. Любовь к природе без этих определённых экологических знаний своего рода бесплодна, неплодотворна. Потому, говоря о воспитании любви к природе целесообразно говорить об их экологическом воспитании.

Ответственное отношение к окружающей среде формируется у человека практически на протяжении всей его жизни и особенно интенсивно в школьные годы. Детям свойственны доброта и любознательность, но им не хватает опыта и знаний. Потому одной из важнейших задач школы является экологическое воспитание.

В своей работе педагоги и воспитатели нашего УО «Зельвенская государственная санаторная школа-интернат» используют нетрадиционные формы проведения уроков и внеклассных мероприятий, которые не только формируют эмоционально-позитивный отклик у детей, но и способствуют

решению задач экологического воспитания и образования. Природоохранная практическая работа ведется по разным направлениям: защита природной среды (подкормка птиц, борьба с мусором, изготовление кормушек и домиков для птиц); улучшение природной среды (посадка растений, озеленение пришкольного участка); сохранение и использование эстетических ценностей природы (сбор природного материала, изготовление гербариев, коллекций, панно, поделок).

На территории школы выращиваются многочисленные растения, уход за которыми даёт прекрасную возможность для развития интереса к познанию природы, формированию ценностного отношения к ней, воспитанию у детей гуманного отношения к природным объектам.

Одним из последних проектов озеленения территории школы стал проект «Сада злаков», где лидирующее место в соседстве с вейниками и овсяницами занимают мискантусы. На примере выращивания этих несложных в уходе растений наши воспитанники учатся понимать красоту природы, любить и беречь её.

Большой плюс мискантусов в том, что высаживать их можно на солнечных местах. Особенно эффектно они смотрятся на обширных участках, где есть возможность на расстоянии оценить их красоту. Однако и на небольшой клумбе мискантусы выглядят прекрасно, удачно сочетаясь с другими растениями.

Уход за ними настолько несложен, что эти злаки могут с полным правом считаться растениями для ленивых. Зимуют они без всякого укрытия и являются прекрасным украшением участка зимой. Они не заваливаются от снега и особенно хороши в инее. Пустующий зимой сад колышущиеся на ветру стебли этих растений делают декоративным и таинственным.

В данный момент в нашем «Саду злаков» произрастает более десяти сортов мискантусов, среди которых высокие и средней высоты сорта.

Мискантус «Яку Джима» (рис. 1) считается карликовым, хотя его высота с соцветиями достигает 1,4 м. Особенно красив он в августе, когда появляются яркие серебристо-зелёные метёлки.

К низким относится и сорт «Кляйн Силберспайн» (рис. 2), высотой 90-100 см. Он отличается узкой серебристой центральной полосой на листьях.

Мискантусы «Пунктчен» (рис. 3) и «Зебринус» имеют жёлтые мазки на листьях, что смотрится очень необычно. Эти сорта на первый взгляд очень похожи, но «Пунктчен» разрастается быстрее и за короткий период образует густую плотную куртину.

Особенно эффектно выглядит мискантус сорта «Грацилимус». Его тонкие листья красиво ниспадают, напоминая струящийся фонтан (рис. 4).

Из высоких сортов отлично себя зарекомендовали «Давид» и «Сирене». По центру зелёных листьев мискантуса «Давид» проходит изящная белая полоса, а осенью они становятся блестяще-оранжевыми. Цветёт этот мискантус достаточно рано, и уже в начале августа можно любоваться красноваты метёлками цветов с металлическим отливом. Период цветения мискантуса «Сирене» начинается в июле, в это время он украшен эффектными сиреневыми метёлками.

Уход за растениями и знакомство с правилами их выращивания формирует у учащихся ответственное отношение к окружающей среде, способствует экологическому воспитанию и формированию экологической культуры. Это является приоритетной задачей нашего проекта «Сад злаков».



Рис. 1 - Мискантус «Яку Джима»    Рис. 2 - Мискантус «Клейн Силверспайн»



Рис. 3 - Мискантус «Пунктчен»

Рис. 4 - Мискантус «Грацилимус»

**А.Б. Каграманян**

*МБУ ДО «Центр компетенций «Ориентир»  
МО Усть-Лабинский район, ст. Ладожская*

## **ЭКОЛОГИЧЕСКОЕ ВОСПИТАНИЕ В ДОПОЛНИТЕЛЬНОМ ОБРАЗОВАНИИ**

**Дополнительное образование детей** – составная (вариативная) часть общего образования, сущностно-мотивированное образование, позволяющее обучающемуся приобрести устойчивую потребность в познании и творчестве, максимально реализовать себя, самоопределиваться профессионально и личностно. Многими исследователями дополнительное образование детей понимается как целенаправленный процесс воспитания и обучения посредством реализации дополнительных образовательных программ. Сам термин «дополнительное образование детей» появился в 1992 г. в связи с принятием Закона РФ «Об образовании» в результате преобразования внешкольных учреждений из досуговых в образовательные.

Дополнительное экологическое образование, как самостоятельный и самоценный вид образования, несет содержание, которое осваивается школьниками за пределами общеобразовательного государственного стандарта, существенно компенсируя школьное базовое.

Цель дополнительного экологического образования состоит в создании педагогических условий для становления поколения высокой экологической культуры.



Круг задач, которые решает дополнительное экологическое образование, выравнивает стартовые возможности личности, содействует выбору индивидуальной "траектории" развития ребенка, обеспечивает ему «ситуацию успеха», способствует самореализации личности ученика и педагога. Каждому школьнику предоставляется возможность «погружения» в мир живой природы, возможность быть личностью. Он вправе выбирать вид деятельности, занятия в соответствии со своими интересами, возможностями, способностями, темой. Индивидуальный подход и общение с педагогом в режиме диалога, позволяют продуктивно работать над своим проектом или исследовательской работой, что способствует воспитанию ассоциативного и вариативного мышления, развитию поисковой активности и творческих способностей у учащихся.

Процесс образования и воспитания любого человека начинается в семье, ребенок получает первоначальные сведения об окружающем мире и об отношении к нему взрослых и самого мира. Продолжается в детском саду, потом в школе, вузе и, наконец, при повышении квалификации профессиональных знаний, необходимых специалисту. В этом процессе дополнительное экологическое образование должно присутствовать на всех уровнях в полном объеме, чтобы специалист-профессионал мог принимать экологически обоснованные и ответственные решения. Данный процесс на уровне семьи будет переходить на новый более высокий уровень с восстановлением в нашем обществе семейных и национальных традиций, обновлением духовно-нравственного и эколого-нравственного воспитания. Итак, дополнительное образование пронизывает все ступени и способствует установлению взаимосвязи между всеми компонентами экологического образования, выполняя функцию непрерывности.

В основе конфликта человеческого сообщества с окружающей средой – неадекватная, некорректная модель поведения как результат невежественной, а иногда порочной ориентации, полученной при воспитании в семье и в школе. Каковы же были эти ориентиры в нашей стране?

Первые два десятилетия начала века обучение естествознанию в начальной школе осуществлялось по системе В.Ф. Зуева и А.Я. Герда. Главное внимание уделялось взаимосвязи неживой и живой природы, а преподавание основывалось на принципах: доступность, наглядность и систематичность.

С 1923 г. в школе вводятся новые, комплексные программы, составленные под руководством Н.К. Крупской. Содержание этих программ основывалось на принципах: природа, труд, общество. Основное внимание уделялось трудовой деятельности, которая должна была тесно увязываться с **природой как объектом этой деятельности**, с обязательным участием школьников в общественно-полезном труде в сельском хозяйстве.

Формирование отношения детей к природе в 30-50-е годы основывалось на «преобразовании» природы, которое провозгласил И.В. Мичурин: «Мы не можем ждать милости от природы, взять их у нее – наша задача». Не только в школьных программах по естествознанию, но и в преподавании в сельскохозяйственных вузах, четко просматривается крен на «покорение» природы, использование ее богатств как неисчерпаемой кладовой. Эта программа просуществовала фактически до 60-х годов, когда с большим опозданием на первый план выступила общенациональная система охраны «покоренной» природы.

Приходится констатировать прискорбный факт, что в Советском Союзе в течение полувека школа и вузы воспитывали «преобразователей», а, точнее, разрушителей природы. Сколько потребуются десятилетий, чтобы сломать устоявшиеся в сознании наших граждан стереотипы, что природа стерпит все? Стоит ли удивляться, что у нас «пробуксовывают» экологические программы?

Справедливости ради следует отметить, что не все были сторонниками «преобразования» природы. Еще в 1946 г. Б.Е. Райковым был введен термин «экологическое направление в преподавании». Он считал, что экологическое направление в преподавании биологии – не просто методический прием, а направление, тесно связанное с быстро развивающейся биологической наукой, имеющей большое влияние на все отрасли знаний. Поэтому, как он считал, экологическому направлению необходимо отвести должное место в учебном процессе.

Заметный сдвиг в экологическом образовании наметился лишь после 70-х годов, однако его содержание рассматривалось не более как просвещение. В то же время в ряде зарубежных стран экологическое образование было уже сориентировано на решение конкретных проблем по охране природы.

Как и следовало ожидать, результатом предшествующего «образования» явилось то, что не только население, но и руководители администраций, предприятий, педагоги и даже научные коллективы оказались не подготовленными к восприятию и осмыслению комплекса знаний, составляющих экологию. Отсюда распространенная санитарно-гигиеническая трактовка экологии как науки о выживании человека в единстве с природой в условиях антропогенного и техногенного загрязнения. При этом самым страшным является не полное невежество, а частичное, т.е. фрагментарные, бессистемные знания, создающие иллюзию эрудиции, которая, особенно у рьяных администраторов, порождает пагубную активность.

Поэтому в современной сложной экологической ситуации (повсеместное промышленное, сельскохозяйственное и транспортное загрязнение окружающей среды, разного рода техногенные аварии) особо остро стоит необходимость экологического образования, просвещения и развития у населения экологической культуры.

В настоящее время стала очевидной необходимость экологизации общественного сознания, образования, мышления всего населения страны.

В этом плане приоритет принадлежит педагогике, которая может изменить сознание людей, если стратегия и развитие экологического образования будет осуществляться в течение всей жизни человека и являться неотъемлемой частью процесса общего образования. Успех экологического образования потребует применения новых концепций и новых методов обучения учащихся и просвещения всего населения.

Поскольку в школьных программах не нашлось места для новой дисциплины – «Экология», то центр тяжести экологического образования был перенесен на систему дополнительного образования: станции юных натуралистов, эколого-биологические центры, дома пионеров, клубы друзей природы и т.п.

Наиболее успешно экологическое образование осуществляется в двух направлениях: эколого-биологическом и туристско-краеведческом, которые и определяют выбор клубной, кружковой, экспедиционной и других форм работы. Эти учреждения организуют экологические конкурсы, заочные экологические школы, выставки детского и юношеского творчества в области

охраны окружающей среды, олимпиады, экологические лагеря и т.п.

### Список источников

1. *Моисеев Н.Н.* Система «Учитель» и современная экологическая обстановка. Развитие непрерывного экологического образования. Материалы 1 й московской научно – практической конференции по непрерывному экологическому образованию. - М. 1995. - С. 415.

2. *Покровская О.В.* Библиотека и экологическое просвещение юношества. Развитие непрерывного экологического образования. Материалы 1 й московской научно-практической конференции по непрерывному экологическому образованию. - М., 1995. - С. 140.

3. *Маркитанова Л.А.* Формы экологического воспитания. - ТРИ «Школа», 2012. - С. 275

4. *Протасов В.Ф., Молчанов А.В.* Экология, здоровье и природопользование в России. М., 1998.

Д.В. Карачинцева, В.П. Юркин  
МКОУСОШ № 27 пос. Мезмай, Аишеронский район

### К ВОПРОСУ О МОНИТОРИНГЕ СОСТОЯНИЯ ПОПУЛЯЦИЙ САМШИТА КОЛХИДСКОГО В МЕЗМАЙСКОМ СЕЛЬСКОМ ПОСЕЛЕНИИ

**Аннотация.** В статье приведены результаты мониторинговых наблюдений по оценке состояния популяций самшита колхидского в бассейне реки Курджипс на территории Мезмайского сельского поселения. Рассмотрены перспективы сохранения и восстановления численности этого реликтового вида, находящегося на грани исчезновения в результате антропогенного воздействия и естественных лимитирующих факторов.

**Ключевые слова:** самшит колхидский, реликтовые виды, жизненное состояние, условия произрастания, сохранение, восстановление.

**Annotation.** The article presents the results of monitoring observations to assess the state of the Colchis boxwood populations in

the Kurdzhips River basin on the territory of the Mezmai rural settlement. The prospects of preserving and restoring the number of this relict species, which is on the verge of extinction as a result of anthropogenic impact and natural limiting factors, are considered.

**Key words:** Colchis boxwood, relict species, vital condition, growing conditions, conservation, restoration.

В современной флоре Западного Кавказа самшит колхидский (*Buxus colchica* Pojark.1947) является третичным реликтом. Верхняя граница распространения на северном макросклоне Кавказа поднимается до 1300 м, где он произрастает в виде подлеска. В горах самшит встречается на склонах любых экспозиций, выбирая места с влажными условиями произрастания, преимущественно ущелья рек и ручьев. Здесь самшит часто образовывал второй ярус древостоев и подлесок, редко входил в состав первого яруса. В данных фитоценозах встречались растения довольно крупных размеров: диаметром до 24 см, высотой до 19 м. Тяготеет к карбонатным почвам, но может встречаться и на других при условии наличия известковой материнской породы. Вид находится на грани полного исчезновения. Эта ситуация усугубилась вспышкой численности самшитовой огневки, в результате которой вид находится в критическом состоянии [2].

Инвазия опасного вредителя – огневки самшитовой (*Cydalima perspectalis* Walker, 1859) на территории Краснодарского края началась в 2014 году. Этот карантинный вредитель был завезен на территорию Российской Федерации во время мероприятий по озеленению олимпийских объектов. Повторяющаяся дефолиация листьев сначала привела к усыханию скелетных ветвей и крон молодых растений, позже – к отмиранию крон старых деревьев и полной гибели самшита на черноморском побережье Кавказа. Миграционная активность позволила вредителю проникнуть в самшитовые фитоценозы северного макросклона Западного Кавказа и нанести серьезный ущерб реликту в Апшеронском районе Краснодарского края и Республике Адыгея [1].

Растительные сообщества с участием обладают уникальным рекреационным потенциалом и поэтому имеют высокую зооэкологическую и ботаническую ценность. Самшитовые леса выглядят фантастически благодаря своей вечнозеленой листве и свисающему с ветвей мху Неккера. Исчезновение этих лесов –

серьезный удар по рекреационному потенциалу Сочи и прилегающих регионов [4].

Восстановление крон у самшита колхидского возможно при условии сохранения коры и луба на стволах и побегах. Для определения состояния самшитовых насаждений используется общепринятая методика пробных площадок и усовершенствованная шкала определения самшитовых насаждений, в которой указаны признаки жизнеспособности деревьев самшита и выделяются шесть категорий состояния самшитовых деревьев: без признаков ослабления, ослабленные, сильно ослабленные, усыхающие, сухостой текущего года, сухостой прошлых лет [3].

Мониторинг состояния древостоя самшита на территории Мезмайского сельского поселения показывает, что самшитовая огневка за короткий промежуток времени распространилась по всей территории, дефолиации подверглись практически все растения дикорастущих и культурных насаждений. Большинству растений огневка нанесла серьезные повреждения коре, что значительно снизило их жизнеспособность, началось массовое усыхание самшита.

Прежде всего, инвазия затронула молодые побеги самшита. Подрост и молодые всходы из семян огневка уничтожила в первую очередь. Признаков восстановления листвы нет у тех растений, возраст которых сравнительно небольшой. Эти растения, скорее всего, погибли, так как кора сильно повреждена.



Рис. 1 - Полная дефолиация молодых растений самшита

На многих участках леса самшит колхидский смог сохраниться лишь единично. На этих территориях пробные площадки 25x25 м содержат всего лишь 1-2 экземпляра самшита с признаками восстановления листвы.



Рис. 2. - Самшит колхидский с новыми побегами

Отдельные территории с самшитовыми насаждениями, где самшит активно восстанавливается, требуют особого внимания. Здесь отмечен значительный рост побегов в прикорневой зоне и в средней части растений. Количество таких растений на отдельных участках значительное. Такие участки следует выделить в отдельные территории с целью проведения ежегодного мониторинга состояния древостоя самшита в естественных условиях его произрастания и защитных мероприятий по сохранению реликтового вида.



Рис. 3. - Активный рост побегов в прикорневой зоне

Таким образом, наблюдения показывают, что в самшитовых фитоценозах на территории Мезмайского сельского поселения происходят процессы естественного восстановления крон деревьев самшита. Насколько это перспективно сейчас еще сложно говорить, так как это зависит от многих факторов. Состояние древостоев самшита остается критическим. Реликтовый вид находится под угрозой исчезновения и требует принятия комплексных мер по сохранению вида и восстановлению его численности.

Необходимо в лесных фитоценозах, где в естественных условиях произрастает самшит колхидский, выделить территории в целях ежегодного мониторинга состояния его древостоя. Для проведения всевозможных защитных мероприятий нужно повысить природоохранный статус вида, закрепить на Кавказе за огневкой самшитовой статус объекта внутреннего и внешнего карантина, объединить и сохранить активными все административные и лесохозяйственные мероприятия для этого. Если мероприятия начнутся незамедлительно и одновременно, то



перспектива спасти реликтовые леса из самшита колхидского в нашем крае станет реальной.

### Список источников

1. Гниненко Ю.И., Ширяева Н.В., Щуров В.И. Самшитовая огневка – новый инвазионный организм в лесах Российского Кавказа // Карантин растений. Наука и практика. – 2014. – №1(7). – С. 32-36.

2. Дворецкая Е.В. Новое в динамике жизненного состояния самшита колхидского в Сочинском национальном парке / Е. В. Дворецкая // Материалы V Всероссийской конференции с международным участием, посвященной 25-летию научной школы чл.-корр. РАН А. К. Темботова и 20-летию института Экологии горных территорий им. А. К. Темботова. – Нальчик: КБНЦ РАН, 2014. – С.144.

3. Жукова Е.А., Тания И.В., Шабунин Д.А. Мониторинг состояния самшита на территории Республики Абхазия // Известия Санкт-Петербургской лесотехнической академии. – 2017. – Вып. 221. – С. 65-78.

4. Самшит колхидский: ретроспектива и современное состояние популяций / Б. С. Туниев, И. Н. Тимухин, А. В. Егошин, П. А. Тильба и др. – Москва: Изд-во Буки Веди, 2016. – 205 с.

Э.С. Рзаева, В.П. Юркин

МКОУ СОШ № 27 пос. Мезмай, Апшеронский район

### ВЛИЯНИЕ СУКЦЕССИОННЫХ ПРОЦЕССОВ НА ЧИСЛЕННОСТЬ ПОПУЛЯЦИЙ НЕКОТОРЫХ РЕДКИХ И ИСЧЕЗАЮЩИХ РАСТЕНИЙ АПШЕРОНСКОГО РАЙОНА

**Аннотация.** В статье рассматривается проблема зарастания древесно-кустарниковой растительностью необрабатываемых земель (залежей) и послелесных лугов в Апшеронском районе Краснодарского края, влияние естественных экологических процессов на численность популяций редких и исчезающих растений.

**Ключевые слова:** земли сельскохозяйственного назначения, необрабатываемые земли, залежи, зарастание, сукцессии, редкие виды, Красная книга.

**Annotation.** The article deals with the problem of overgrowing with woody and shrubby vegetation of uncultivated lands (deposits) and post-forest meadows in the Absheron district of Krasnodar Krai, the influence of natural ecological processes on the number of populations of rare and endangered plants.

**Key words:** agricultural lands, uncultivated lands, deposits, overgrowth, successions, rare species, Red Book.

Нарастание экологических проблем в современном сельскохозяйственном природопользовании существенно сказывается на показателях сельскохозяйственного производства. Для достаточно полного удовлетворения нарастающих потребностей населения в продуктах животноводства необходим значительный рост поголовья всех сельскохозяйственных животных, а значит и развитие кормовой базы. До недавнего времени значительную роль в кормовой базе Апшеронского района Краснодарского края играли альпийские и субальпийские послелесные луга, большинство из которых использовались как пастбища, часть лугов являлись сенокосами.



Рис. 1 - Послелесной луг (сенокос)

В результате распада совхозно-колхозной системы хозяйствования в период 1994-1996 годов большинство послелесных лугов и часть полей оказались брошенными. Вместе с тем, значительная часть необрабатываемых земель (залежей) стали в последние годы массово посещаемыми ландшафтными

территориями по причине большой рекреационной привлекательности.

В.В. Сергеева, изучая луговые биоценозы Лагонакского нагорья, в пределах Апшеронского района, выделила различные типы послелесных лугов: пестробромопсиево-разнотравный, разнотравно-пестробромопсиевый, пестроовсяничный, разнотравно-мятликово-пестроовсяничный, разнотравно-злаково-гераниевый, эспарцетово-злаково-разнотравный, разнотравно-буквице-псефеллюсо-злаковый, разнотравно-вейниковый, разнотравно-овсянищевый, овсянищцево-коротконожково-разнотравный, разнотравно-овсянищцево-вейниковый, клеверо-коротконожковый [4]. На послелесных лугах произрастает много лекарственных, пряных, эфиромасличных и медоносных растений, среди которых встречаются редкие и исчезающие виды, которые занесены в Красную книгу Краснодарского края и нуждаются в охране, поэтому большая часть послелесных субальпийских и альпийских лугов включены в состав особо охраняемых природных территорий.



Рис.2 – Послелесной луг, зарастающий травами, кустарниками

Посещаемость уникальных природных объектов большим числом туристов и ослабленный природоохранный режим несут негативные последствия для окружающей среды, которые проявляются наглядно в замусоривании, уплотнении верхних

горизонтов почвы, уничтожении подроста и подлеска, порче стволов деревьев, уничтожении редких и исчезающих видов растений, в других последствиях пребывания туристов. Кроме самих туристов на луговые экосистемы оказывают влияние мероприятия по организации материально-технической базы туризма: дачное строительство, строительство отелей и других объектов размещения отдыхающих, прокладка дорожно-транспортной сети, возведение новых очередей канатных дорог и других инженерно-хозяйственных сооружений [1].

На этих территориях оптимальной формой рекреационной деятельности должен быть экологический туризм, который характеризуется разнообразными направлениями, такими как учебные и познавательные естественнонаучные, этнокультурные экскурсии с посещением музеев природы и экологических троп, экологические туры, походы выходного дня, пассивный отдых на туристических базах, просветительская и волонтерская работа среди рекреантов.

В настоящее время продуктивность послелесных лугов находятся под мощным влиянием естественных экологических лимитирующих факторов. Согласно А.Г. Воронову, процессы зарастания земель древесно-кустарниковой растительностью относят к вторичным экодинамическим сукцессиям, которые возникают когда прекращается действие фактора, вызвавшего уничтожение исходного сообщества. При отсутствии необходимых мероприятий по поддержанию сельскохозяйственных угодий в надлежащем состоянии эти процессы активизируются, захватывая новые территории. Ухудшается качественное состояние луговых фитоценозов, снижаются санитарно-гигиенические, водоохраные и почвозащитные функции, в некоторых случаях происходит полная их деградация, теряется их эстетическая ценность [3].



Рис. 3. - Естественное зарастание луга

Это, прежде всего, процессы естественного (сукцессионного) зарастания послелесных лугов, которые происходят волнообразно. Доминируют лиственные породы семенного происхождения, семена которых легко переносятся ветром, их максимум вблизи «стены» леса, а при удалении от «стены» происходит затухание [2].

Зарастание послелесных лугов мелколиственными породами сопровождается изменением биотопа, преобразованием состава и структуры растительных сообществ, и приводит к смене лугового типа растительности лесным. Активное зарастание послелесных лугов березой, ольхой, ясенем, кленом, осинкой может привести к исчезновению луговой растительности, снижению биологического разнообразия на видовом, популяционном и ценоотическом уровне [5].

Сукцессионные изменения, прежде всего, затрагивают луговые фитоценозы, прилегающие к опушкам леса, и лесные фитоценозы опушек. В этой зоне идет активное заселение лугов древесными и кустарниковыми видами. В начале зарастания молодые деревья и кустарники своими размерами соизмеримы с травянистым ярусом и поэтому конкурируют с ним за пространство. В возрасте 5-10 лет начинается слабая конкуренция за пространство уже между деревьями и кустарниками, а в местах,

где образуются густые их заросли, эта конкуренция уже ярко выражена. В последующие годы формируется древесно-кустарниковый ярус с максимально сомкнутостью крон, появляются подрост и лесные виды трав, но еще можно встретить виды, характерные для луговых фитоценозов.

Процесс естественного зарастания лугов деревьями и кустарниками оказывает негативное воздействие на популяции редких лесных видов: *Helleborus caucasicus* C. Koch ex A. Braun, 1853, *Paeonia caucasica* (Schipcz.) Schipcz. 1937, *Cyclamen coum* Mill. 1768 subsp. *caucasicum* (C. Koch) O. Schwarz, *Galanthus alpinus* Sosn. 1911, а также на представителей семейства *Orchidaceae*, для которых лесные опушки излюбленное место произрастания.

Естественные процессы изменения экологических условий зачастую приводят к сокращению численности особей отдельных видов на данной территории и даже к полной деградации их популяций. Смена луговых фитоценозов на лесные в конечном итоге приведет к сокращению численности, а в дальнейшем к исчезновению популяций многих видов, в том числе редких и эндемичных, некоторые из которых занесены в Красную книгу и находятся под охраной государства, например, *Crocus speciosus* Vieb. 1798, *Gladiolus tenuis* Vieb. 1808, *Eringium giganteum* Vieb. 1808, *Gentianopsis blepharophora* (Bordz.) Holub, 1977, некоторые виды семейства *Orchidaceae*.



Рис. 4 - *Helleborus caucasicus*



Рис. 5 - *Cyclamen coum*

Все вышеперечисленные виды прямого и косвенного воздействия на окружающую среду в конечном итоге приводят к необратимым процессам деградации экосистем субальпийских и альпийских лугов на территории Апшеронского района. Для осуществления этих задач необходимо уделить особое внимание пропаганде экологических знаний, направленных на выработку определенной линии поведения туристов на природе. Навыки экологической культуры нужно прививать с раннего возраста в рамках семейного воспитания, организаций походов выходного дня, учебных экскурсий, проектно-исследовательской деятельности, различных экологических акций. На заповедных природных территориях нужно проводить ежегодный мониторинг и экологическую оценку наиболее ценных зон, планировать направления развития и оптимальные виды рекреационной и туристической деятельности, выработать меры по охране луговых экосистем.

Для успешного функционирования экологического туризма на особо охраняемых природных территориях необходима организация экологических троп, которые благодаря наличию достаточного количества маркеров, мест для отдыха, контейнеров для сбора мусора, информационных стендов рекомендательного и познавательного характера, способны эту инфраструктуру поддерживать в надлежащем виде.

### Список источников

1. *Антипцева Ю.О., Волкова Т.А.* Природные и антропогенные аспекты развития экологического туризма в пределах горных территорий (на примере восточной части Лагонакского нагорья) // Успехи современного естествознания. – 2020. – №4. – С. 54-61.

2. *Вараксин Г.С., Вайс А.А., Байкалов Е.М.* Заращение древесной растительностью земель сельскохозяйственного назначения // Вестник КГАУ. – 2012. - №5. – С. 201-205.

3. *Волков С.С., Булгаков П.А., Мурлыкин Р.Ю.* Применение системы дистанционного мониторинга земель сельскохозяйственного назначения в Российской Федерации // Молодой ученый. – 2016. - № 6.3 (110.3). – С. 13-16.

3. *Воронов А.Г.* Биogeография с основами экологии. – М.: Изд-во МГУ, 1987. – 260 с.

4. *Сергеева В.В., Метлюк И.В.* К вопросу изучения послелесных лугов Северо-Западного Кавказа. Актуальные вопросы экологии и охраны природы экосистем южных регионов России и сопредельных территорий: Материалы XVI межреспубликанской научно-практической конференции. – Краснодар: Кубанский госуниверситет, 2003. – 299 с.

5. *Тиходеева М.Ю., Лебедева В.Х.* Восстановление лесной растительности на месте суходольных лугов // Известия Самарского научного центра Российской академии наук. – 2012. – Т. 14, №1(5). – С. 1383-1386.

**Г.Х. Сейинян**

*МБОУ СОШ №19 им. В.П. Стрельникова,  
МО Усть-Лабинский район, ст. Ладожская*

## **ЭКОЛОГИЧЕСКОЕ ВОСПИТАНИЕ МЛАДШИХ ШКОЛЬНИКОВ**

Экологическое воспитание - одно из главных направлений воспитательной системы в школе. Любовь к природе, бережное отношение к ней приходят не сразу. Это результат целенаправленной длительной работы при изучении природы на уроках, во внеклассной работе и во внеурочной деятельности, вовлечение учащихся в посильное участие в дело охраны природы (размножение и выращивание комнатных растений в школе и дома, работа на пришкольном опытном участке, заготовка корма для птиц и т.д.) с применением системно-деятельностного подхода.

Дети, воспитанные в традициях экологического воспитания, способны будут создать новое общество, в котором будут цветущие сады, зелёные парки, живописные деревни. Таким людям в голову не придёт бросить окурок, или вообще курить, ломать деревья и сливать в реки отходы нефтепродуктов. Они покажут пример, как нужно поступать нормальному человеку и не постесняются объяснить нарушителям, как делать не стоит. Ведь человек – не бездумный эксплуататор природы, а ответственный её хранитель. А воспитать экологически сознательную личность можно, сочетая возможности содружества школьного и семейного воспитания.



Экологическое воспитание, в первую очередь, направлено на развитие гуманных чувств ребенка, накопление им эмоционально-положительного опыта общения с природой.

В настоящее время экологическое образование и воспитание в школе становится все более приоритетным направлением.

Цель экологического образования – ответственное отношение к окружающей среде.

Рассматривая младший школьный возраст, как ценный этап в развитии экологической культуры личности, формировании компетентности современного школьника выделяют основные показатели проявления нравственно-экологической позиции личности:

Основной задачей экологического образования является не столько усвоение экологических знаний, сколько обучение решению экологических проблем, которое должно быть направлено на достижение конкретных положительных изменений в состоянии окружающей среды

Родная природа – замечательный источник, из которого ребенок узнаёт много нового и интересного, получает разнообразные знания и впечатления. Интерес к окружающим объектам живой природы проявляется очень рано. Дети замечают всё: трудолюбивого муравья на лесной тропинке, крохотного жучка в густой траве, гусеницу, ползущую по стеблю цветка. Внимание их привлекают сезонные изменения в природе, многообразие звуков и запахов. Они открывают для себя новый мир: стараются все потрогать руками, рассмотреть, понюхать, попробовать на вкус. Дети должны понять, что человек – часть природы, он неотделим от нее. Связь между человеком и природой проявляется в материальной и духовной жизни людей. Воздействие человека на природу может быть положительным (охрана природы) и отрицательным (загрязнение воздуха, воды, уничтожение растений, животных и другое). Загрязнение воды в реке приводит к гибели рыб, вырубка старых дуплистых деревьев ведет к уменьшению численности птиц, живущих в дуплах. Из этого следует, что воспитание, основанное на раскрытии конкретных экологических связей, поможет ученикам усваивать правила и нормы поведения в природе.

Успех экологического воспитания и образования в школе зависит от использования разнообразных форм работы, их разумного сочетания.

На уроках окружающего мира, рассматриваются связи между неживой и живой природой, между растениями и животными, между природой и человеком. Без этого трудно представить возможные последствия вмешательства человека в природные процессы, невозможно формирование экологической культуры младших школьников

В рамках внеурочной деятельности по ФГОС НОО в классе ведётся работа по формированию у детей бережного отношения к природе, воспитанию нравственной культуры, обогащению представлений о добре и зле, формированию опыта разумного и гуманного поведения в природе, а так же усвоению новых знаний об оказании помощи природе.

Одной из форм организации учебного процесса является экскурсия. Поэтому не удивительно, что учителя стараются во время экскурсий дать детям экологические знания и привить нормы экологического поведения. Например, считается, что "формирование у учащихся ответственного отношения к природе - сложный и длительный процесс. Его результатом должно быть не только овладение определенными знаниями и умениями, а развитие эмоциональной отзывчивости, умение и желание активно защищать, улучшать, облагораживать природную среду".

Занимаясь изучением экологических проблем, дети стали более внимательными к объектам окружающего мира, часто рассказывают о своих наблюдениях за жизнью растений, животных, любят растениями, но не срывают их, любят делать зарисовки природных объектов, стараются выполнять правила поведения в природе и контролировать свои поступки, чтобы не причинить вреда окружающей среде.

Таким образом, мы можем сделать следующие выводы. Проблема экологического воспитания младших школьников является на современном этапе актуальной, так как в условиях разностороннего глубочайшего экологического кризиса усиливается значение экологического образования и воспитания в начальной школе как ответственного этапа в становлении и развитии личности ребенка. Закон «Об экологическом образовании», принятый во многих регионах России, ставит своей задачей создание системы непрерывного всеобъемлющего экологического образования и является основанием для поиска и разработки эффективных средств экологического образования населения.

## Список источников

1. Бобылева Л.Д., Бобылева О.В. Экологическое воспитание младших школьников. // Начальная школа. — 2003.
2. Климцова Т.А. Экология в начальной школе. // НШ. - 2000. №6.
3. Зайцева С.К. Экология для младших школьников // Журнал «Начальная школа. Плюс до и после» № 4, 2005 .
4. Цветкова И.В. Экология для начальной школы // Начальная школа. — №5, 2003.

З.Л. Семашко

УО “Зельвенская государственная санаторная школа-интернат”, Р. Беларусь

### ФОРМИРОВАНИЕ У УЧАЩИХСЯ ИНТЕРЕСА К СОВРЕМЕННЫМ ЭКОЛОГИЧЕСКИМ ПРОБЛЕМАМ

Содержание экологического образования имеет сложный состав, усвоение которого школьниками требует не только классной, но и большой внеклассной работы. Внеклассная работа определяется педагогами как деятельность, которая выполняется во внеурочное время и на основе интереса и самостоятельности учащихся. Внеурочная деятельность направлена на достижения определенных результатов, требующих от учащихся мыслительной работы, преодоление определенных трудностей. При определении содержания внеклассной работы необходимо исходить из таких принципов, как связь с жизнью, с проблемами, которые решает страна, область, район; соответствие содержания внеклассной работы возрасту учащихся, особенностями их умственного развития и интересов.

Одной из задач внеклассной работы по экологическому воспитанию является расширение объема интереса школьников к современным экологическим проблемам.

Для того, чтобы внеклассные занятия были интересны и не утомляли детей, целесообразно предусмотреть смену видов деятельности: познавательная, игровая, творческая, трудовая, исследовательская. В основе построения внеклассных занятий с экологической направленностью лежат следующие целевые установки:

- формирование целостного представления о природном и социальном окружении как среде жизни, труда и отдыха человека;
- развитие умения воспринимать окружающим мир посредством органов чувств, познавательного интереса и способности к причинному объяснению при анализе фактов и явлений окружающей действительности;
- обучение школьников методам познания окружающего мира;
- воспитание эстетического и нравственного отношения к среде жизнедеятельности человека, умение вести себя в ней в соответствии с общечеловеческими нормами морали.

Эффективность формирования экологической культуры школьников в процессе внеклассной работы достигается, если:

- обеспечивается формирование экологического сознания, знаний и опыта деятельности по сохранению природы;
- реализация комплексных задач экологического воспитания: образовательные, воспитательные и оздоровительные.

Краеведческий принцип во внеклассной работе по формированию экологической культуры младших школьников является ведущим. Исследование школьниками реальной жизни в процессе внеклассной работы, экологическое краеведение дает материал для обсуждения разнообразных жизненных ситуаций в природной среде, особенно поведения людей, где результат не соответствует желанному. Это позволяет школьникам извлекать уроки на будущее, изменять цели своей деятельности, принимать решение в соответствии с убеждениями. Естественнонаучные знания при этом обосновывают оптимальные способы поведения в окружающей среде.

Велика роль внеклассной работы в приобщении школьников к самостоятельной работе, которую они могут проводить в соответствии с той скоростью усвоения, которая им более свойственна, что делает более продуктивным процесс становления личности. При этом ученик может обратиться к эксперименту, кратковременному и долговременному наблюдению, исследованию связей человека с природой в течение длительного срока с фиксацией на фотопленке, в рисунках, схемах и других документах. Все это делает исследования природной среды и ее охраны привлекательными и интересными.

Формирование интереса школьников к проблемам возможно при условии взаимосвязи различных типов и видов внеклассной

деятельности. Разнообразная деятельность дает возможность школьникам овладеть глубокими знаниями о связях человека с природой, увидеть экологические проблемы в реальной жизни, научиться простейшим умениям по охране природы. Разнообразная деятельность учащихся реализуется во всех типах внеклассных занятий.

Индивидуальные занятия предполагают выполнение учащимися наблюдений, например, отдельных видов растений, животных, грибов и т.д., так и природных сообществ, расположенных в окрестностях школы, о взаимном влиянии человека и живой природы. В индивидуальных занятиях наиболее ценны те наблюдения, которые приводят школьника к выводам о значении живых организмов в жизни человека, оценке их состояния на обследуемой территории и порождают желание своим трудом улучшить окружающую человека среду: озеленить улицу, очистить участок леса от сушняка, подкормить птиц зимой. Индивидуальная работа тесно связана с приобщением младших школьников к чтению и обсуждению книг и статей в журналах об охране природы.

Групповая внеклассная работа наиболее успешно протекает в детских объединениях по интересам (кружках). В них занимаются школьники, проявляющие наибольший интерес к изучению взаимосвязей человека с живой природой. Программа экологического кружка должна отражать все аспекты содержания экологического образования: научно-познавательного; ценностного; нормативного; практически-деятельностного. Разнообразные виды внеклассной работы в экологическом кружке взаимно дополняют друг друга, обогащая процесс обучения и воспитания школьников.

В формировании экологической культуры школьников огромную роль играют массовые внеклассные занятия: праздники, утренники, ролевые игры на экологические темы.

Таким образом, внеклассная работа создает условия для приобретения опыта принятия экологических решений на основе полученных знаний и в соответствии со сформированными ценностями подходами и ориентациями: как и где проложить тропу, оборудовать стоянку; стоит ли украшать машины дикорастущими растениями; как ходить по лугу, лесу, как относиться к их живым обитателям; как вести себя в природе, если встретится дикое животное. Надо активно вовлекать школьников

в посильные для них практические дела по охране местных природных ресурсов. Таких дел очень много: это внутреннее и внешнее озеленение школы, сквера, уход за цветниками, шефство над лесными участками там, где лес находится близко от школы, сбор плодов и семян луговых и древесно-кустарниковых растений, уборка валежника, охрана и подкормка птиц, шефство над памятниками природы в ходе изучения родного края и тому подобное.

Важность экологического воспитания детей в современном мире переоценить невозможно. От правильно построенных взаимоотношений человека с природой зависит многое, в том числе и благополучия самого человека. Формирование у детей ответственного отношения к природе – сложный и длительный процесс, но он необходим, так как будущее планеты зависит от того, насколько глубоко у детей будут воспитаны нравственные отношения к природным объектам, желание трудиться на пользу природы.

С учетом возрастных особенностей школьников во внеклассной работе появляется возможность показать мир во всем его многообразии с привлечением научных знаний, литературы, музыки, живописи, что способствует эмоциональному развитию его творческого мышления.

Внеклассная работа дает возможность привлекать учащихся к проведению исследовательской деятельности в природе. Воспитание любви к природе должно идти через практическое применение знаний о ней. Чем раньше начинается формирование экологической культуры у детей, тем выше эффективность воспитания. Научная организация процесса экологического воспитания требует четкого определения всех его звеньев, выявления связей и зависимостей.

Экология должна стать важнейшим элементом системы образования, причем обязательным, как изучение письма или арифметики. Воспитание подрастающего поколения экологически грамотным, является одним из факторов, определяющих сохранение жизни на нашей планете. Основой экологической подготовки должны быть, конечно, прочные биологические знания, знание законов живой природы и на основе этого, понимание того, как необходимо жить, чтобы не нарушать гармонии природы. Поэтому перед педагогами должна стоять точная цель: воспитывать высокую экологическую культуру

школьника. Для этого необходимо формировать экологическое мировоззрение, экологическое сознание, следует находить более совершенные формы и методы экологического воспитания, используя, в том числе и нестандартные формы организации воспитательной работы, и игровые приемы обучения. Если человек экологически воспитан, то нормы и правила экологического поведения будут иметь под собой твердое основание и станут убеждениями этого человека.

В заключение стоит отметить, что системная работа по формированию у учащихся интереса к современным экологическим проблемам обязательно реализует свои задачи. В сознании ребенка закрепятся знания, правила построения мира, понимание природных явлений. Повзрослев, такой человек вряд ли станет вредить природе, потому как даже простейшие экологические знания помогут ему правильно оценивать результаты своего влияния на природные объекты.

**А.И. Сотникова**

*ФГБУ «КГПБЗ им. Х.Г. Шапошникова», г. Майкоп, Р. Адыгея*

### **НЕКОТОРЫЕ ИТОГИ АНКЕТИРОВАНИЯ ТУРИСТОВ НА МНОГОДНЕВНЫХ ЭКОЛОГО-ТУРИСТСКИХ МАРШРУТАХ КАВКАЗСКОГО ЗАПОВЕДНИКА**

Кавказский государственный природный биосферный заповедник им. Х.Г. Шапошникова – уникальная особо охраняемая территория, расположенная на территории сразу трех субъектов РФ: Краснодарский край, республика Адыгея и Карачаево-Черкесская республика. Созданный в 1924 г. в целях сохранения кавказского зубра, сегодня заповедник представляет собой уникальную лабораторию под открытым небом [2].

Заповедник обладает высоким рекреационным потенциалом и богатыми рекреационными ресурсами, (водопады, горные вершины, озера и реки, альпийские луга и др.), которые использует на протяжении всей своей истории для популяризации активного образа жизни и экологического туризма. Так, уже в конце 1920-х гг. был организован первый маршрут по территории заповедника. Маршрут № 35 «По Кавказскому заповеднику» начинался в пос. Каменноостский, проходил через центральный район заповедника и заканчивался в Красной поляне. К 1931 г. на

маршрутах заповедника побывало порядка 12 тыс. человек [1]. Знаменитый в советские годы маршрут № 30 «Через горы к морю» проходил по территории Лагонакского нагорья. В поход отправлялись, как правило, организованные группы в сопровождении инструктора в количестве 15-20 человек. За один сезон маршруты заповедника могли посетить до 10000 человек [3].

На сегодняшний день заповедник предлагает к прохождению как многодневные, так и однодневные экскурсионные маршруты. Количество туристов, решивших познакомиться с природой Кавказского заповедника, с каждым годом увеличивается. Так, в 2021 г. маршруты заповедника посетило почти 80 тыс. человек. Увеличение числа туристов на маршрутах создает вызовы, связанные с организацией туризма, чрезмерной заполняемостью стоянок, психологическим комфортом посетителей.

С 2019 г. на территории Кавказского заповедника проводится рекреационный мониторинг. Основная цель мониторинга – определение допустимых и фактических рекреационных нагрузок на маршруты, определение рекреационной емкости стоянок, оценка воздействия рекреации на природные комплексы. Так, мониторинг включает в себя экологический, социальный и управленческие блоки [4].

Социологический блок представлен в виде социологического исследования (опрос в виде письменного анкетирования). Письменное анкетирование – это наиболее доступный вид опроса, т.к. позволяет за достаточно короткий период собрать необходимые данные. Цель данного анкетирования – отследить особенности туристского потока, выявить степень удовлетворенности посетителей, и основные предложения и замечания со стороны туристов. Разработанная анкета состоит из 24 вопросов открытого и закрытого типа, объединенных в подгруппы (вопросы общего информационного характера, психокомфортного характера и др.). Наиболее актуальными на сегодняшний день являются вопросы о фактических встречах с животными, уборке мусора, а также улучшения инфраструктуры на стоянках и вдоль троп.

В 2021 г. было опрошено 75 человек. Анкетирование проводили на основных многодневных маршрутах: №30, №8, №12, №8А в течение всего туристского сезона.



Вопросы общего информационного характера. По итогам анкетирования было выяснено, что средний возраст посетителей заповедника от 18 до 30 лет.



Рис. 1 - Возраст респондентов

Заповедник рекомендует посещать маршруты не в одиночку, но в составе организованной группы. В ходе анкетирования выяснилось, что чаще всего маршруты посещают группы в составе до 3 человек (37%), наиболее редко встречаются туристы, отправившиеся в поход в одиночку (4%), они встречаются на однодневных экологических маршрутах (восхождение на г. Оштен, Фишт, треккинг к оз. Псенодах). Наибольшее количество туристов собираются с друзьями (49%) или организуют группу самостоятельно (31%) группы, организованные с помощью официального туроператора/гида/инструктора, составляют 19% от общего числа, как правило, в таких группах от 7 до 10 человек.

Таблица 1 – Ответы на вопросы анкеты (1-3)

Вопрос	Варианты ответов	%
Сколько человек в группе	Один	4
	<b>До 3 человек</b>	<b>37</b>
	От 4 до 6	29
	От 7 до 10	23
	Больше 10 человек	7

Кем была организована Ваша группа	Сам организовал	31
	<b>Собрались с друзьями</b>	<b>49</b>
	С помощью туроператора/гида/экскурсовода	20
Какое количество дней Вы закладываете на маршрут?	1 день	13
	2 – 3 дня	20
	<b>4 – 5 дней</b>	<b>41</b>
	6 – 7 дней	25
	8 – 9 дней	0
	Более 10 дней	0

Протяженность всех троп в заповеднике - более 400 км, в среднем один многодневный маршрут составляет порядка 50-60 км, чтобы пройти их туристы закладывают для прохождения от 4 до 5 дней (41%). На вопрос о том, достаточно ли представлена информация на маршруте (информационные стенды и шлагбаумы), 75% респондентов ответили положительно, 15% отметили, что необходимо добавить новые указатели, обновить маркировку.

Вопросы психокомфортного характера. Данный блок позволяет подробнее узнать о мотивации туристов при прохождении маршрутов, их отношении к обустройству на стоянках, возможных неудобствах со стороны других туристов. Так на вопрос о мотивации при прохождении того или иного маршрута 37% отметили отдых на природе, веселое времяпрепровождение с друзьями – 7%, наибольшее число респондентов (48%) отметили различные комбинации вариантов (отдых на природе и преодоление трудностей, отдых на природе и наблюдение за животными и т.д.). Вопрос о том, на что чаще всего обращают внимание при посещении, также позволял респондентам отмечать несколько вариантов: 33% ответили, что объектом внимания является дикая природа, 36% отметили несколько вариантов, что позволило их объединить (дикая природа, обустроенность маршрута, комфорт).

Резкий рост туристов на маршрутах и следующее за ними скопление посетителей на стоянках и у объектов показа отмечен в

последние пять лет. В связи с этим вопросы о количестве людей на маршрутах, о том, как часто туристы испытывают неудобство со стороны других посетителей, становятся наиболее актуальными. И все же 66% отметили, что никогда не испытывали неудобство со стороны других туристов, туристы, отметившие вариант «часто» (3%) проходили 30 маршрут. Не менее важным является вопрос о количестве людей на маршруте и стоянках – 46% согласны с тем, что число людей небольшое и на тропе, и на стоянке.

Вопросы, касающиеся размещения на маршруте. Многодневные маршруты заповедника оснащены стоянками с необходимой инфраструктурой. Туристы разбивают свой лагерь на стоянке, но при желании могут остановиться в балаганах заповедника за отдельную плату. Так, предпочитает брать с собой палатки большинство – 95% респондентов. На вопрос об уровне комфорта на стоянках 85% отметили вариант «все отлично», 15% предложили свои варианты улучшения инфраструктуры, среди основных предложений – дополнительные настилы под палатки, навесы, костровые, мусорные баки, обновление навигации на отдельных участках маршрутов.

Вопросы, касающиеся встреч с животными. Также за последние несколько лет на некоторых маршрутах было отмечено синантропное поведение животных (медведи, туры, лисы). В 2021г. более половины опрошенных подтвердили, что встречали животных на маршруте. Чаще всего туристы видели медведя и серн (30 маршрут), туров (12 маршрут), а также лисицу (маршрут 8А). Важно отметить, что животные чаще всего ведут себя спокойно, или настороженно.

Таблица 2 – Ответы на вопросы анкеты (15-17)

Вопрос	Варианты ответов	%
Что вы делаете с мусором на маршруте	<b>Выношу с территории заповедника</b>	<b>41</b>
	Выношу с территории заповедника свой мусор и чужой	26
	Несу мусор до ближайшего контейнера	36
	Оставляю мусор на маршруте	0
	<b>Да</b>	<b>75</b>

Готовы ли вы выносить свой (а может и чужой мусор) с территории	Нет	25
Встречались ли вам туристы, нарушающие режим заповедника	<b>Да, оставляли после себя мусор</b>	<b>28</b>
	Да, разбивали лагерь в неразрешенном для этого месте	4
	Да, использовали моющие средства	5
	Да, собирали растения	0
	Да, другое	1
	Нет	61

С 2019 г. заповедник призывает туристов не использовать одноразовый пластик, влажные салфетки и моющие средства на маршрутах. Немаловажным является вопрос об использовании моющих средств. Так на этот вопрос 77% респондентов ответили, что не используют моющие средства. Также поднимается вопрос об экологическом взносе при посещении. Экологический взнос представляет собой определенную сумму – залог, который турист оплачивает при входе на территорию. По окончании путешествия, при условии, что турист выносит мусор с территории, взнос ему возвращают. Идея с экологическим взносом не нова, наиболее яркий пример – экологический взнос в размере \$ 4,000 с команды при восхождении на гору Эверест. 61% респондентов согласны с тем, чтобы вносить залог при посещении, некоторые респонденты указывали сумму – 300-500 руб.

Также отдельным блоком были вопросы по итогу путешествия: собираетесь ли Вы повторить маршрут (79% положительных ответов), какие маршруты для Вас наиболее привлекательны (25% - 30 маршрут, 15% отдельно указали г. Фишт и г. Оштен, маршрут 8А выбрали 9%). Вопрос «Что Вам понравилось на маршруте?» был открытым, позволяя туристам поделиться личными впечатлениями по итогу путешествия. Варианты ответов самые разнообразные, но чаще всего респонденты упоминали природу, горы, порядка 36% отмечали некоторые комбинации (альпийские луга и воздух, реки и панорамы, доступность маршрута и безопасность). Также был вопрос, противоположный предыдущему - «Что Вам не понравилось на маршруте?». Как это зачастую бывает с

открытыми вопросами, часть респондентов пропустила его (71%), другие же отмечали уборные, количество людей на отдельных участках и контроль со стороны заповедника (вероятнее всего респонденты имели в виду контролируемое посещение, плату за вход, ограничения на маршрутах).

## Выводы

В ходе анкетирования были выяснены важные особенности, связанные с формированием групп, размещением туристов на отдельных маршрутах, отношение посетителей к увеличению туристского потока. Данная информация позволяет в дальнейшем грамотно развивать экологический туризм. Помимо этого, анкетирование помогает поддерживать обратную связь с путешественниками, решившими познакомиться с природой Северо-Западного Кавказа.

По итогам анкетирования также сформирован ряд предложений по улучшению инфраструктуры и навигации на отдельных маршрутах,

## Список источников

1. *Краснображев В.* Работа Кавказского государственного заповедника / В. Краснображев // Охрана Природа. – 1930. №7. – с. 168
2. *Трепет, С. А.* История Кавказского заповедника / С. А. Трепет, Д. А. Андреев, Ю. Н. Спасовский. – Краснодар : Кубанское книжное издательство, 2020. – 200 с. – ISBN 978-5-906753-03-8.
3. *Шадже, А. Е.* Организация рекреационного лесопользования на Северо-Западном Кавказе / А. Е. Шадже, А. И. Шадже // Вестник Майкопского государственного технологического университета. – 2010. – № 2. – С. 23-28.
4. Экологический туризм на пути в Россию. Принципы, рекомендации, российский и зарубежный опыт - Тула: Гриф и К, 2002,- 284 с.

## ЭКОЛОГИЧЕСКИЕ ТРОПЫ КАК ОСНОВА ФУНКЦИОНИРОВАНИЯ ЭКОТУРИЗМА В РЕГИОНАХ РОССИИ

**Аннотация.** Приводятся результаты изучения, анализа создания и функционирования экологических троп, как стратегии и экономической тактики туристского освоения регионов. Актуальность проведенного исследования обусловлена значительным ухудшением состояния окружающей среды, в том числе особо охраняемых природных территорий, поэтому формированию экологического мировоззрения должно уделяться значительное внимание.

Большая Байкальская тропа является ярким примером повышения экологического просвещения населения и приобщения его к решению экологических проблем. Такие тропы помогают сохранять природу, пользуются популярностью у туристов. Поэтому Байкальская тропа должна стать примером для развития одной из форм экотуризма в регионах.

**Ключевые слова:** экологическая тропа, волонтерский туризм, Байкал.

**Annotation.** The results of the study, analysis of the creation and functioning of ecological trails as a strategy and economic tactics of tourist development of the regions are presented. The relevance of the study is due to the significant deterioration of the environment, including specially protected natural areas, therefore, considerable attention should be paid to the formation of an ecological worldview.

The Great Baikal Trail is a vivid example of increasing environmental education of the population and introducing them to solving environmental problems. Such trails help to preserve nature and are popular with tourists. Therefore, the Baikal Trail should become an example for the development of one of the forms of ecotourism in the regions.

**Key words:** ecological trail, volunteer tourism, Baikal.

Создание особо охраняемых прогулочно-познавательные маршрутов, создаваемых с целью экологического просвещения населения, является особенно актуальным и востребованным в настоящее время.

Экологические тропы – это не только включение элементов природной среды и биоразнообразия в компоненты туристского предложения на принципах безопасности для природы регионов и для путешественников. В широком понимании – это экологическая стратегия и экономическая тактика туристского освоения регионов [6]. Многие такие проекты многоцелевые и долгосрочные. В процессе их реализации задействованы механизмы вовлечения местных сообществ в организацию экотуризма и независимого мониторинга состояния природы силами экотуристов, волонтеров.

Особенно большой акцент в этом процессе уделяется молодежи, так как экологические тропы являются одной из наиболее эффективных форм экологического воспитания подрастающего поколения. Они выполняют познавательную, развивающую, эстетическую, оздоровительную функции и это происходит на основе непринужденного усвоения информации, ценностных ориентаций и идеалов, норм поведения в природном окружении. Достигается это путем органического сочетания отдыха и познания во время движения по маршруту тропы.

По мнению некоторых аналитиков, создание экологических троп является новым для России видом туризма. История создания экологических троп начинается с США, именно там впервые появилось понятие природная или экологическая тропа, где в XX в. лесничий Б. Маккей предложил проложить «заповедник для пешеходов» по Аппалачскому хребту. К 1922 г. пешеходная тропа была готова, длина ее составила 3300 км. Она за короткий период стала любимой формой общения с природой и любимым местом отдыха многих американцев. В настоящее время в США создано восемь экологических или национальных троп. В России экотроп подобного масштаба пока нет.

Однако, изучив становление экологического туризма в России, можно отметить, что приблизительно в это же время такие тропы, но не в таких масштабах, стали создаваться и в нашей стране.

В России первая экологическая тропа была проложена в 1916 г., в Крыму, где в 7 км от Судака вдоль скал была вырублена Голицынская пешеходная тропа. Она была проложена так, чтобы посетитель мог ознакомиться со многими природными объектами, познать красоту и своеобразие этих мест [3].

Краснодарский край также считается «пионером» в этом движении, для этого достаточно вспомнить легендарный маршрут «Через горы к морю» или Всесоюзный маршрут №30. Точная дата запуска этого маршрута неизвестна, но уже в 30-х годах прошлого века он был одним из самых популярных маршрутов у жителей нашей страны.

Учитывая современную трактовку экологического туризма, отметим, что создание Большой Байкальской тропы является наиболее ярким примером международного сотрудничества в области экологического туризма, масштабности и многогранности проекта, волонтерского движения, просветительского и воспитательного значения [4].

Проект «Большая Байкальская тропа» официально «стартовал» в 2002 г. Этому предшествовали несколько лет работы, направленной на освоение и адаптацию международного опыта по строительству экологических троп. Идея создания тропы пришла еще в 1997 г. во время реализации проекта «В&В&В» («Bed and Breakfast and Baikal») по созданию отдельных туристских троп.

Проект «Большая Байкальская тропа» принципиально отличается от многих подобных проектов, имевших место в других регионах нашей страны и не только масштабностью, как уже отмечалось. Главное отличие – привлечение к строительству тропы волонтеров. Таким образом, реализация данного проекта способствует развитию одного из новых видов туризма – волонтерского.

Волонтерский туризм во многих странах существует уже многие десятилетия, например, в Англии его называют Conservation holydays (природоохранные каникулы). В образовательной системе США и Европы существует такое понятие, как social service (социальная служба) – это участие в социальных проектах, в том числе строительстве экологических троп, и данный практический опыт идет в зачет школьникам и студентам [2].

Практическое строительство троп участники проекта Байкальская тропа ведут с 2003 года. Это международный проект, в разные годы в нем приняли участие волонтеры из 12 стран мира.

Озеро Байкал – одно из уникальнейших мест нашей планеты. Его красота – вне времени, его ценность – невозможно переоценить. Большая Байкальская тропа – это проект по созданию



системы туристских троп вокруг озера Байкал и в Байкальском регионе. Планируемая длина его 1800 км (по другим источникам 2000 км). Он объединит набор туристских объектов посещения и сервиса, обеспечит удобное безопасное передвижение туристов по побережью Байкала [5]. Тропа проходит по западному его побережью, которое находится в центре Азии на границе Иркутской области и Республики Бурятия. Создание ее еще не завершено, но уже действуют несколько маршрутов. Тропа соединит три национальных парка и три заповедника. Ежегодно в летнее время на различных участках производятся работы по строительству новых участков и объектов на ней. В настоящее время Ассоциация Большая Байкальская Тропа имеет 500 км и 292 проекта по строительству троп, в которых было задействовано более 6 тысяч волонтеров [1].

Большая Байкальская тропа – это бренд, это маркетинговая идея для продвижения региона на рынок России и мировой рынок экотуризма. При ее создании используется эффективный международный опыт, простые алгоритмы которого можно бесконечно тиражировать как это и происходит у нас на Большой Байкальской тропе.

Тропы, подобные Байкальской, становятся экотуристическим продуктом как во время строительства, так и во время их эксплуатации. Во время строительства международные и отечественные группы волонтеров являются экотуристами, и пользуются услугами, которые характерны для всех туристов – размещения, общественного питания, транспортными и др. Приглашение волонтера по туристской визе на 30 дней здесь стало обычной практикой. Во время эксплуатации тропы наиболее популярными являются пешеходные прогулки и многодневные переходы, верховая езда и лыжных прогулок в зимнее время и др.

Территориальная организация экологического туризма должна начинаться именно с его основы – создания экологических троп.

В Краснодарском крае давно и успешно развивается экологический туризм; он занимает одно из ведущих положений в структуре туристского комплекса края [7]. Данный вид туризма имеет значительные перспективы, что обусловлено разнообразием природных условий, наличием уникальных и особо охраняемых территорий, а также увеличивающейся с каждым годом популярностью среди жителей и гостей края экологических видов

туризма. Последнее относится к заслугам экологического воспитания, особенно молодежи, к тому, что все больше людей начинают ценить свое природное окружение.

Таких масштабных проектов, как Байкальская тропа, в Краснодарском крае нет, но имеется довольно густая сеть экологических троп. Для примера приведены такие объекты экологического туризма по двум районам (табл. 1).

Таблица 1- Экологические тропы Краснодарского края

Экологические тропы Красной поляны		Экологические тропы Абрау-Дюрсо	
Название	Протяж- сть, км	Название	Протяж- сть, км
Тропа здоровья	5	Золотое кольцо Абрау	15
Цирк-1 +2200 м: Альпийские луга	3	От озера к морю	11
Водопад Поликаря	6,5	Путь к усадьбе	8,7
Агурские водопады и скала Прометей	8	Ботаническая тропа	3,8
Парк водопадов Менделиха	0,9 –3,0 км	Виноградный терруар	8,5
Бзерпинский карниз	10	Путь к дому виноградаря	4,3
Через горы к морю (Всесоюзный маршрут №30)	93	Путь к дому йога	8,9

Подводя итоги, отметим, что экологический туризм, как наиболее сбалансированный вид туристской деятельности, в перспективе должен стать устойчивым и востребованным российским турпродуктом. Привлечение людей к экологии, через туризм, может помочь в решении важных экологических проблем и преодолении кризисных ситуаций. Практика показала, что экологические тропы помогают сохранять природу, благодаря тесному единению людей с окружающим миром.

Экологические тропы – это не только тропы, проложенные на территории уникальных природных объектов. Это путь к экономически и экологически благополучному будущему региона,

и четкой, отлаженной работе людей, работающих, чтобы защитить нетронутые экосистемы и сохранить их для будущих поколений.

### Список источников

1. Большая Байкальская Тропа [Электронный ресурс] - URL: <https://greatbaikaltrail.org/about-gbt> (дата обращения: 11.01.2022).

2. Городская лига волонтеров // История волонтерских лагерей [Электронный ресурс] - URL: [http://liga-volonterov.ru/?page\\_id=18](http://liga-volonterov.ru/?page_id=18) (дата обращения: 11.01.2022).

3. История создания экологической тропы // ModernStudy. [Электронный ресурс] - URL: <http://www.modernstudy.ru/pdds-6778-1.html> (дата обращения: 12.01.2022).

4. *Кусков А.С., Арсеньева Е.И.* Современный экотуризм: основные концепции, направления и формы: все о туризме. [Электронный ресурс] - URL: <http://tourlib.net/stattitourism/kuskovecotourism.htm> (дата обращения: 05.01.2022).

5. Ландшафты Байкальского заповедника // Байкальский государственный природный биосферный заповедник. [Электронный ресурс] -

URL: <https://baikalzapovednik.ru/landscapes> (дата обращения: 12.01.2022).

6. *Мавлютова О.С.* Экологическая тропа // [Электронный ресурс]. URL: <http://www.eco.nw.ru/lib/data/04/6/020604.htm> (дата обращения: 12.01.2022).

7. *Некрасова М.Л., Краснова Н.В., Романова И.А.* Экологический туризм как приоритетное направление диверсификации российского туристского продукта // Курортно-рекреационный комплекс в системе регионального развития: инновационные подходы: Материалы III Международной научно-практической конференции. Краснодар 2015. С. 411-415.

## СВЕДЕНИЯ ОБ АВТОРАХ ПУБЛИКАЦИЙ

**Абульян Юлия Ивановна** – преподаватель Гуманитарного колледжа КГУФКСТ, г. Краснодар

**Алетдинова Жанна Павловна** – педагог дополнительного образования МБУ ДО «Центр детского творчества» МО г. Новороссийск, инструктор детско-юношеского туризма, г. Новороссийск

**Алтынташ Хасан (Hasan Altıntaş)** – магистр искусств по филологии, преподаватель Отделения английского языка и литературы Факультета искусств и наук Университета Думлупынар в Кютахье (a Master of Arts in Philology, Lecturer at Kütahya Dumlupınar Üniversitesi, Fen Edebiyat Fakültesi, İngiliz Dili ve Edebiyatı Bölüm; научные интересы: literary genres and trends, modern literary theories, ancient literature; работает над докторской диссертацией по теме: a chronotropic analysis of London and Istanbul in the novels of Peter Ackroyd and Orhan Pamuk based on the ideas asserted by the Russian thinker and philosopher Mikhail Bakhtin), г. Кютахья, провинция Кютахья, Эгейский регион, Западная Турция, Турецкая Республика (Kütahya İlçe, Kütahya ili, Ege Bölgesi, Türkiye Cumhuriyeti)

**Антошкина Елена Владимировна** – преподаватель ЧПОУ «Краснодарский колледж права, экономики и управления», кандидат географических наук, доцент, г. Краснодар

**Анушян Аида Варздатовна** - директор, учитель истории, обществознания и кубановедения МБОУ СОШ №19 им. В.П. Стрельникова МО Усть-Лабинский район, ст. Ладожская

**Бабаджанян Офеля Сергеевна** - учащаяся 9 кл. МБОУ ООШ №81 МО г. Краснодар, Р. Армения

**Баер Андреас (Andreas Baer)** – дипломированный инженер в области радиотехники и электроники, коммуна Эмштек, Земля Нижняя Саксония, Федеративная Республика Германия (the Municipality of Emstek, The State of Lower Saxony, The Federal Republic of Germany)

**Бараненко Федор Федорович** – математик и инженер, выпускник Физико-технического факультета (2008, как инженер связи) и Факультета прикладной математики и компьютерных наук (2009, как математик-экономист) Кубанского государственного университета, кандидат физико-математических наук, старший лейтенант полиции в отставке, ИП Бараненко Фёдор Фёдорович, трудился преподавателем кафедры в Краснодарском университете Министерства внутренних дел Российской Федерации и доцентом кафедры высшей алгебры и геометрии КубГУ, г. Краснодар

**Бергман Петер (Peter Bergmann)** – больница «Бетесда» (Bethesda Krankenhaus), город окружного подчинения Дуйсбург, Земля Северный Рейн-Вестфалия, Федеративная Республика Германия (Kreisfreie Großstadt Duisburg, Nordrhein-Westfalen, Bundesrepublik Deutschland)

**Борисов Борис Петрович** – музыковед и философ (социальная философия), доктор философских наук (по ВАК РФ), учредитель и многодесятилетний главный редактор журнала «Казачье самообразование» (государственная регистрация СМИ состоялась в 1995 г.), профессор кафедры философии и политологии ФГБОУ ВПО «Краснодарский государственный университет культуры и искусств» (с 2019 г. – кафедра педагогики, психологии и философии ФГБОУ ВО «Краснодарский государственный институт культуры»), профессор кафедры философии, психологии и педагогики ФГБОУ ВО «Кубанский государственный медицинский университет» Министерства здравоохранения Российской Федерации (2013—настоящее время), директор

Гуманитарного центра ФГОУ ВПО КГУКИ (2006—2013), член объединенного диссертационного совета Д 909.224.03, г. Краснодар

**Боровиков Павел Александрович** - Краснодарская городская детско-юношеская общественная организация «Школьный краеведческий поисковый отряд «Патриоты Кубани», директор

**Бочкарев Андрей Николаевич** - магистрант по направлению «Дизайн» ЗКУ им. М. Утемисова, Р. Казахстан, г. Уральск

**Бугаенко Юлия Борисовна** – заместитель председателя правления ККДЮОО «Азбука туризма», инструктор детско-юношеского туризма, инструктор водного туризма, инструктор пешеходного туризма, тренер по спортивному туризму, г. Ейск, Краснодарский край

**Василенко Алексей Владимирович** - председатель правления ККДЮОО «Азбука туризма», инструктор детско-юношеского туризма, инструктор водного туризма, инструктор велотуризма, инструктор пешеходного туризма, г. Ейск, Краснодарский край

**Владимиров Владислав Сергеевич** - МУ ДО «Малая академия», учащийся 8 класса, г. Краснодар

**Волкова Полина Станиславовна** – доктор философских наук, доктор искусствоведения, кандидат филологических наук, профессор (ВАК РФ), профессор Института музыки, театра и хореографии ФГБОУ ВО «Российский государственный педагогический университет имени А. И. Герцена», профессор кафедры истории музыки ФГБОУ ВПО «Ростовская государственная консерватория (академия) имени С. В. Рахманинова», член Союза Композиторов России, главный редактор Международного научного журнала “ASPECTUS” (2013—2021), г. Краснодар, г. Санкт-Петербург

**Голоско Людмила Михайловна** - учитель УО «Зельвенская государственная санаторная школа-интернат», Р. Беларусь

**Горбачёв Александр Александрович** - доктор педагогических наук, профессор кафедры изобразительного искусства и дизайна НАО «Западно-Казахстанский университет им. М. Утемисова», Почетный академик, председатель Краснодарского регионального филиала МО «Международная академия детско-юношеского туризма и краеведения им. А.А. Остапца-Свешникова», г. Уральск, Р. Казахстан - г. Краснодар

**Горбачева Валентина Алексеевна** – кандидат педагогических наук, доцент кафедры филологии, методики преподавания Западно-Казахстанского инновационно-технологического университета, действительный член МАДЮТК им. А.А. Остапца-Свешникова, г. Уральск, Р. Казахстан – г. Краснодар

**Горбачева Диана Александровна** – доктор педагогических наук, профессор кафедры физической культуры и туризма ФГБОУ ВО «Кубанский государственный институт культуры», действительный член МАДЮТК им. А.А. Остапца-Свешникова, г. Краснодар

**Горина Ольга Васильевна** – учитель истории и кубановедения МКОУ СОШ №27 пос. Мезмай, Апшеронский район

**Гучетль Анджела Анатольевна** – методист МБУ ДО «Центр детского творчества» МО г.-к. Горячий Ключ, инструктор детско-юношеского туризма, г.-к. Горячий Ключ

**Демидович Татьяна Владимировна** - педагог дополнительного образования, методист

МБУ ДО «Центр компетенций «Ориентир» МО Усть-Лабинский район, ст. Ладожская

**Дикий Евгений Александрович** – заместитель руководителя комиссии краеведения Краснодарского регионального отделения РГО, член Совета Краснодарского регионального отделения Российского общества историков-архивистов, краевед-исследователь, Почетный работник общего образования РФ, г. Краснодар

**Дьяченко Ярослав Иванович** - МУ ДО «Малая академия», учащийся 9 класса, г. Краснодар

**Евсеева Татьяна Леонидовна** - главный специалист отдела краеведческой и военно-патриотической работы ГБУ «Центр туризма и экскурсий» КК, г. Краснодар

**Едигарян Маргарита Славиковна** – преподаватель высшей категории ЧУ ПОО «Краснодарский техникум управления, информатизации и сервиса», г. Краснодар

**Жардемova Мадина Газизовна** - преподаватель-исследователь МГИК, ст. преподаватель каф. библиотекovedения Западно-Казахстанского университета им. М. Утемисова, Р. Казахстан, г. Уральск

**Каграманян Арнольд Багратович** – педагог дополнительного образования МБУ ДО «Центр компетенций «Ориентир» МО Усть-Лабинский район, ст. Ладожская

**Камбулова Марина Тимофеевна** – инженер-конструктор, ООО «Кубаньтент», г. Краснодар

**Камкин Дмитрий Мстиславович** - педагог дополнительного образования, методист МУ ДО «Малая академия», г. Краснодар

**Карачинцева Диана Витальевна** – учащаяся 10 класса МКОУ СОШ №27 пос. Мезмай, Апшеронский район

**Ковелина Елизавета Михайловна** - МУ ДО «Малая академия», учащаяся 9 класса, г. Краснодар

**Коршик Светлана Александровна** – педагог дополнительного образования МБУДО «Центр детско-юношеского туризма» МО г. Армавир

**Кочубей Игорь Валерьевич** – философ, методолог науки и историк, создатель общенаучного метода “Rem parvulam cognoscere”, профессор, соредактор (2009—2010) и главный редактор (2010—настоящее время) Международного междисциплинарного научно-теоретического и методического журнала “Topical Problems of the Humanities Knowledge, Польшкая Республика **Курбанова Надежда** – г. Краснодар специальность «Реклама», ст. Саратовская МО г.-к. Горячий Ключ

**Куркина Екатерина** - студентка 2 курса группы 20-ТУР-1 ЧПОУ «Колледж права, экономики и управления», г. Краснодар

**Литвиненко Наталья Юрьевна** – руководитель Ресурсного центра детско-юношеского туризма МБУ ДО «Центр детского творчества», г. Новороссийск

**Лопатина Татьяна Евгеньевна** – аспирант ФГБОУ ВО «Армавирский государственный педагогический университет», магистр пед. образования, руководитель Театра народного танца «Тахтиб», член Русского географического общества, г. Армавир

**Лопатин Александр Петрович** - заведующий отделом археологии и палеонтологии МБУК «Армавирский краеведческий музей», член общественной палаты МО г. Армавира, член Русского географического общества, г. Армавир

**Лопатина Надежда Александровна** - руководитель Арт-студии «Ассель» МБУК «Городской дворец культуры», магистр пед. образования, член Русского географического общества

**Лопатина Ольга Александровна** - студентка ФГБОУ ВО «Кубанский государственный университет физической культуры, спорта и туризма», режиссер Арт-студии «Ассель», г. Краснодар

**Мамай Виолетта Романовна** – учащаяся 9 кл. МАОУ МО ГК СОШ №6, ст. Саратовская МО г.-к. Горячий Ключ

**Мамай Оксана Романовна** – студентка 4 курса ФГБОУ ВО «Краснодарский государственный институт культуры», ст. Саратовская МО г.-к. Горячий Ключ

**Мамай Светлана Николаевна** – учитель начальных классов МАОУ МО ГК СОШ №6, ст. Саратовская МО г.-к. Горячий Ключ

**Мантатова Арюна Валериановна** - кандидат географических наук, доцент ФГБОУ ВО «Бурятский государственный университет им. Доржи Банзарова», г. Улан-Удэ, Р. Бурятия

**Махмудов Мухаммед Рузаевич (Muhammed Ruzaevich Mahmudov)** – узбекский советский государственный деятель, член президиума высшего органа государственной власти Узбекской ССР – Верховного Совета УзССР шестого созыва, депутат ВС УзССР седьмого созыва, кавалер Ордена Трудового Красного Знамени (СССР), инженер, журналист, историк азотнотуковой промышленности, персональный пенсионер республики, Ферганский вилоят, г. Фергана, туман Киргули, Республика Узбекистан

**Мишин Евгений Викторович** – студент группы РВ-1.4-21 ЧУ ПОО «Краснодарский техникум управления, информатизации и сервиса», г. Краснодар

**Муратова Диана** - студентка 1 курса специальности « Библиотечное дело», ЗКУ им. М. Утемисова, Р. Казахстан, г. Уральск

**Низамутдинова Надежда Маратовна** - магистрантка по направлению «Дизайн» ЗКУ им. М. Утемисова, Р. Казахстан, г. Уральск

**Ничипоренко Анна Алексеевна** - преподаватель географии ГАПОУ КГТК г. Краснодар

**Орлова Ирина Николаевна** - МУ ДО «Малая академия», учащаяся 8 кл., г. Краснодар

**Остапенко Нина Андреевна** - МУ ДО «Малая академия», учащаяся, г. Краснодар

**Петухова Анна Денисовна** - МУ ДО «Малая академия», учащаяся 8 кл., г. Краснодар

**Половинка Людмила Анатольевна** - учитель начальных классов МБОУ СОШ №19 им. Героя Советского Союза В.П. Стрельникова, ст. Ладожская, МО Усть-Лабинский район

**Полухина Анна Николаевна** – доктор экономических наук, профессор кафедры сервиса и туризма ФГБОУ ВО «Поволжский государственный технологический университет», начальник центра по работе с иностранными обучающимися, зав. подготовительным отделением для иностранных граждан, г. Йошкар-Ола, Р. Марий Эл

**Пчелинцев Владислав Витальевич** - МУ ДО «Малая академия», учащийся 11 класса, г. Краснодар

**Расулов Худоёр Рахмонбердиевич (رسولوف ھودايار)** – учитель школы, кишлак Вен, Пенджикентский район Согдийской области, Республика Таджикистан (дехаи Вен, ноҳияи Панҷакент, вилояти Суғд, Ҷумҳурии Тоҷикистон)

**Ревенко Ирина Владимировна** – педагог дополнительного образования, Ресурсный центр детско-юношеского туризма МБУ ДО «Центр детского творчества», г. Новороссийск

**Рзаева Эсмירה Саддулаевна** – ученица 10 класса МКОУ СОШ № 27, пос. Мезмай, Апшеронский район

**Роот Инна Владимировна** - педагог дополнительного образования, методист МБУДО «Центр компетенций «Ориентир» МО Усть-Лабинский район

**Рясненко Юрий Иванович** - методист МБОУ ДО «Станция юных туристов» г. Туапсе, ветеран кубанского туризма, г. Туапсе

**Самойленко Александр Анатольевич** – генеральный директор ККОО «Центр активного туризма, экскурсий, краеведения и сервиса», председатель комиссии краеведения КРО РГО, академик МАДЮТК, заслуженный турист Кубани, г. Краснодар

**Самойленко Ульяна Александровна** – учащаяся 9 кл. МБОУ ООШ №81 МО г. Краснодар

**Сапаргалиева М.Е.** - ст. преподаватель каф. иностранных языков, ЗКУ им. М. Утемисова, Р. Казахстан, г. Уральск

**Сейинян Галина Хореновна** - учитель начальных классов. МБОУ СОШ №19 им. Героя Советского Союза В.П. Стрельникова, станица Ладожская, МО Усть-Лабинский район

**Семашко Зинаида Левитовна** - воспитатель УО “Зельвенская государственная санаторная школа-интернат”, Р. Беларусь

**Сивков Михаил Сергеевич** – аспирант 3 курса ФГБОУ ВО «Краснодарский государственный институт культуры», г. Краснодар

**Сивков Сергей Михайлович** - Кубанский институт социэкономки и права (филиал) Академии труда и социальных отношений, доцент, кандидат исторических наук, г. Краснодар

**Сотникова Анастасия Игоревна** – младший научный сотрудник ФГБУ «Кавказский государственный природный биосферный заповедник им. Х.Г. Шапошникова», ст. Абадзехская, Майкопский район, Р. Адыгея

**Старкова Ирина Ивановна** – кандидат социологических наук, доцент ФГБОУ ВО «Бурятский государственный университет им. Доржи Банзарова», г. Улан-Удэ, Р. Бурятия

**Ступак Екаптерина Алексеевна** – студентка ФГБОУ ВО «Краснодарский государственный институт культуры», г. Краснодар

**Суятин Борис Дмитриевич** – кандидат физико-математических наук, доцент ФГБОУ ВО «Кубанский государственный университет», действительный член Академии педагогических и социальных наук, член Совета Краснодарского регионального отделения Русского географического общества, старейший краевед Кубани, директор научно-просветительского центра «Цветные стекла» при Кубанском госуниверситете, директор фирмы «ЭлектроБытСервис – Цветные стекла», скончался 10 августа 2020 г.

**У Луинь (吴路音; Ханьюй пиньинем: Wú Lùyīn; Wu Luyin)** – музыкант-вокалист, педагог, выпускница **重庆人文科技学院** (Чунцинского Университета Гуманитаристики и Технологии), магистр (выпускница Института музыки, театра и хореографии ФГБОУ ВО «Российский государственный педагогический университет имени А. И. Герцена» в г. Санкт-Петербурге (ученик трижды д-ра, проф. П. С. Волковой по направлению: «Анимация как средство формирования культуры мышления школьника»; научные интересы: роль музыки в развитии человека, музыкальная терапия и происхождение вокальной музыки), город центрального подчинения **重庆** (Чунцин), центральный Китай, Китайская Народная Республика

**У Чэньянь** – музыкант-педагог, магистр (выпуск кафедры музыкального образования и воспитания Института музыки, театра и хореографии ФГБОУ ВО «Российский государственный педагогический университет имени А. И. Герцена» в г. Санкт-Петербурге), Китайская Народная Республика

**У Юйкан** – музыкант-педагог, магистр (выпуск кафедры музыкального образования и воспитания Института музыки, театра и хореографии ФГБОУ ВО «Российский государственный педагогический университет имени А. И. Герцена» в г. Санкт-Петербурге), Китайская Народная Республика

**Струг И.Л.** - учитель УО «Зельвенская государственная санаторная школа-интернат», Р. Беларусь



**Тугиев Ильмир Рамилевич** - студент группы РВ-1.4-21 ЧУ ПОО «Краснодарский техникум управления, информатизации и сервиса», г. Краснодар

**Хабиви Сабет Хан** (ثبت خان حبيبي) – ветеран войны 1979—1989 гг. в Афганистане, видный афганский криминолог и криминалист, выпускник Высшей следственной школы Министерства внутренних дел Российской Федерации (г. Волгоград, окончил с отличием), магистр юридических наук (1994), вузовский педагог, пуханмал, до 15 августа 2021 г. (т. е. до фактического крушения Исламской Республики Афганистан) – амыр (начальник) кафедры внутренней безопасности и (противодействия) организованной преступности и киберпреступности Факультета права и уголовного розыска ( امر ديارتمنت مبارزه با جرایم سازمان یافته، امنیت داخلی و جرایم سایبری .. ) (پوهنځی حقوق و علوم جنایی Национальной Академии полиции имени шехида генерала полиции Абдул Разака Министерства внутренних дел ИРА ( اکادمی پولیس پوهنځی سید اسوال عبدالرازق ), г. Кабул, Исламский Эмират Афганистан

**Хван Руслана** - студентка специальности «Библиотечное дело» Западно-Казахстанского университета им. М. Утемисова, Р. Казахстан, г. Уральск

**Хури Элиас** - студент 4 курса кафедры туризма ФГБОУ ВО «Краснодарский государственный институт культуры», Сирийская Арабская республика

**Ценкова (Диловска) Наталия Георгиевна** – переводчик, член редакционной коллегии «Твердовских чтений» (г. Краснодар, Россия), г. София, Область София (Область София-град), Республика Болгария – город (коммуна) Брюссель, Брюссельский столичный регион, Королевство Бельгия

**Чачия Кирилл Владимирович** - студент группы РВ-1.4-21 ЧУ ПОО «Краснодарский техникум управления, информатизации и сервиса», г. Краснодар

**Черных Марина Борисовна** – педагог дополнительного образования МБУ ДО «Центр детского творчества» МО г.к. Горячий Ключ, инструктор детско-юношеского туризма, ст. Саратовская

**Филипченко Ирина Константиновна** – член РГО, писатель-краевед, г. Анапа

**Шабанова Татьяна Николаевна** – студентка Гуманитарного колледжа КГУФКСТ, г. Краснодар

**Шаров Елисей Романович** - МУ ДО «Малая академия», учащийся 9 класса, г. Краснодар

**Шкондина Виктория Владиславовна** – секретарь комиссии краеведения КРО РГО, руководитель Турклуба им. Р.И. Бочаровой, руководитель КОЦ «Хата атамана» (ст. Азовская), руководитель музея «Быт СССР», г. Краснодар

**Шуберт Эдуард Евгеньевич** – педагог дополнительного образования МБОУ ДО «Станция юных туристов» МО г. Туапсе, мастер спорта РФ по спортивному туризму, г. Туапсе

**Щербакова Елизавета Михайловна** – студентка ЧПОУ «Колледж права, экономики и управления», г. Краснодар

**Юй Ян (Yu Yang, 鱼洋)** – музыкант-исполнитель, педагог-музыкант, искусствовед, Музыкальная консерватория Северо-Западного педагогического университета (в городском округе Ланьчжоу, Провинция Ганьсу) [The Conservatory of Music of the Northwest Normal University (in the Prefecture-Level City of Lanzhou, the Gansu Province)]; город субпровинциального значения Сиань, Провинция Шэньси, Северо-Западный Китай, Китайская Народная Республика (the Sub-provincial City of Xi'an, the

Shaanxi Province, Northwest China, People's Republic of China), ORCID: 0000-0002-7390-9560

**Юркин Василий Петрович** - учитель биологии и химии МКОУ СОШ № 27, руководитель Экологического совета школы, пос. Мезмай, Апшеронский район

# XIV «ТВЕРДОВСКИЕ ЧТЕНИЯ»

## Сборник материалов

*Международной научно-практической конференции  
(путешествия, туризм, краеведение, образование,  
экология, сервис, дизайн)*

*Научное издание*

г. Краснодар, 18 марта 2022 г.

Ответственный редактор

А.А. Самойленко

Научные редакторы

А.А. Горбачев, И.М. Федина

Корректоры

И. Чуканова, Т. Козлова

Сдано в набор –25.03. 2022 г. Подписано в печать – 28.03. 2022 г.

Усл. печ. л. – 22,25. Тираж 300 экз. Формат 60X80 1/16.

Тираж изготовлен с оригинал-макета заказчика в мини-типографии  
«Манускрипт», г. Краснодар, ул. Благоева, 8

