

МУНИЦИПАЛЬНОЕ АВТОНОМНОЕ ОБЩЕОБРАЗОВАТЕЛЬНОЕ УЧРЕЖДЕНИЕ

МУНИЦИПАЛЬНОГО ОБРАЗОВАНИЯ ДИНСКОЙ РАЙОН

"СРЕДНЯЯ ОБЩЕОБРАЗОВАТЕЛЬНАЯ ШКОЛА № 2

ИМЕНИ АЛЕКСАНДРА ВАСИЛЬЕВИЧА СУВОРОВА"

# Формирование математической грамотности через решение текстовых задач



Подготовила : учитель начальных классов МАОУ СОШ № 2 им. А.В. Суворова  
Малофеева Светлана Алексеевна

# Задача является для младших школьников, средством развития у обучающихся:

ЛОГИЧЕСКОГО  
МЫШЛЕНИЯ

социализации личности.

творческих  
способностей и  
воображения



# Логические задачи

Близнецов зовут Иван Петрович и Василий Петрович. Их отцу столько же лет, сколько обоим близнецам вместе. А его отцу Николаю Денисовичу столько же лет, сколько обоим близнецам и их отцу. Как зовут отца близнецов и сколько им лет, если Николаю Денисовичу 80 лет?

Катя, Вера и Рита нарисовали 3 цветка: василёк, ромашку, гвоздику. Какой цветок нарисовала каждая девочка, если Рита не рисовала василёк, Вера не рисовала ромашку и василёк?



## Задачи для развития творческих способностей и воображения :

Мужской костюм состоит из пиджака, жилета и брюк. В ателье сшили 4 чёрных и 5 синих костюмов. Сколько всего вещей сшили в ателье? Реши задачу разными способами.

От дома Оли до дома Маши 590 м. От дома Оли до дома Кати на 250 м больше, чем до дома Маши. Сколько метров пройдёт Маша, если пойдёт к Кате, но сначала зайдёт в гости к Оле?

КАРТОЧКА-ПОМОЩНИЦА

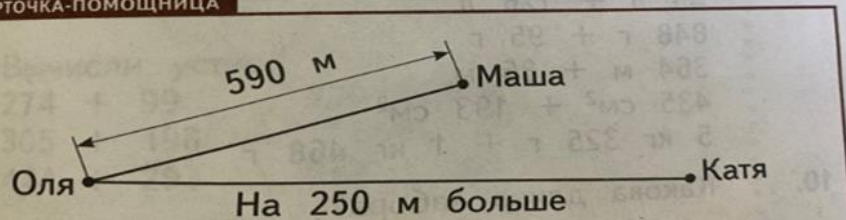

- 1) Друзья утром съели 5 яблок, а днём – ещё 3. Сколько всего они съели яблок?
- 2) Друзья утром съели 5 яблок, а днём – ещё 3. На сколько больше они съели яблок утром, чем днём?

# Задачи на развития социализации личности:

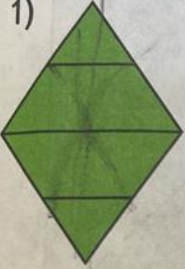
1) 

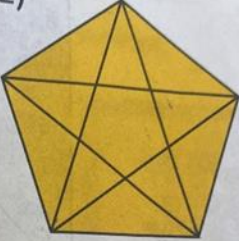
2) 

23. Нина Ивановна решила купить новые электроприборы — утюг и электрочайник. В таблице на с. 114 указаны цены в рублях на разные модели этих товаров.

113

Электроприбор	Модель				
	№ 1	№ 2	№ 3	№ 4	№ 5
Утюг	719 р.	354 р.	432 р.	689 р.	300 р.
Чайник	419 р.	440 р.	290 р.	349 р.	550 р.

Утюг какой модели самый дорогой; самый дешёвый?

Сравни цены на электрочайники. Какой электрочайник: самый дешёвый; самый дорогой?

Какой утюг и электрочайник может купить Нина Ивановна, имея 1 000 р.? Рассмотр несколько вариантов.

24\*  Какие измерения и вычисления нужно выполнить, чтобы узнать площадь одного из тре-

Ваня Петров разговаривает с мамой с 12 ч.50 мин до 13 ч. 10 мин. Каким тарифом нужно воспользоваться Ване, чтобы ему хватило на весь разговор 8 рублей.



Название тарифа	Цена 1 минуты разговора	Дополнительные условия
«Детский»	50 копеек	Нет условий
«Подарочный»	25 копеек	После 13 ч. 00 мин. цена первой минуты разговора 1 рубль 50 копеек за 1 минуту, остальное время по 25 копеек за минуту
«Дружеский»	15 копеек	До 13 ч.00мин. цена минуты 1 рубль, а после 13 ч. 00 мин. – цена 1 минуты – 15 копеек

**В шкафу было 16 чашек с синими цветочками, чашек в горошек – на 2 меньше, чайных ложек – на 12 больше, чем чашек в горошек. Сколько одновременно человек смогут пить чай, если у каждого должна быть своя чашка и своя чайная ложка?**

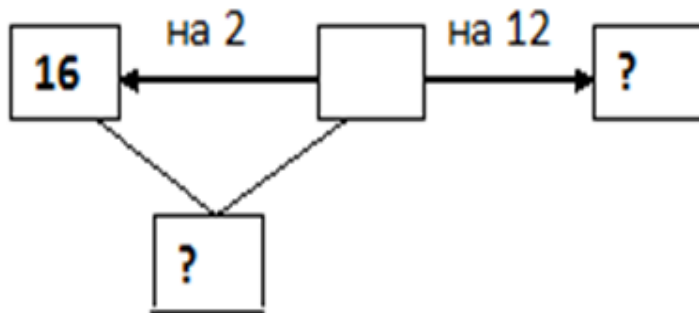

Решение:

- 1)  $16 - 2 = 14$  (шт.) - чашек в горошек.
- 2)  $14 + 12 = 26$  (шт.) – чайных ложек.
- 3)  $16 + 14 = 30$  (шт.) – чашек всего.

Ответ: так как ложек 26, а чашек 30 значит, пить чай смогут 26 человек.

# Урок-практикум.

