

МЕТОДИЧЕСКИЙ ЖУРНАЛ
МУНИЦИПАЛЬНОГО БЮДЖЕТНОГО УЧРЕЖДЕНИЯ
«ЦЕНТР РАЗВИТИЯ ОБРАЗОВАНИЯ»
МУНИЦИПАЛЬНОГО ОБРАЗОВАНИЯ НОВОКУБАНСКИЙ РАЙОН

"ПЕДАГОГИЧЕСКИЙ ВЕСТНИК"

3/2019

Фестиваль педагогических идей - 2019





«ФЕСТИВАЛЬ ПЕДАГОГИЧЕСКИХ ИДЕЙ – 2019»

В целях повышения качества образования, повышения профессионального уровня педагогов образовательных учреждений, выявления и распространения инновационных педагогических идей, внедрения новых педагогических технологий в систему образования и роста престижа учительской профессии 25 марта 2019 года в МОАУСОШ №4 им. А.И.Миргородского г.Новокубанска прошел районный «Фестиваль педагогических идей – 2019».

75 педагогических работников общеобразовательных учреждений Новокубанского района поделились своим педагогическим опытом, работая в 11 секциях:

- Начальное образование
- Гуманитарно-эстетические дисциплины
- Иностранные языки
- Общественно-исторические дисциплины
- Естественнонаучные дисциплины
- Физико-математические дисциплины и ИКТ
- ОБЖ, физическая культура
- Технология, музыка, искусство
- Школьная библиотека, медиатека
- Система воспитательной работы в школе (педагоги-психологи, соц.педагоги, классные руководители и зам.директора по ВР)
- Коррекционная педагогика

Результатом ежегодного проведения Фестиваля стало создание образовательной среды, в которой происходит самореализация и самоактуализация каждого участника учебно-воспитательного процесса, демонстрация профессионального мастерства, трансляция педагогических находок, их осмысление, приобретение личного опыта, что способствует повышению уровня обучения школьников.

Каждый педагог получил сертификат участника «Фестиваля педагогических идей - 2019».



Содержание	Страница
Начальное образование	4
Гуманитарно-эстетические дисциплины	27
Иностранные языки	35
Общественно-исторические дисциплины	60
Естественнонаучные дисциплины	76
Физико-математические дисциплины и ИКТ	93
ОБЖ, физическая культура	113
Технология, музыка, искусство	116
Школьная библиотека, медиатека	119
Система воспитательной работы в школе (педагоги-психологи, соц.педагоги, классные руководители и зам.директора по ВР)	122
Коррекционная педагогика	132
Редакционная коллегия	134

НАЧАЛЬНОЕ ОБРАЗОВАНИЕ



ПРИЕМЫ НАПИСАНИЯ ИЗЛОЖЕНИЯ В НАЧАЛЬНЫХ КЛАССАХ

Круглова Елена Анатольевна,
учитель начальных классов
МОАУСОШ № 4 им.А.И Миргородского
г. Новокубанска

Работа над изложением, как развитием коммуникативной речи, в настоящее время является актуальной для начальной школы. Восприятие чужого текста и его воспроизведение – это, прежде всего, сочетание двух видов деятельности, необходимое в работе над изложением. Понимание текста в целом происходит за счёт слушания и чтения. А понимание связывает в единый процесс мышление и речь.

Работая над умением воспринимать текст, учитель одновременно учит детей запоминать текст, сохранять его в памяти. Как показывает практика обучения изложениям, ученик запоминает текст, пользуясь 2 видами памяти: отдельные места – дословно, активизируя оперативную память, основную же часть текста запоминает не в словах, а в переработанном виде – в образах-схемах. Запомнить чужое высказывание легче, если оно подаётся в память блоками (образами-схемами). Именно поэтому необходимо учить детей воспринимать текст, схематически фиксируя его структуру.

Изложения - это письменные пересказы образцовых текстов.

По цели проведения изложения могут быть контрольные и обучающие. Контрольные изложения проводятся во всех классах на уроках контроля, или проверки, не чаще одного раза в четверть; обучающие изложения проводятся от трех до шести раз в четверть.

По характеру текстового материала могут быть выделены изложения:

- а) повествовательного характера,
- б) с элементами описания,
- в) изложения-описания,
- г) с элементами рассуждения,
- д) типа рассуждения,
- е) типа характеристики и др.

По способу передачи содержания изложения бывают полные, или подробные; близкие к тексту; сжатые; выборочные; с элементами сочинения.

Начинать обучение изложению нужно с повествовательного текста, имеющего ясный сюжет, близкий и понятный ребёнку данного возраста. В рассказе должно быть небольшое количество эпизодов. Все слова должны быть ясны по своему значению, синтаксические конструкции доступны для использования их в детской речи. Очень важно, чтобы самостоятельное письмо, опирающееся на речь самих детей, вводилось как можно раньше.

Требования к изложению:

- ✓ самостоятельность учащихся при изложении текста (образец не должен зазубриваться и полностью копироваться);
- ✓ использование в тексте изложения лексики, оборотов речи, синтаксических конструкций, взятых из образца;
- ✓ полнота передачи существенных моментов – соблюдение последовательности изложения, причинно-следственной зависимости основных фактов.

Методика проведения изложения:

1. Знакомство с текстом.

Учитель читает текст, учащиеся внимательно слушают его, следят за сюжетной линией. Основные части текста учитель выделяет паузами. Излагаемый текст может быть прочитан учащимися. Определение темы текста.

2. Беседа по содержанию текста по вопросам учителя.

Ставится 3 – 4 вопроса по содержанию текста с целью определения, всё ли правильно поняли учащиеся, осознали прочитанное, установили причинно-следственные связи. Определение типа текста, его структуры.

3. Повторное прочтение текста.

Текст прочитывается не более 2 раз, чтобы учащиеся не заучивали его наизусть.

4. Составление плана текста.

Логическое и композиционное разделение текста на части, их озаглавливание. План изложения записывается на доске.

5. Орфографическая подготовка, словарно-лексическая работа.

Анализ значений слов и их написания, наблюдение за использованием в тексте изобразительных средств языка, построение наиболее важных синтаксических конструкций. Запись на доске слов и словосочетаний, требующих особого внимания учащихся.

6. Предварительный пересказ фрагментов текста. Выделение опорных слов.

Учитель предлагает пересказать отдельные фрагменты, спрашивает: «Как бы ты сам рассказал об этом?», «Как эта мысль выражена, как об этом сказано в тексте писателя?». Такие вопросы нацеливают учащихся на самостоятельное изложение мысли. На данном этапе работы коллективно составляются отдельные предложения, при необходимости – фрагменты текста. На доске записываются опорные слова для каждого пункта плана.

7. Устный пересказ текста.

Несколько учеников устно пересказывают текст по плану и опорным словам.

8. Анализ устного пересказа и его совершенствование.

Коллективное исправление недостатков, уточнение отдельных моментов. При необходимости текст прочитывается ещё раз.

9. Самостоятельное написание изложения.

При необходимости оказывается индивидуальная помощь.

10. Самопроверка и совершенствование текста учащимися.

11. Проверка изложения учителем.

Для проведения последующей работы над ошибками учитель анализирует изложения и классифицирует их с учётом:

- ✓ точности и последовательности передачи содержания текста;
- ✓ ошибок в построении предложений;
- ✓ неправильного употребления слов;
- ✓ наиболее грубых и типичных орфографических и пунктуационных ошибок.

12. Работа над ошибками.

Проводится на следующем уроке. Необходимо сравнить написанные учащимися изложения с целью выяснения недочётов в содержании и языке детских работ, разобрать орфографические ошибки. Работа организуется следующим образом:

- ✓ учитель зачитывает первоначальный текст изложения;
- ✓ учитель зачитывает одну или две-три работы с нарушениями последовательности содержания текста; коллективно устанавливается, какие эпизоды упущены, перемещены, неточно изложены; как следовало бы написать и т.д.;
- ✓ учитель записывает на доске или зачитывает неправильно написанные предложения, ошибки коллективно исправляются;
- ✓ учитель записывает на доске или читает неудачно употреблённые в изложении слова, вместе с детьми определяет, почему данное слово следует считать неудачным, какое слово было бы лучше употребить вместо него;
- ✓ осуществляется орфографический разбор слов с типичными или грубыми ошибками;
- ✓ организуется индивидуальная работа учащихся над ошибками.

Делая вывод, можно сказать, что работа над изложением обогащает словарь школьников, совершенствует синтаксический строй их речи, формирует навыки запоминания и воспроизведения в письменной форме исходного текста, закрепляет знания о типах речи и стилях, развивает логическое мышление школьников.



ИСПОЛЬЗОВАНИЕ ПРИЕМА «КЛАСТЕР» НА УРОКАХ В НАЧАЛЬНОЙ ШКОЛЕ

Стаценко Татьяна Николаевна,
учитель начальных классов
МОАУСОШ № 4 им. А.И.Миргородского
г.Новокубанска

Современная система образования ориентирована на формирование у обучающихся самостоятельного мышления. Критическое мышление является педагогической технологией, стимулирующей интеллектуальное развитие школьников. Кластер – один из его методов (приемов).

Кластер (от англ. cluster – «скопление», «пучок», «созвездие») – это способ графической организации материала, позволяющий сделать наглядными те мыслительные процессы, которые происходят при погружении в любую тему, думать свободно и открыто.

Критическое мышление имеет три стадии: вызов, осмысление, рефлексия. Первый этап – стадия вызова. Все обучающиеся вовлекаются в процесс. Его цель – воспроизведение знаний, уже имеющихся по заданной теме, постановка проблемных вопросов по теме, формирование ассоциативного ряда. Стадия осмысления – это организация работы с информацией. Это может быть чтение материала в учебнике, обдумывание или анализ имеющихся фактов. Рефлексия – это

стадия, когда знания, которые были получены, перерабатываются в ходе творческой деятельности, а затем делаются выводы.

В процессе применения технологии «кластер» формируются и развиваются умения: формулировать вопросы, находить главное в большом объеме учебного материала, устанавливать причинно-следственные и логические связи, строить умозаключения, переходить от частного к общему, воспринимая проблему в общем виде, проводить аналогии, сравнивать и анализировать.

Применение технологии «кластер» помогает охватить объем учебного материала значительно больший, вовлекает всех учеников в обучающий процесс, детям интересна деятельность, ученики активны и открыты, потому что у них нет страха высказать неправильное суждение. В результате этот приём даёт возможность фантазировать, организует творческую деятельность.

Алгоритм действий при составлении «созвездия» логичен и прост.

В середине классной доски располагается ключевое слово или предложение, являющееся главным в раскрытии темы. А затем вокруг размещаются другие слова или предложения, которые выражают признаки, понятия, факты, образы, подходящие для выбранной темы. В процессе записи все новые элементы соединяются прямой линией с ключевым понятием. Каждый «спутник» также имеет «спутников» - вот так устанавливаются новые логические связи между понятиями.

Кластер в начальной школе можно использовать на любом этапе урока. Он подойдет и на стадиях вызова, осмысления и рефлексии, а также в качестве способа активизации учебной деятельности обучающихся.

На этапе вызова обучающиеся высказывают и фиксируют все знания по теме, которые у них есть, а также все предположения и ассоциации. Здесь кластер – стимулирующий компонент познавательной деятельности младших школьников, который создает мотивацию к размышлению до начала изучения новой темы.

На этапе осмысления приём кластера позволит структурировать учебный материал, улучшив качество его усвоения.

Этап рефлексии – это стадия обобщения полученных знаний и умений, который поможет систематизировать кластер.

Оформление кластера зависит от того, каким способом учитель организовал урок: «созвездие» может быть оформлено и на доске, и на отдельных листах или даже в тетрадях учеников, в процессе выполнения ими индивидуальных заданий. Составляя кластер, лучше всего использовать что-то яркое: разноцветный мел, ручки, карандаши, маркеры или фломастеры. Это позволит выделить ключевые моменты и нагляднее изобразить общую картину, упростить процесс систематизации и классификации информации.

Самое важное, не нужно бояться излагать все свои мысли, предположения, факты и фиксировать все, что приходит на уровне ассоциаций. Ведь в ходе работы все неточное и неверное можно дополнить или исправить. Обучающиеся могут дать волю воображению, фантазии и интуиции, работая до тех пор, пока поток идей не иссякнет. Не нужно беспокоиться и из-за наличия значительного количества смысловых звеньев на схеме. Кластер на тему, которая сама по себе обширна, и должен получиться достаточно большим. Главное – найти как можно больше логических связей между блоками. На этапе анализа работы все систематизируется и встанет на свои места.

Я применяю метод кластера довольно часто при изучении самых разнообразных тем. Использую абсолютно любую форму: коллективную, индивидуальную или групповую. К примеру, на этапе вызова каждый ученик работает в индивидуальном порядке: ребенок создает свой собственный кластер у себя в тетради. Когда начинают поступать новые знания, уже во время общей работы и обсуждения, опираясь на персональные рисунки, можно составить одну общую графическую схему.

Предлагаю вам один из способов работы учащихся с кластером на уроке закрепления изученного материала, после изучения всех звуков русского алфавита (именно звуков, сюда не входят Ъ и Ы). Сначала в игровой форме повторяем изученный материал. Потом я показываю карточки со словами и буквами:

1) гласные, ударные, безударные, проверяемые, непроверяемые, всегда ударная, йотированные, а, о, у, и, ы, э, ю, е, я, ё;

2) согласные, парные, всегда твердые, всегда мягкие, шипящие, б-п, в-ф, г-к, д-т, ж-ш, з-с, й, ч, щ, ц, ш, ж, Щ, ш.

Ребята говорят, к чему относится та или иная карточка. После этого делимся на две команды и, используя эти карточки, составляем кластер с моей помощью. После составления кластера выясняю у ребят, что мы делали, а потом объясняю значение используемого метода.

Вот так выглядит кластер по теме «Звуки речи»:



Сюжетный арт-кластер (кластер с картинками) использую на уроках развития речи. Например, составить рассказ по серии картинок.



На уроке математики в 1 классе по теме: «Введение понятия многоугольники» я применила приём кластер при введении и отработке геометрических понятий: треугольник, четырёхугольник, многоугольник.

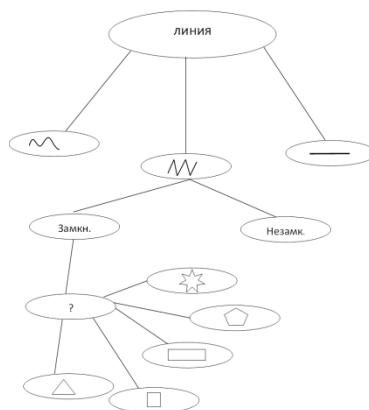

На уроках окружающего мира в 1 классе применяю арт-кластер (кластер с картинками). Кластер с использованием сюжетных картинок вместо записи слов – эффективный метод для изучения темы при работе с учениками начальной школы. Принцип построения тот же. В центре листа наклеивается картинка на определенную тему (записывается ключевое слово), вокруг которой ученики наклеивают или рисуют составляющие ее компоненты. Готовые картинки могут содержать только один предмет (вещь, живое существо, какой-либо цвет и т. д.) или целый сюжет (явления природы, занятия людей и т. д.)

Тема: «Какая бывает вода?»

Класс делится на группы, каждой группе предлагается готовая схема-кластер и карточки с ключевыми словами: вода, снег, пар, иней, туман, лёд, град, роса.



Очень люблю применять и обратный кластер на стадии вызова для того, чтобы вызвать интерес у учащихся, их активизации и определения темы занятия или на других стадиях для лексической работы и как способ выделения основной мысли, сути содержания, идеи (на стадии рефлексии – как обобщение, резюме, подведения итогов). Составляется следующим образом: записываются основные компоненты, в центре ставится знак вопроса или оставляется пустая рамка для определения и записи ключевого слова, основной темы, предмета обсуждения. Например, на стадии вызова учитель показывает учащимся следующий кластер и просит назвать тему урока:



Вывод: урок с применением технологии кластера, или «грозди», «созвездия» даёт детям возможность проявить себя, пофантазировать, высказать свое мнение, не боясь ошибиться, а также предоставляет простор для творчества, способствуют повышению мотивации учащихся, формируют обстановку взаимовыгодного сотрудничества.



ГРУППОВАЯ ФОРМА РАБОТЫ НА УРОКАХ РУССКОГО ЯЗЫКА В НАЧАЛЬНОЙ ШКОЛЕ

Павленко Галина Денисовна,
учитель начальных классов
МОАУСОШ № 8 им.А.Я.Тимова
п.Прикубанского

Тема моего выступления «Групповая форма работы на уроках русского языка в начальной школе». Начать его хотелось бы словами Льва Семёновича Выготского: «То, что дети могут сделать вместе сегодня, завтра каждый из них сможет сделать самостоятельно».

Сегодня мы – учителя констатируем такие факты, как отсутствия у современных школьников мотивации к учебной деятельности, самостоятельности в принятии решений, неумения общаться друг с другом. При групповой форме работы на уроках используется технология системно – деятельностного подхода. Почему за основу взята именно технология деятельностного подхода? Можно ответить словами Бернарда Шоу: «Единственный путь, ведущий к знанию, – это деятельность». Групповая работа на уроке не просто нужна, она – необходима. Но это моё личное мнение. А что вы думаете по этому поводу?

Итак, с чего начать организацию групповой работы?

Подготовительным этапом к групповой работе и одной из самых распространенных форм групповой работы является работа в парах. Я работаю по УМК «Школа России». Авторами учебников данного комплекта предусмотрено активное использование практически на каждом уроке работы в парах и группах. Я успешно использую уже с первых дней обучения детей в школе, приучая их к сотрудничеству. На первых порах – это статическая пара, образованная из детей, сидящих за одной партой. На этом этапе главным становится выработка умения

договориться, умения общаться. Дети знакомятся с правилами общения: при разговоре смотри на собеседника, тихо говори в паре, называй товарища по имени, дети учатся как соглашаться, как возражать, как помогать, просить о помощи, внимательно слушай ответ, потому что потом будешь исправлять, дополнять, оценивать. Постепенно приучаем учеников, вырабатываем умения и навыки работы в паре. Работа ведётся систематически и целенаправленно в течение четырёх лет обучения в начальной школе. Работу в парах можно организовать как при изучении нового материала, так и при повторении, закреплении, контроля знаний, т. е. на любом этапе урока. Первое, чему нужно научить первоклассников – это проверять друг друга. Проверять можно ответ, ход решения, правильность и красоту письма, домашнее задание и т. д.

Следующий этап: научить тренироваться в парах (таблица сложения, устный счёт, взаимодиктанты с использованием разрезной азбуки, выполнение заданий по вариантам с последующей взаимопроверкой). Далее идёт обсуждение в парах. Что значит обсуждать? Это говорить по данной теме, ставить вопросы и раскрывать их. Важно научить детей задавать вопросы и отвечать на них. (Задайте друг другу по два любых вопроса к прочитанному или услышанному тексту и ответе на них. Составьте к услышанному тексту вопросы, используя слова, записанные на доске – что? почему? для чего? и задайте их друг другу.)

При работе парами дети приучаются внимательно слушать ответ товарища (ведь они выступают в роли учителя), постоянно готовиться к ответу (для ребёнка очень важно, чтобы его спросили), учатся говорить, отвечать, доказывать. Ребёнок может делать в этот момент то, что в другое время не разрешается – свободно общаться с товарищем, свободно сидеть. Я предлагаю коллегам объединиться в группы по желанию, выполнить задания, чтобы в конце выступления мы могли получить некий продукт нашей совместной работы.

1 группа – составление кластера «Этапы технологического процесса групповой работы».

2 группа – написание синквейна «Групповая работа в начальной школе».

3 группа – приём «Продолжи».

Стоит отметить, что в групповой работе нельзя ожидать быстрых результатов, все осваивается практически. Не стоит переходить к более сложной работе, пока не будут проработаны простейшие формы общения. Нужно время, нужна практика, разбор ошибок. Это требует от учителя терпения и кропотливой работы.

Перейти от работы в статичных парах к групповой работе мне помог приём «Ручеек» Данный приём хорошо известен и широко применяется учителями нашей школы.

В «Ручейке» идёт общение ребят внутри одного ряда. Для этой работы учитель заготавливает к уроку карточки по числу учеников в ряду. Содержание карточек отличается друг от друга. Для ребят второго и третьего ряда составляются аналогичные карточки. После работы в постоянных парах начинается игра. Ребята сидят в ряду. Затем один вариант начинает движение: с первой парты ученик идёт на последнюю, а остальные передвигаются на одну парту вперёд. Движение идёт до тех пор, пока все ученики следующего варианта не займут свои места.

Разделение класса на группы – это важный момент в организации работы. Способов разделения существует множество, и они в значительной степени определяют то, как будет протекать дальнейшая работа в группе, и на какой результат эта группа выйдет.

1. По желанию. Этот метод применяется в случаях, когда владеют навыками групповой работы и могут за короткий промежуток времени объединиться по взаимному выбору. Задание на формирование группы по желанию может даваться, как минимум, в двух вариантах:

- Разделитесь на группы по ... человек.
- Разделитесь на ... равные группы.

2. Случайным образом. Группа, формируемая по признаку случайности, характеризуется тем, что в ней могут объединяться (правда, не по взаимному желанию, а волей случая) дети, которые в иных условиях никак не взаимодействуют между собой либо даже враждуют. Работа в такой группе развивает у участников способность приспосабливаться к различным условиям деятельности и к разным деловым партнерам. Этот метод формирования групп полезен в тех случаях, когда перед учителем стоит задача научить детей сотрудничеству. Метод также может

использоваться в классах, в которых между учениками сложились в целом доброжелательные отношения. Но в любом случае педагог должен обладать достаточной компетентностью в работе с межличностными конфликтами.

Способы формирования «случайной» группы: объединение тех, кто сидит рядом (в одном ряду, на соседних партах); на уроках русского языка - «Собираем пословицу», «Составь текст» и другие.

3. По определенному признаку. Этот способ я использую чаще других, т.к. он требует определенных знаний по предмету. Перед уроком на парту каждому ученику кладется карточка. Например, при изучении частей речи дети объединяются, ориентируясь на то, слово какой части речи написано на карточке.

4. По выбору педагога. В этом случае учитель создает группы по некоторому важному для него признаку, решая тем самым определенные педагогические задачи. Он может объединить учеников с близкими интеллектуальными возможностями, со схожим темпом работы, а может, напротив, создать равные по силе команды. При этом организатор групповой работы может объяснить принцип объединения, а может уйти от ответа на вопросы участников по этому поводу. Безусловно, работа в группах не может существовать без определенных правил. Прежде чем приступить к групповой работе, мы вместе с детьми установили подходящие для работы групп правила. У нас их минимальное количество, и они должны дополняют правила поведения на уроке

- убедись, что в разговоре участвует каждый;
- говорить спокойно и ясно;
- говорить только по делу;
- не говорить всем сразу;
- возражая или соглашаясь, смотреть на говорящего.
- обращаться друг к другу по имени.

Я оформляю данные правила (мы называем их заповеди) на отдельном слайде и мы обязательно озвучиваем их перед тем, как они начнут работать в группах. Для того, чтобы дети почувствовали личную ответственность за то, как группа работает, необходимо распределить роли. Лучше всего дети работают вместе, если каждый имеет определенную роль при выполнении задания. Мы с ребятами используем следующие роли:

- Организатор – распределяет роли, следит за действиями всех членов группы.
- Чтец читает вслух.
- Секретарь – записывает что-то от лица группы.
- Докладчик – у доски рассказывает, что решила группа.
- Хронометрист – следит за временем.

Подготовка к выполнению группового задания:

- постановка познавательной задачи (проблемной ситуации);
- инструктаж о последовательности работы;
- раздача дидактического материала по группам.

Групповая работа:

- знакомство с материалом, планирование работы в группе;
- распределение заданий внутри группы;
- индивидуальное выполнение задания;
- обсуждение индивидуальных результатов работы в группе;
- обсуждение общего задания группы (замечания, дополнения, уточнения, обобщения);
- подведение итогов группового задания.

Заключительная часть.

- сообщение о результатах работы в группах;
- анализ познавательной задачи, рефлексия;
- общий вывод о групповой работе и достижении поставленной задачи.

Затем каждая группа получает определенное задание (либо одинаковое, либо дифференцированное) и выполняет его сообща.

Работа в группах очень нравится детям, вызывает интерес к изучаемому материалу, вселяет в ребенка веру в собственные силы. Чтобы эта работа прошла успешно, и детям, и педагогу нужны прочные знания и фантазия, изобретательность, упорство, труд и, конечно, умение сотрудничать. Существуют следующие виды групповой работы. Это «Мозговой штурм», игра «Продолжи», «Охота за сокровищами», «Снежный ком», «Пазлы», прием «Зигзаг» и другие.

Игра «Продолжи». Основана на выполнении заданий разного рода группой «по цепочке». Можно использовать на уроках по разным предметам (например, при описании иллюстрации или картины, на уроке окружающего мира при составлении рассказа о каком-либо животном).

«Охота за сокровищами». Учитель составляет вопросы, которые могут требовать, как знаний фактов, так и осмысления или понимания. Учащийся или группа должны ответить на вопросы, используя ресурсы интернета, дополнительную литературу, учебник.4.

«Снежный ком». Это работа в группе, которая начинается с решения индивидуального задания. Все учащиеся получают аналогичные задания и самостоятельно выполняют их. После этого следует работа в парах. В парах учащиеся предлагают свои способы решения данного задания, из которых выбирается лучшее.



ФОРМИРОВАНИЕ ПРЕДПОСЫЛОК УЧЕБНОЙ ДЕЯТЕЛЬНОСТИ У ДЕТЕЙ 6-7 ЛЕТ В ПРОЦЕССЕ ПРЕДШКОЛЬНОЙ ПОДГОТОВКИ

Трошкина Ольга Александровна,
учитель начальных классов
МОБУСОШ №11 им.Ю.А.Гагарина
Станицы Бесскорбной

Проблема внедрения дошкольного обучения на сегодняшний день является актуальной, так как отражает современные тенденции развития образования в нашей стране, а также наметившуюся потребность охвата всех детей на этапе подготовки к школе. С приходом в школу изменяется вся жизнь ребёнка, он сталкивается с совершенно новыми условиями обучения, с новым коллективом сверстников, с новыми требованиями. Приспособление к этим новым условиям – огромное испытание для его физических, интеллектуальных и эмоциональных возможностей.

Учителя начальных классов единодушно отмечают, что большая часть учебных заданий, с которыми сталкивается в последствие будущий первоклассник, направлена на выполнение ряда условий, некоторых требований, ориентацию на правило и образец. Именно эти умения относятся к так называемым предпосылкам учебной деятельности, т.е. к тем, которые ещё не являются в полной мере учебными действиями, но необходимы для начала её усвоения.

Данные предпосылки определяют психолого-педагогическую готовность ребёнка 6-7 лет к учебной деятельности в школе.

Дети, приходящие в первый класс, по мнению учителей первых классов не слышат взрослого, не умеют сосредотачиваться на заданиях, быстро теряют познавательный интерес к учёбе и школе, с трудом регулируют своё поведение на уроке, но при этом демонстрируют высокий уровень навыков интеллектуальной готовности: читают, умеют считать и писать.

В отличие от игровой, учебная деятельность имеет ряд специфических особенностей. Структура учебной деятельности предполагает овладение детьми мотивационно-ориентировочным, операционным и регуляционным компонентами. Она предполагает ориентацию на результат, произвольность и обязательность. Учебная деятельность не даётся ребёнку в готовой форме, и потому должны быть сформированы её предпосылки в старшем дошкольном возрасте.

В связи с изменением учебных программ и появлением разнообразных образовательных учреждений (гимназии, школы, лицеи) повысились требования к умственному и психическому развитию ребенка. Поэтому исследования дошкольной подготовки детей 6-7 лет были и остаются приоритетным научным направлением.

Под предпосылками учебной деятельности мы понимаем целенаправленный процесс формирования у детей старшего дошкольного возраста таких новообразований в учебно-игровой деятельности, как принятие учебной задачи, овладение обобщенными способами решения учебных задач, контроль и оценка достижения результата. Данные предпосылки определяют психолого-педагогическую готовность ребёнка 6-7 лет к учебной деятельности в школе.

Экспериментальная часть исследования включала проведение констатирующего и формирующего экспериментов в условиях дошкольной подготовки. Опытно-экспериментальная работа проводилась на базе муниципального образовательного бюджетного учреждения средней общеобразовательной школы №11 станицы Бесскорбной Краснодарского края. Группа дошкольной подготовки работала по программе «Детский сад 2100». Она является одним из структурных компонентов образовательной системы «Школа 2100».

Целью проведения эксперимента стало выявление и апробация психолого-педагогических условий формирования предпосылок учебной деятельности.

В работе решались следующие задачи:

- Проанализировать психолого-педагогическую литературу по проблеме исследования.
- Выявить на основе комплекса методов диагностики уровень развития предпосылок учебной деятельности: принятие учебной задачи, овладение общими способами решения учебных задач, действием контроля и оценки.
- Экспериментально проверить эффективность предложенных заданий по формированию предпосылок учебной деятельности детей и изучить динамику развития данных предпосылок.

Изучение научно-методической литературы и анализ диссертационных работ, нормативных и методических документов по интересующей нас проблеме позволили обосновать необходимость разработки поставленных задач и заложить фундамент для проведения дальнейших исследований.

В качестве социологических методов исследования использовались: опрос, беседа, анкетный опрос.

С помощью анкетного опроса учителей начальной школы была получена информация о необходимости повышения уровня сформированности предпосылок учебной деятельности у детей 6-7 лет в условиях дошкольной подготовки.

Для диагностики предпосылок учебной деятельности нами использовались следующие методики.

С целью диагностики уровня развития предпосылки к учебной деятельности - принятие учебной задачи мы проводили методику «Графический диктант».

С целью диагностики уровня развития предпосылки к учебной деятельности - овладение обобщенными способами решения учебных задач (т.е. умения действовать по правилу, ориентироваться на систему требований) – методики, «Палочки и черточки» У. В. Ульенковой, «Узор» Л.И.Цеханской.

С целью диагностики уровня развития предпосылки к учебной деятельности - контроль и оценка достижения результата (т.е. умения контролировать в процессе ориентации на образец) мы проводили методики «Домик» Н.И. Гуткиной, «Рисование флажков» У. В. Ульенковой.

Выводы: Из всех предпосылок к учебной деятельности слабее всего сформированы предпосылки овладения обобщенными способами решения учебных задач (т.е. умение детей сознательно подчинять свои действия правилу, обобщенно определяющему способ действия) и контроль и оценка достижения результата (умение действовать по правилу, ориентироваться на систему требований).

На основании полученных результатов констатирующего эксперимента было принято решение о проведении специальной работы по формированию предпосылок учебной деятельности с помощью проектно-исследовательских заданий.

Для формирования у детей 6-7 лет предпосылок учебной деятельности в процессе дошкольной подготовки мы стали активно применять разнообразные приёмы проектно-исследовательской деятельности, предложенные А.И. Савенковым (упражнения на развитие внимание и наблюдательности, на определение понятий способами сравнения, описания, классификации, учили составлять суждения и умозаключения и др); учили экспериментированию с различными материалами. Мы учили детей разработке нескольких способов проектов:

- «модель трёх вопросов»
- метод «мыслительных карт» (Тони Бьюзен)
- системная паутинка по проекту

Наиболее сложно было научить детей видеть проблемы, задавать правильно вопросы, возникающие в ходе дошкольной подготовки и создании проектов. Сам процесс обучения заключался в последовательном переходе от ответов на одни вопросы к ответам на другие вопросы после того, как первые были решены.

По результатам, полученным в контрольном эксперименте можно сделать вывод об эффективности предложенных методов и форм работы со старшими дошкольниками, направленной на формирование у них предпосылок учебной деятельности.

Заключение.

Исследование данных предпосылок учебной деятельности, разработка средств их диагностики имеет большое значение для индивидуализации обучения и воспитания детей, прогнозирования и психологической поддержки развития личности.

Учебная задача должна увлекать ребят, приносить радость, давать удовлетворение. Важно с самого раннего детства воспитывать у детей познавательные интересы, так как именно они являются важными мотивами человеческой деятельности, выражают осознанную направленность личности, положительно влияют на все психические процессы и функции, активизируют способности. В состоянии интереса возникает подъём всех человеческих сил. Особо важно это учитывать при формировании предпосылок к учебной деятельности.

Развитие учебной деятельности, возможно, прежде всего, на основе осознанного вычленения ребёнком способа действий. Характерными чертами умения учиться являются:

- умение слушать и слышать воспитателя;
- работать по его указаниям;
- способность отделять свои действия от действий других детей;
- развивать контроль за своими действиями и словами и т. д.

На заключительном этапе формирующего эксперимента нам важно было убедиться: дети достаточно уверенно пользуются усвоенными приёмами.

Анализ полученных результатов контрольного эксперимента позволяет убедиться в эффективности разработанной нами системы работы педагога с детьми 6-7 лет по формированию у них предпосылок учебных действий.

Результаты проведения контрольного эксперимента подтверждают правильность выдвинутой нами гипотезы и убеждают в том, что, эффективность формирования предпосылок учебной деятельности у детей 6-7 лет посредством дошкольной подготовки обеспечивается соблюдением психолого-педагогических условий: интеграции игровой и учебной деятельности;

обучением способам проектно-исследовательской деятельности; психолого-педагогическим взаимодействием ребёнка 6-7 лет и взрослых, направленным на его социально-личностное развитие и формирование готовности к учебной деятельности.



ФОРМИРОВАНИЕ ТРАДИЦИЙ В ДЕТСКОМ КОЛЛЕКТИВЕ

Веревкина Лариса Николаевна,
учитель начальных классов,
МОАУСОШ № 14 им.В.Н.Барчан
х. Марьинского

Не зря существует в народе такая мудрость, которая гласит: «Нация выживает в самые трудные времена, если сохраняет традиции своего народа». Школа, класс состоится тогда, когда существует культура детской организации. Культура детской организации – это традиции и обычаи детского коллектива. Какие традиции могут положительно влиять на мироощущения и мировоззрение ребенка?

Начиная с первых дней работы с младшими школьниками, классный руководитель должен познакомить обучающихся с теми традициями, которые живут в школе. Для этого необходимо не только рассказать о них, но и показать их в действии. С этой целью педагог проводит экскурсию по школе, в ходе которой он знакомит обучающихся не только с учебными кабинетами школы, но и символикой школы. Дети знакомятся с людьми, которые в ней работают. Это педагоги, с которыми встречаются ребята на экскурсии, со служащими школы, библиотекарем. Ребята знакомятся со столовой, с работниками, которые готовят для них вкусные и полезные блюда. Учитель рассказывает, где и как мыть руки, объясняет правила поведения.

В ходе такой экскурсии классный руководитель объясняет обучающимся, как ученик может поступить, если у него возникают трудности в школьной жизни.

Классный руководитель отвечает на многочисленные если:

- если ты не приходишь в школу по каким-то причинам, ты предупреждаешь классного руководителя или сообщаем в приемную школу;
- если ты опоздал, ты должен объяснить это дежурному ученику или педагогу, который проводит тебя в класс;
- если ты приходишь в школу, ты здороваешься, а если уходишь – прощаешься;
- если ты опаздываешь на урок, ты должен извиниться, а после урока – объяснить причину опоздания;
- если ты взял в библиотеке книгу, ты должен вернуть ее вовремя и т.д.

Для того, чтобы малыши не забывали информацию, которую им довел до сведения педагог, необходимо, чтобы эта информация какое-то время была представлена в классе на видном месте, пока выполнение этих требований не станет нормой.

Очень важно выработать совместно с обучающимися законы жизни в классе.

Какие законы можно культивировать в детском коллективе?

1. Каждый человек имеет право на ошибку и ее исправление.
2. Человек не имеет права унижать, оскорблять и обижать другого человека.
3. Человек должен научиться признавать свою неправоту и отстаивать свою правоту.
4. Человек должен учиться дружить и иметь друзей.
5. Человек должен уметь помогать другому человеку и не бояться просить помощи.
6. Человек должен учиться быть терпеливым и настойчивым в достижении своих целей.

Для того, чтобы младшим школьникам легче было адаптироваться к детскому коллективу, почувствовать свою значимость, можно предложить классному руководителю создать в классе «Волшебное зеркало» – это фотографии всех учеников класса, к каждой фотографии прикреплен красивый кармашек. Каждый ученик может украсить кармашек так, как ему хочется. В каждый кармашек пожелания ученикам может положить учитель, одноклассники. Сам ученик может положить в свой кармашек вопрос учителю, который он не может задать вслух.

Опыт работы с такой формой воспитательной работы подтверждает, что ребята учатся смотреть на себя глазами других детей, становятся ответственнее и увереннее.

В классе учитель вместе с родителями может формировать самые различные традиции. К примеру, традиция работы с дневниками обучающихся – это еженедельный анализ ведения ученических дневников. Для того чтобы ребята понимали важность работы со своим дневником. Учитель просит открывать дневники и посмотреть, какие пожелания записал классный руководитель в дневник, как отметил умение обучающихся вести школьный дневник. К примеру, если в дневнике ученик старается писать красиво, четко, аккуратно – на обложке дневника появляется сказочный герой – Мальвина, Чебурашка. Такая традиция системной работы педагога с дневником дает свои результаты: ребята становятся внимательнее, ответственно относятся к своим обязанностям.

Хорошей традицией во 2, 3 классах может стать такой классный час, который можно проводить в конце четверти или полугодия. Его можно назвать «Как живешь, дневник?» В 4-м классе можно писать традиционное сочинение «радости и горести моего дневника». Для младших школьников очень важны традиции, которые способствуют их продвижению вперед, демонстрации собственной значимости. Такой традицией может стать ежегодная презентация книги классных достижений, в которую можно вносить имена учеников по различным номинациям. Номинации и выбор определяют сами ребята. Каждая страница торжественно оформляется.

Необходимо организовать обязательную помощь и поддержку классом тех ребят, которые часто и длительно болеют. Ребята помогают им в выполнении и разъяснении домашних заданий, устраивают праздники однокласснику дома или в больнице, готовят сюрпризы и подарки. Это традиция, когда в классе проводятся ежегодные летние и зимние Олимпийские игры, в которых участвует каждый ребенок, каждая семья.

Список традиций класса можно продолжить. Самое главное – традиции класса должны быть нравственными, способствовать преодолению одиночества и незащищенности, воспитывать умение быть Человеком.

Какие внеклассные мероприятия могут стать в начальной школе традиционными?

– «Праздник рождения класса». Этот праздник отмечается ребятами каждый год. Содержание праздника может быть разнообразным, но цель его – осознание своего единства, свой неповторимости и значимости друг для друга;

– хорошая традиция – поздравление учеников класса с днем рождения «Я пришел в этот день в этот мир»;

– традиция под названием «Малыш» – это помощь детскому саду, в котором ребенок вырос и воспитывался;

– праздник, который можно назвать «Ода книге». Его цель – показать значение книги в жизни человека;

– очень интересным праздником в начальной школе может стать праздник юмора. Он способствует снижению тревожности обучающихся класса, формированию наблюдательности, воспитанию оптимизма, находчивости.

Традиции обратной связи классного руководителя и обучающихся.

В конце каждой четверти и в конце учебного года в классе появляется почтальон Печкин (на большом листе ватмана – портрет Печкина из мультфильма, а вместо сумки – огромный конверт). В этот конверт ребята вкладывают письма классному руководителю. В этом письме может быть вопрос, пожелание, замечание, наблюдение и т.д. Главное, чтобы письма, которые пишут дети, были доброжелательными и не превращались в доносы. Можно привести пример такого письма: Пишет ученица 3-го класса: «Я люблю писать Вам письма, я ждала Почтальона Печкина. Я не знаю, что мне делать. У меня не получается писать красиво, а мне хочется. Я стараюсь, но не могу. Помогите мне! Алена».

Нужной и значимой традицией в жизни детей может стать традиция «теплых» писем. «Теплое» письмо – это письмо – поддержка, письмо – сочувствие, письмо – одобрение. Такие письма может помочь написать ученикам сам педагог. Это может быть связано с событиями в жизни отдельных обучающихся или всего класса. Такие письма приятное событие в жизни младших школьников в конце учебного года.

Однако еще приятнее получать такие письма детям друг от друга. Их можно писать под Новый год, в связи с событием в жизни ученика. Ребята оформляют красивые конверты, стараются необычно их подписать и, главное, подобрать слова, которые бы были приятны другому человеку.

Дети проживают в школе определённый период своей жизни. Радости и горести каждого ученика переживаются одноклассниками совместно. От того, как дети проживают каждый день своей жизни, какие впечатления эмоционального плана остаются у них от каждого прожитого дня, зависит результат их дальнейшего продвижения вперед. Можно проводить в классе массу самых разнообразных мероприятий, но если в них нет теплоты, любви, если принципы общения основаны на подчинении и приказе, традиции становятся безнравственными и вредными.

Принципы формирования традиций в детском коллективе.

Принцип первый – безусловное принятие каждого ученика, его сильных и слабых сторон.

Принцип второй – беспристрастность в оценке поступков каждого из обучающихся.

Принцип третий – терпение и терпимость в достижении цели педагогического воздействия.

Принцип четвертый – диалогичность и полилогичность в общении с обучающимися.

Принцип пятый – отсутствие боязни у педагога признать свою неправоту, свои непрофессиональные действия.

Принцип шестой – использование чувства юмора как неотъемлемого методического средства в работе с обучающимися.

Принцип седьмой – исключение значимости своего настроения в общении с детьми.

Очень здорово, если классный руководитель младших школьников может рассказать своим нынешним ученикам о своих бывших воспитанниках, о том, каким был классный коллектив, какие традиции и обычаи существовали в классе. Это способствует тому, что младшие школьники желают подражать своим старшим товарищам, брать с них пример.

Проходят годы, но и через годы обучающиеся вспоминают, какой была жизнь в их классе, какие праздники, экскурсии и викторины они проводили. Какие отношения складывались у них с классным руководителем, по каким обычаям и на каких традициях строилась жизнь класса.

Для реализации цели – развития личности - нужен хороший коллектив. Когда он создан, он превращается в средство воспитания личности. Главное – воспитать в ребенке самостоятельность и чувство ответственности за свое дело.

Класс можно представить, как город со своим названием, гербом, девизом. Например, можно назвать город «Фантазеров». Девиз города: «Гореть всегда, гореть везде, гореть на суше и в воде». Как в каждом городе, должен быть свой мэр, отдел культуры и печати, юстиции и правопорядка, отдел здравоохранения и спорта, народного образования.

Обязательно должны быть и «Почетные жители»:

- победитель в издании классной газеты;
- призер в спортивных районных соревнованиях;
- призер конкурса художественного слова;
- замечательный исполнитель песен.

У жителей города должен быть Устав:

- один за всех и все за одного;
- каждый день делай хотя бы одно хорошее дело;
- относись к окружающим так, как хочешь, чтобы относились к тебе;
- помни, город славен гостями, научись их принимать;
- не считай себя центром Вселенной, это всегда поможет тебе выбрать правильный тон в общении с окружающими;
- не будь равнодушным к злу, несправедливости, обману.

Актив класса регулярно должен делать отчёт о проделанной работе.

Чтобы жизнь в классе не угасала, учитель должен быть всегда с детьми и чуть-чуть впереди.

Замечательные слова, сказанные Эпиктетом, имеют значение и сейчас: «Из всех творений самое прекрасное – получивший прекрасное воспитание человек».



ГРУППОВЫЕ ФОРМЫ РАБОТЫ В НАЧАЛЬНОЙ ШКОЛЕ

Кирдяшкина Людмила Юрьевна,
учитель начальных классов
МОБУООШ № 20 им.Н.Н.Вербина
х.Горькая Балка

Современный уровень образования требует от учителя применения качественно новых педагогических технологий, направленных на развитие самостоятельной творческой личности, способной на осознанный ответственный выбор в различных жизненных ситуациях.

К сожалению, в настоящее время существует большая проблема, связанная с воспитанием у детей коммуникативной культуры. Наши дети практически не используют в речи образительно-выразительные средства, не умеют слушать и слышать собеседника, не умеют тактично спорить и убедительно доказывать свою точку зрения, не имеют выдержки, терпения, очень бурно, враждебно реагируют на критику, из чего следует, что они совершенно не умеют работать коллективно. Психологи определили, что «инкубатором» самостоятельного мышления, познавательной активности ребенка является не индивидуальная работа, а сотрудничество в группах совместно работающих детей.

Самой приоритетной формой работы на уроке учащиеся считают групповую работу. По их мнению, именно в групповой работе развивается сотрудничество, умение работать в команде, стимулируется активная и осознанная деятельность.

Так возникла тема моего опыта работы: «Групповые формы работы как фактор стимулирования активной и осознанной деятельности младших школьников».

Я работаю по программе «Школа России», которая дает мне возможность строить уроки с применением форм, соответствующих реальным целям и задачам учебно-воспитательного процесса, одной из которых является групповая работа. Младшим школьникам очень нравится работать в группах, поэтому я стараюсь применять эту форму работы как можно чаще. Считаю, что применять групповую работу целесообразно со 2 класса.

Целью групповой работы является активное вовлечение каждого ученика в процесс усвоения учебного материала.

Практика показывает, что ученики с низкими учебными возможностями в группах высказываются чаще, чем обычно, в 10-15 раз, они не боятся говорить и спрашивать. Это говорит о повышении их активности, позволяющей успешнее формировать знания, умения и навыки. Групповая форма обучения даёт большой эффект не только в обучении, но и в воспитании учащихся. Учащиеся, объединившиеся в одну группу, привыкают работать вместе, учатся находить общий язык и преодолевать сложности общения. Сильные учащиеся начинают чувствовать ответственность за своих менее подготовленных товарищей, а те стараются показать себя в группе с лучшей стороны.

Основная цель групповой работы – развитие мышления учащихся. Важно научить ребят учиться вместе. Чтобы новые знания открывали совместными усилиями, обдумывали, решали проблемы сообща.

Я пришла к выводу, что групповая работа имеет ряд преимуществ:

1. Объем усваиваемого материала возрастает.
2. Возрастает творческая и познавательная самостоятельность.
3. Характер взаимоотношений между детьми меняется.
4. Больше возможностей осуществлять индивидуальный подход к обучающимся.
5. Ребята получают удовольствие от работы.

Первый этап. Сплочение группы.

На первом этапе можно проводить работу в парах. Вначале могут быть простые задания – научиться тренироваться в парах (выполнение заданий с взаимопроверкой, проверять друг у друга таблицу сложения, умножения и т.д.). Затем осуществляется обсуждение в парах. Важно, чтобы ученик говорил по теме, умел ставить и отвечать на вопросы.

Работая в парах, дети проходят учебный материал быстрее и качественнее. У них повышается интерес к этим упражнениям.

При работе парами дети приучаются внимательно слушать ответ товарища (ведь они выступают в роли учителя), постоянно готовиться к ответу (для ребёнка очень важно, чтобы его спросили), учатся говорить, отвечать, доказывать. Ребёнок может делать в этот момент то, что в другое время не разрешается – свободно общаться с товарищем, свободно сидеть. Детям такая работа очень нравится. А так как дети ограничены временем и не хотят отстать от других пар, они стараются не отвлекаться, общаются по теме урока.

Парной работой может быть охвачен одновременно весь класс, часть класса, отдельные

учащиеся. Так, например, если тема урока уже хорошо усвоена сильными учениками, только начинает осознаваться средними и пока непонятна слабым, учителю целесообразно дать задание парам, сформированным по принципу “сильный – средний”, а со слабыми работать самому. В другом случае сильные могут обучать слабых, а средние – работать индивидуально. Вариантов здесь может быть множество.

Второй этап – это групповая работа.

Прежде чем перейти к ней, рекомендуется установить с ребятами правила работы в группе:

1. Смотреть на собеседника при разговоре.
2. Говорить тихо, чтобы не мешать одноклассникам.
3. Говорить только по делу.
4. Внимательно слушать ответ.
5. Обращаться друг к другу по имени.

Разделение класса на группы – это важный момент в организации работы. Способов разделения существует множество:

- По желанию
- Случайным образом
- По определенному признаку
- По выбору «лидера».
- По выбору педагога.

Можно использовать и такие способы распределения обучающихся по группам:

«Имена»

Пишутся имена учеников на листочках. Берутся листочки с именами половины класса, оставшаяся половина учеников вытаскивает листочки наугад. Ученики объединяются для работы в парах с тем, чье имя они вытаскивают.

«Волшебные карандаши»

Берутся карандаши или фломастеры разных цветов и раздаются ученикам. Те, кто достали карандаши одного цвета, работают в паре вместе.

«Решение примеров»

На половине карточек написать математический пример, а на другой – ответ на него или способ его преобразования. Например, на одной карточке написано 7×6 , а на другой 42.

«Классная перестрелка».

Ребята обмениваются тетрадками и проверяют письменное домашнее задание. Изученный ранее материал рассказывают друг другу.

«Блиц опрос».

Группы задают вопросы друг другу по изученной теме.

«Часики».

Ученик по очереди по часовой стрелке высказывают свое мнение по изученной теме.

Организуя работу в группах нужно, чтобы каждый ее член выполнял свою роль. Это позволит быстро и качественно выполнить задание.

Возможны следующие ролевые функции:

1. Писарь – записывает решение;
2. Докладчик – рассказывает у доски решение группы;
3. Контролер – распределяет роли, следит за временем, действиями всех членов группы.

Используя на уроках групповую форму работы, формируются такие универсальные учебные действия, как:

Личностные:

- определять свой поступок;
- уважать иное мнение;
- стремиться к взаимопониманию;

Регулятивные:

- определять цель учебной деятельности;
- составлять план выполнения задач, решения проблем;
- учиться выработать критерии оценки и определять степень успешности выполнения своей работы;
- оформлять свои мысли в устной и письменной речи;
- слушать других, пытаться принимать другую точку зрения, быть готовым изменить свою точку зрения;

Познавательные:

- извлекать информацию;
- ориентироваться в своей системе знаний;
- добывать новые знания;
- перерабатывать информацию и преобразовывать ее из одной формы в другую;

Коммуникативные:

- доносить свою позицию до других, владея приемами монологической и диалогической речи;
- понимать другие позиции;
- договариваться с людьми, согласуя с ними свои интересы и взгляды, для того чтобы сделать что-то сообща

Умение работать в группах позволило детям стать активнее, повысилось их участие в конкурсах, проектах, выставках.

Таким образом, преимущества групповой работы явны:

- дети приобретают важные навыки жизни;
- улучшается успеваемость;
- соблюдается дифференцированный подход;
- укрепляется дружба;
- улучшаются межличностные отношения;
- устанавливается психологический комфорт в классе;
- учащиеся усваивают больший объем материала;
- появляется возможность избежать негативных сторон соревнования;
- между учеником и учителем устанавливаются доверительные отношения;
- реализуется принцип деятельности;

Имеются и недостатки группового обучения:

- в группе оказываются разные по силам ученики, и одинаковая оценка для всех участников группы не будет отражать вклад определенного ученика;
- могут оказаться неодинаковыми по силе и группы в целом;
- учащиеся в группах не всегда в состоянии самостоятельно разобраться в сложном учебном материале, в результате- слабые ученики с трудом усваивают материал, а сильные нуждаются в более трудных, оригинальных заданиях;

Использование групповых форм организации учебно-воспитательного процесса на уроке положительно сказывается на развитии активной и осознанной деятельности школьников.



РОЛЬ СЕМЕЙНОГО ЧТЕНИЯ В ФОРМИРОВАНИИ ЛИЧНОСТИ РЕБЕНКА

Серкова Елена Николаевна,
учитель начальных классов
МОБУООШ № 30 им.И.Я.Сальникова
с.Радищево

На Руси издавна семья была почитаема и оберегаема, потому что именно здесь происходило рождение, становление и формирование личности человека. Каждая семья, где есть дети. Мечтают о том, чтобы они выросли уважаемыми людьми, нашли своё призвание, чтобы их жизнь была счастливой и успешной. Но где взять ту волшебную палочку, которая поможет претворить эту мечту в жизнь? Ответ прост: эта волшебная палочка - умение и желание ребёнка читать.

Особая роль в воспитании детей как слушателей и читателей, принадлежит семье. Семейное чтение занимает особое место в развитии человека, так как находится у истоков формирования личности. Традиции читательского развития детей в семье складывались веками. Наши далёкие предки учили детей относиться к книге с особым уважением и любовью. Книгу восхваляли, учили её беречь, лелеяли, относились к ней как к святыне. Басни, сказки, песни, легенды, былины бытовали в России с древних времен. Как установили исследователи, в период становления русской литературы, с 11 до середины 13 века, произведения для детей не было, во всяком случае, до нас не дошло ни одного памятника такого рода. Скорее всего, взрослые и дети имели в своём распоряжении одни и те же книги. В круг детского чтения входили поучения, жития святых. Для совместного чтения с детьми рекомендовались также фрагменты из летописей, легенды и сказания, военные и бытовые повести. В первой печатной книге для детей «Азбука», которую составил первопечатник, Иван Фёдоров, даны советы родителям о воспитании детей.

Чтение в России всегда считалось занятием достойным и полезным, его почитали как в крестьянских избах, так и в дворянских гостиных. Привитию любви к чтению в дворянской семье уделялось огромное внимание, поскольку в 19 веке не существовало другой возможности социализировать детей в связи с отсутствием телевидения и других разработок в области коммуникации и информации. Благодаря семейному чтению дети в дворянской семье росли в обстановке духовного и интеллектуального единения, а читающие родители всегда были образцом для подражания. Для усиления восприятия книги дворяне использовали музыкальные произведения, театральные постановки, выпускали домашние газеты с рубрикой о прочитанном.

Дети приобщались к книге и слову благодаря рассказыванию сказок, чтению вслух. К концу 17 века сложились представления о педагогике детского чтения, возникшие из потребности воспитания подрастающего поколения, обучения их чтению и грамоте. О важности семейного чтения говорят известные педагоги 20 века А.С. Макаренко, В.А. Сухомлинский и Н.К. Крупская. Н.К. Крупская одна из первых в отечественной педагогике рассматривала функции семьи, как составляющие системы образования и воспитания подрастающего поколения. Она писала, что если члены семьи- люди отзывчивые, чуткие, если труд объединяет семью в дружный союз, если у них огромные общественные интересы, то семья будет иметь хорошее влияние на ребенка.

Блестящим образцом пропаганды педагогических знаний является учение А.С. Макаренко « Воспитание культурных навыков», в которой даны советы родителям по отбору сказок для чтения, о формировании у детей привычки читать газету, об использовании в работе с детьми таких методов, как рассматривание иллюстраций, чтения вслух, и коллективный обмен мнения о прочитанном.

В нашей стране за годы Советской власти издано более 140000 книг и брошюр для детей. Растет сеть детских библиотек, увеличиваются их фонды. Вместе с тем в последнее время педагоги отмечают снижение интереса детей к книге. Чем можно исправить положение, а еще лучше предупредить беду? В.А. Сухомлинский писал: «Если с детства у ребенка не воспитана любовь к книге, если чтение не стало его духовной потребностью на всю жизнь, - в те годы отрочества душа подростка будет пустой, на свет божий выползает как будто неизвестно откуда взявшееся плохое». Дорога книги к сердцу ребенка начинается с родительского слова. Существует 2 источника – речь и чтение. Еще в дошкольном возрасте позволяет подготовить ребенка к самостоятельному чтению на родном языке. Наличие в семье книг еще не способствует формированию у ребенка читательских интересов. Если родители предпочитают проводить время у телевизоров и компьютеров, то и у ребенка постепенно формируется убеждение, что телевидение и компьютер вполне могут заменить книги.

Чтение вслух в кругу семьи – очень интересная и полезная форма общения. Такое чтение, когда по очереди читают все, рождает общий интерес, побуждает к выразительному прочтению. Во многих семьях любят поэзию и устраивают дни поэзии. Родители любят читать наизусть и помогают заучивать стихи своим детям.

Книга таит в себе огромные возможности для налаживания духовных связей в семье. В настоящее время эта тема не потеряла актуальности и значимость. Во-первых, для прочтения всегда собирается вся семья. Во-вторых, читая современную литературу, одинаковую для детей и родителей, семья находит общие темы для обсуждения. В-третьих, книга не имеет равных по способности устанавливать взаимно понимание разных поколений как внутри семьи, так и за ее пределами. И, наконец, семейное чтение – самое действенное решение проблемы не читающих детей.

Книга, чтение не только были, но и остаются основными источниками интеллектуального развития и сильнейшим средством воспитания в семье. Совместное чтение детей и взрослых, разговор о прочитанном и прочувствованном - отличная почва для духовного сближения родителей и детей, залог взаимного уважения и родительского авторитета.



СМЫСЛОВОЕ ЧТЕНИЕ

Платонова Галина Александровна,
учитель начальных классов
МОБУООШ № 32 им. им. Г.К.Жукова
станции Бескоробной

Владение навыками смыслового чтения позволят продуктивно учиться по книгам всегда. Поэтому первостепенная задача учителя современной школы – каждый ученик начальной школы должен овладеть прочным и полноценным навыком чтения. Он складывается из двух сторон: смысловой и технической.

Смысловая – заключается в понимании содержания и смысла читаемого.

Техническая – это способ чтения, темп чтения, правильность чтения, выразительность.

Чтение следует рассматривать как качество личности, которое должно совершенствоваться на протяжении всей его жизни в разных ситуациях деятельности и общения. Не случайно ФГОС НОО включают смысловое чтение в метапредметные результаты освоения основной образовательной программы в качестве обязательного компонента:

– «овладение навыками смыслового чтения текстов различных стилей и жанров в соответствии с целями и задачами; осознанно строить речевое высказывание в соответствии с задачами коммуникации и составлять тексты в устной и письменной формах».

Следовательно, учитель должен создать благоприятные условия для овладения школьниками приёмами понимания текстов разных стилей и жанров, приёмами совершенствования техники чтения, умело использовать на уроке литературного чтения различные типы и виды чтения, различную справочную литературу, в том числе разнообразные словари.

Цель смыслового чтения – максимально точно и полно понять содержание текста, уловить все детали и практически осмыслить извлеченную информацию. Это внимательное вчитывание и проникновение в смысл с помощью анализа текста. Когда человек действительно вдумчиво читает, то у него обязательно работает воображение, он может активно взаимодействовать со своими внутренними образами. Человек сам устанавливает соотношение между собой, текстом и окружающим миром. Когда ребенок владеет смысловым чтением, то у него развивается устная речь и, как следующая важная ступень развития, речь письменная.

Смысловое чтение не может существовать без познавательной деятельности. Ведь для того, чтобы чтение было смысловым, учащимся необходимо точно и полно понимать содержание текста, составлять свою систему образов, осмысливать информацию, т.е. осуществлять познавательную деятельность. Это отражено в Федеральном образовательном стандарте НОО при работе над следующими блоками:

1. Работа с текстом: поиск информации и понимание прочитанного.
2. Работа с текстом: преобразование и интерпретация информации.
3. Работа с текстом: оценка информации.

Итак, приемы работы по каждому блоку.

Работа с текстом: поиск информации и понимание прочитанного.

1. Определение темы текста и его назначения.

2. Подбор заголовка.

3. Формулирование главной мысли текста.

4. Объяснение порядка частей, содержащихся в тексте.

5. Сопоставление основных текстовых и внетекстовых компонентов: обнаруживание соответствия между частью текста и его общей идеей, формулирование вопроса, объяснение назначения карты, рисунка, пояснение частей графика или таблицы.

6. Нахождение в тексте требуемой информации.

7. Решение учебно-познавательных и учебно-практических задач, требующих полного и критического понимания текста:

– определение назначения разных видов текстов;

– различие темы и подтемы специального текста;

– выделение избыточной информации;

– прогнозирование последовательности изложения идей текста;

– сопоставление разных точек зрения и разных источников информации по заданной теме;

– формирование на основе текста системы аргументов (доводов) для обоснования определённой позиции;

– понимание душевного состояния персонажей текста, сопереживать им.

Работа с текстом: преобразование и интерпретация информации.

1. Структурирование текста, используя нумерацию страниц, списки, ссылки, оглавление; проводить проверку правописания; использовать в тексте таблицы, изображения.

2. Преобразование текста с использованием таблиц, схем, иллюстраций (представлять информацию в виде схемы).

3. Интерпретирование текста:

- сравнение и противопоставление заключённой в тексте информации разного характера (на основе анализа объектов делать выводы);
- поиск в тексте доводов в подтверждение выдвинутых тезисов;
- установление выводов из сформулированных посылок;
- формулирование главной мысли.

Работа с текстом: оценка информации.

1. Оценка содержания текста:

- связывание информации, обнаруженной в тексте, со знаниями из других источников (развиваем умения извлекать информацию из схем, иллюстраций, текстов);
- оценивание утверждения, сделанные в тексте, исходя из своих представлений о мире;
- нахождение доводов в защиту своей точки зрения.

2. Оценка формы текста: тип речи, стиль речи, жанр.

3. Поиск недочётов в получаемой информации, пробелы в информации и нахождение путей восполнения этих пробелов.

4. Сравнение информации по одной теме из разных источников.

5. Формулирование своей точки зрения.

Смысловое чтение как общеучебное метапредметное умение формируется сначала на уроках литературного чтения, а затем работа продолжается на всех других уроках.

Приёмов работы с текстом, направленных на усвоение содержания прочитанного очень много, необходимо их использовать как можно чаще наряду с упражнениями совершенствования техники чтения с целью формирования навыков осмысленного чтения. Указанные приёмы могут использоваться как в комплексе, так и в отдельности. Можно по-разному сочетать эти приёмы. Это зависит от целей урока, уровня подготовки учащихся, содержания материала и т.д.

Вот некоторые общие приёмы работы с текстом во время чтения:

«Чтение в кружок»

Цель: управление процессом осмысления текста во время чтения.

1. Учитель озвучивает задание: "Мы начинаем по очереди читать текст по абзацам. Ваша задача – читать внимательно, задача слушающих – задавать чтецу вопросы, чтобы проверить, понимает ли он читаемый текст».

2. Дети работают в малой группе или в паре, по очереди читают текст, слушающие задают вопросы по содержанию текста, читающий отвечает. Если его ответ не верен или не точен, слушающие его поправляют.

«Чтение про себя с вопросами»

Цель: формирование умений вдумчивого чтения.

Ученик самостоятельно читает текст, фиксируя по ходу чтения вопросы, которые он задал бы автору, ведёт своеобразный «диалог с автором».

«Чтение с остановками».

Цель: управление процессом осмысления текста во время чтения.

Учитель предлагает работать с текстом в следующем ключе: "Мы будем читать текст с остановками, во время которых вам будут задаваться вопросы». Вопросы могут быть направлены на проверку понимания, а также – на прогноз содержания последующего отрывка".

«Чтение в парах – обобщение в парах»

Цель: формирование умений выделять главное, обобщать прочитанное в виде тезиса, задавать проблемные вопросы.

1. Ученики про себя читают выбранный учителем текст или часть текста.

2. Учитель объединяет учащихся в пары и даёт четкий инструктаж. Каждый ученик поочередно выполняет две роли: докладчик – читает и обобщает содержание в виде одного тезиса; респондент – слушает докладчика и задает ему два вопроса по существу. Далее происходит смена ролей.

3. Учитель привлекает всех учащихся к обсуждению.

«Чтение с составлением таблицы, диаграммы»

Цель: сформировать навыки сравнения и классификации, структурирования информации.

1. Ученики читают текст, внимательно анализируя его.

2. Учитель ставит задачу – сравнить два или более объекта, данные сравнения записать в таблицу или диаграмму.

«Синквейн»

Цель: развитие умений учащихся выделять ключевые понятия в прочитанном, главные идеи, синтезировать полученные знания, проявлять творческие способности.

Структура синквейна.

1. Существительное (тема).

2. Два прилагательных (описание).

3. Три глагола (действие).

4. Фраза из четырех слов (описание).

5. Существительное (перефразировка темы).

Воспитание и развитие личности происходит на предметном содержании. Ученик в роли читателя учится находить и ставить новые цели, прогнозировать результат, рассуждать и обсуждать план работы, находить способы доказательств гипотезы и согласовывать их с участниками группы. Именно на основе анализа текста качественно формируются творческие способности обучающихся и главное, – происходит открытие, усвоение определенных нравственных норм, воспитание личности. Урок литературного чтения - особый урок воспитания и обучения младшего школьника, развития его личностных и метапредметных УУД. Урок должен быть интересным, логически построенным на основе деятельностного, исследовательского, проблемного методов.

ГУМАНИТАРНО-ЭСТЕТИЧЕСКИЕ ДИСЦИПЛИНЫ



РОЛЬ МУЛЬТИМЕДИЙНЫХ ПРЕЗЕНТАЦИЙ В РАЗВИТИИ МОНОЛОГИЧЕСКОЙ РЕЧИ УЧАЩИХСЯ 5-9 КЛАССОВ НА УРОКАХ РУССКОГО ЯЗЫКА

Шевченко Галина Александровна,
учитель русского языка и литературы
МОБУСОШ № 1 им.М.М.Богграда
г. Новокубанска

Современный этап преподавания русского языка характеризуется новыми подходами к определению целей образования. Большое значение на всех этапах обучения имеет развитие речи. Развитость речи – это показатель уровня культуры человека, его интеллекта, кругозора. Одним из приёмов, широко используемых в настоящее время на уроках русского языка для развития монологической речи, являются компьютерные презентации, позволяющие акцентировать внимание учащихся, создавать наглядные эффектные образы в виде схем, таблиц, графических композиций. Электронная презентация - логически связанная последовательность слайдов, объединенная одной тематикой и общими принципами оформления. Создание и применение на уроке электронных презентаций на сегодняшний день весьма актуально.

На практике я убедилась, что использование мультимедийных презентаций позволяет повысить эффективность учебного процесса и качества обучения, способствует формированию

основных компетенций в области языкознания, и прежде всего языковой, что является важнейшей проблемой современного школьного образования.

Сегодня компьютер на уроках словесности не дань моде, а жизненно необходимое средство обучения. Он помогает учителю создавать принципиально новые условия работы в классе, меняет способ мышления сегодняшних школьников так, чтобы он соответствовал потребностям завтрашнего дня.

Создание мультимедийных презентаций и мной, и учениками, выполнение творческих и исследовательских работ, а также проектная деятельность школьников с использованием информационно-коммуникационных технологий, способствуют обучению сотрудничества, формированию аналитических навыков обучающихся, повышению информационной грамотности, развитию монологической речи.

Так, на роках русского языка в 8 классе при изучении тем «Подлежащее», «Определение», «Дополнение», «Обстоятельство», используя слайды презентации, предлагаю **выделить самое важное, главное** (этот приём использую, если материал не очень сложный, а объёмный). На слайде презентации представлен языковой материал под рубриками: «обратите внимание на...», «...обратите внимание, что...», «нужно запомнить главное...» и др. На этапе закрепления нового материала прошу учеников включить эти обороты в свой монологический ответ.

Аналитический разбор правила – еще один прием развития устной речи. Анализируются опорные слова в определении. Например, окончание – изменяемая значимая часть слова: что значит «изменяемая», «значимая». Далее выясняем, как связано первое слово в определении с ролью окончания: если «изменяемая», значит, служит для связи слов в предложении. Использую слайды мультимедийной презентации, и правило становится понятным. Прошу ребят повторить объяснение за учителем (а это уже монологический ответ). При аналитическом разборе правила включаю элементы рассуждения: во-первых,...во-вторых..., наконец...,значит... и др.

Урок обобщающего типа предоставляет богатые возможности для развития устной монологической речи.

Первый этап урока – обобщение знаний по теме. Для этого использую презентации, на слайдах которых представлены таблицы, схемы, тезисы. Предлагаю учащимся устно прокомментировать их, сравнить два или несколько языковых явления (монологический ответ).

Второй этап – закрепление знаний и умений по теме, контроль. Предпочтение отдаю упражнениям творческого характера (реконструкция текста, создание своего текста с анализом языковых явлений (устно и письменно). На этом этапе урока часто использую следующие приёмы работы:

1. Учащиеся получают презентацию, в которой перемешаны слайды. Задание: расположить слайды в нужной последовательности и подготовить монологическое высказывание на заданную тему.

2. На слайде представлены деформированные предложения или текст.

Задание: восстановить в предложении/тексте пропущенные слова, опираясь на контекст.

Третий этап – развитие речи (употребление данного языкового явления в различных типах, стилях речи. Это устные и письменные сочинения на грамматическую тему, сочинения - этюды по картине).

Курс изучения русского языка заканчивается в 9 классе сдачей экзамена в формате ОГЭ.

Экзамен проверяет не только знание правил и освоение простых алгоритмов, но и умение логически мыслить, анализировать, принимать и обосновывать решения. Применение мультимедийных презентаций позволяет разнообразить и комбинировать методы и средства работы по подготовке к итоговой аттестации учащихся, усилить мотивацию обучения и улучшить усвоение материала.

Ученики девятого класса кроме письменной части ОГЭ по русскому языку сдают еще и устную часть.

Третье задание (подготовка монологического высказывания, состоящего из 2-х внешне далеких по содержанию частей, и выступление с ним) ученик готовит 1 минуту и выступает с

ним 3 минуты. Все эти задания он должен делать, не отходя от рабочего места, без перерывов, в соответствии с очень жесткими и четко соблюдаемыми временными ограничениями.

Во всех заданиях (коммуникативных задачах), кроме первого, ученик создает текст, отвечая на опорные вопросы. Текст должен получаться связным, тематически цельным. Для современного школьника, отвыкшего говорить даже в течение одной минуты, это очень трудно прежде всего психологически.

Учитель, владея культурой порождения речи, должен приобщать к ней учеников. Они должны владеть коммуникативно-речевой стратегией, помогающей не теряться в ситуации непосредственного общения, например, в ситуации исполнения устной урочной или экзаменационной речи, и создавать ситуативно уместные, достаточно спонтанные речевые устные высказывания, которые требуются по условиям определенного учебного задания.

Второе задание представлено в двух вариантах: 1) описать фотографию определенной тематики и ответить на ряд вопросов по данной теме.

2) диалог с другом или учителем, или условный диалог с компьютером. Ученикам предлагается обсудить в парах или с учителем определенную тему для беседы, ответить на вопросы, высказать свою точку зрения.

Третье задание: монологическая речь, описание фотографии и размышление на конкретную тематику.

И здесь мультимедийные презентации являются хорошим подспорьем учителю. При создании монологических текстов использую слайды с фотографиями, рисунками, схемами, которые помогают в выстраивании сюжета рассказа или интервью:

- составить ассоциативный ряд на указанную тему (учащиеся фиксируют свои ассоциации, объясняя, почему именно такие связи);
- описать предмет/явление двумя-тремя фразами;
- описать ситуацию, изображенную на картине;
- вообразить дальнейшее развитие событий;
- ситуативный диалог: вы пришли в картинную галерею и встретили там преподавателя ИЗО и литературы. О чем вы будете говорить? Какие темы будут интересны вашим собеседникам?

- интервью: журналист берет интервью у художника в день открытия его персональной выставки;

- интервью у посетителя выставки;
- интервью у директора музея;
- интервью у экскурсовода.

Проектная деятельность – это один из лучших способов для совмещения современных информационных технологий. Обращение к методу проектов возможно на уроке при проверке домашнего задания, при изучении новой темы, при закреплении изученного.

Готовясь к уроку по методу проекта, в рамках подготовительного этапа учащиеся знакомятся с темой, целью, задачами и планом работы, готовят перечень вопросов для освещения темы. К концу работы учащиеся представляют оформление своих идей – презентацию (выступление в классе (хорошо знакомая аудитория), выступление перед младшими школьниками, незнакомыми сверстниками, родителями, проводят экскурсию, ведут репортаж с места событий). В зависимости от речевой ситуации изменяется содержание, языковое оформление и исполнение высказывания.

Работа над проектом развивает коммуникативность, умение искать пути решения поставленной задачи, развивает исследовательские умения.

Таким образом, информационные технологии, в частности мультимедийные презентации, предоставляют широкие возможности для развития монологической речи учащихся, возможность лично-ориентированного подхода для учителя, расширения зоны индивидуальной активности каждого ученика. Использование презентаций расширяет

возможности в выборе материалов и форм учебной деятельности, делает уроки яркими и увлекательными, информационно и эмоционально насыщенными.



ИЗУЧЕНИЕ КАЗАЧЕСТВА НА УРОКАХ ЛИТЕРАТУРЫ В ШКОЛЕ (на примере нового литературного типа женщины-казачки)

Попова Татьяна Павловна,
учитель русского языка и литературы
МОБУСОШ №3 им.Г.С.Сидоренко
г.Новокубанска

Казачество – это часть культуры нашей Родины. Казак – патриот своего края, всегда готовый к защите Отечества. Он свободно пользуется землей, самодостаточный, с высоким статусом и с православной ментальностью.

Краснодарский край – край кубанского казачьего войска. И поэтому учащимся школ будет интересно познакомиться с явлением «казачества» на уроках литературы, так как практически каждая семья, проживающая на Кубани, встречается с этим этническим явлением.

Что дает учащимся знакомство с казачеством?

На мой взгляд, нравственные устои и традиции. Главная ценность казака или казачки – семья. Она есть основа казачьего общества, авторитета родителей и благополучия человеческой жизни, которая основана на почитании старших, на соблюдении семейных укладов и направлена на воспитание духовных ценностей младшего поколения.

Если углубиться в традиции казаков любого этнического сословия: будь то кубанские казаки, терские, донские, то мы увидим особую роль семьи казака и женщины – матери. Последовательность и непрерывность подготовки казака обеспечивало семейное воспитание. Его свод правил состоял из ряда принципов, которые могли отличаться по внешним формам, но были едиными в духовно-нравственном отношении и совпадали с воспитательным идеалом казачества как такового:

1. Воспитание трудолюбия, честной воинской службы, порядочности.
2. Учение добру, благожелательности.
3. Выработка способности правильно оценивать жизненную ситуацию
4. Обучение послушанию.
5. Учение жить своим умом, сочувствовать людям.
6. Почитание отцов и дедов своих – основная заповедь любого казака.

Казачка в обществе пользовалась вниманием и исключительным уважением. Постоянно находясь вдали от родного дома, казаки научились ценить и любить своих женщин. В казачьем обществе казачки пользовались таким почитанием и уважением, что в наделении ее правами мужчины не было необходимости. Уважительное отношение к женщине – матери, жене, сестре обуславливало понятие чести казачки, честь дочери, сестры, жены – по чести и поведению женщины мерилось достоинство мужчины.

Поэтому тексты художественных произведений, посвященные казачеству, учат в первую очередь нравственным понятиям, которые по неизвестным причинам теряются на страницах современной литературы.

Казак-воин – патриот своей земли, не предающий Родину, готовый отдать за нее жизнь.

Разве не эти два понятия учат учащихся уважительно относиться к ценностям, обязательно необходимых любому человеку для нормальной полноценной духовной жизни?

Какие произведения с точки зрения методики целесообразно изучать для того, что разобраться с новым образом и типом русской литературы – женщины-казачки?

Несомненно, первое, что мы встречаем на страницах программных произведений при изучении литературы в школе – это известная лирическая песня М.Ю.Лермонтова «Казачья колыбельная песня...», рассказывающая о любящей матери, обязанной проводить своего единственного сына на войну. Она всем сердцем и душой понимает, что другого выхода у её «младенца» нет, единственное, что она может сделать – дать святой образок, способный сотворить чудо для человека, верящего всем своим сердцем в великую силу Бога.

Методика: На уроках литературы при изучении данного произведения необходим обязательный лингвистический анализ с определением художественно-выразительных средств стихотворения, без чёткого анализа средств выразительности невозможно полноценно раскрыть образ женщины, любящей своего ребенка.

Затем, мы встречаемся, с великим эпическим произведением, с которого и начинается знакомство не только с чувствами казачки, но и с её укладом. Н.В.Гоголь «Тарас Бульба». Идея запорожского казачества, описанного в повести, заключалась в борьбе за народность и веру. Гоголь демонстрирует читателю постоянную готовность казачьего народа идти навстречу опасности, смотреть в глаза смерти. Семейная жизнь таких людей, была на втором плане, так как домашний очаг легко заменялся духом *«товарищества»*, поэтому женщина играла второстепенную роль.

Она шла за своим мужем, понимая, что может не добиться взаимности в чувствах, у нее не было права на голос, который бы помогал ей при каком-либо решении. Единственное её утешение – материнство. Ярким примером такой женщины и является жена Тараса Бульбы, которую автор называет *«бедная старушка»*: *«Вся любовь, все чувства, все, что есть нежного и страстного в женщине, все обратилось у нее в одно материнское чувство»*.

Казачки – вольный народ, которому подвластно все. О Запорожье мы знаем многое: отвага, самоотверженность, героизм. А что мы знаем о «старе», которая упоминается Гоголем только в начале повести?

На самом деле судьба её очень горька, она привыкла к разным поступкам Тараса, но с тем, что сыновья должны были идти на Сечь, будучи в родном доме всего одну ночь, смириться не смогла. Но и возразить мужу тоже не смела: *«она не могла удержаться от слез; взглянула на детей своих, с которыми угрожала ей такая скорая разлука, – и никто бы не мог описать всей безмолвной силы ее горести, которая, казалось, трепетала в глазах ее и в судорожно сжатых губах»*.

На фоне сильных героев автор показал нам слабую, маленькую, беззащитную женщину, которая любит своих сыновей. Эпитет «ненаглядные» демонстрирует читателю великую и несокрушимую силу материнской любви. И как истинная мать заботится о них, предлагая *«опочить и поесть чего-нибудь»*, ведь если дети будут сыты, это высшее счастье.

Лирический образ женщины, ждущей своих сыновей, знаменует её не только как хранительницу семейного очага, а как символ многострадальной родины, горестно проводившей сыновей в самый огонь войны.

Ей оставалось только ждать, надеяться, а самое главное верить в встречу с ними. «Нет силы сильнее веры. Непреоборима и грозна она, как нерукотворная скала среди бурного, вечно изменчивого моря», – пишет Н.В.Гоголь.

Методика: при изучении данного произведения анализируется не только все произведение, но и отдельные фрагменты описания встречи матери с сыновьями и прощание с ними для того, чтобы учащиеся могли понять боль не просто женщины-казачки, а матери, для которой встреча с сыновьями окажется последней.

И следующее программное произведение, без которого не была бы понятна суть «казачества» – роман-эпопея М.Шолохова «Тихий Дон».

В изучении творчества М.А. Шолохова наступает новый этап. Приближение учащихся к изучению произведений Шолохова помогает молодому человеку ориентироваться в изменяющемся социальном мире, познавать предшествующую жизнь своего народа, приобщаться к культуре своих предков, черпать силы для духовного становления. Всё более прочно в кругу изучаемых произведений входит «Тихий Дон». Выбор этот определяется следующими причинами: во-первых, в этом произведении наиболее полно реализуются принципы реализма; во-вторых, Шолохов в своем романе разрабатывает трагическую концепцию человека; в-третьих, дает учащимся яркое представление об образе донской казачки.

«Тихий Дон» посвящен изображению жизни казачества в трагические годы российской истории. Женские образы эпопеи – это воплощение единства народной жизни, отражение философского осмысления гармонии мира и человека. Их судьба есть жизнь всего донского казачества в военное время.

Автор демонстрирует нам два типа русской жизни: образ матери, хранительницы семейного очага (Ильинична, Наталья), и образ живой, протестующей женщины, ищущей счастье «грешницы» (Аксинья Астахова).

Тема семьи раскрывается прежде всего на образах Натальи и Ильиничны. По мнению Л.Серафимовича, в этих замечательных женских характерах воплощены лучшие черты женщины-казачки: святость домашнего очага, верность и преданность в любви, неиссякаемое терпение, гордость, трудолюбие. Материнство, семья, домашний очаг – основная сфера деятельности их жизни, которая требует стойкости и мужества. Наталья привлекает Григория силой и глубокой искренней любовью, нежностью, застенчивостью, скромностью, а самое главное верой в настоящее. Образ Ильиничны очень важен в романе, так как она является единственной казачкой, которая живет по законам Божиим. Она религиозна, поэтому и заставляет Наталью вымаливать прощение у Всевышнего за грехи. Основными чертами ее характера являются – мудрость, трудолюбие и сила духа. Она тяжело переживает смерть Петра, невестки Дарьи, мужа. Ведь все они и есть частица жизни самой Василисы Ивановны. Она, будучи воплощением и собирательным образом матери – казачки, принимает невестку и поддерживает её в сложные минуты жизни, как свою родную дочь.

Дуняша – это поколение новых женщин-казачек, взгляд которых формируется вместе с властью и государством. Война забирает у неё близких. Остается только один старший брат Гришка, да то сам запутавшийся в своей жизни. Через призму ее взглядов Шолохов показывает нам, что сохранить человечность можно, если в душе живут качества, традиционно присущие казачке. Чистота и непорочность Дуняши залог будущего семейного счастья. Она привыкла прощать и оставлять все плохое позади с верой в будущее. С приходом нового общества и новых идеалов в ней сохраняются основные казачьи черты: трудолюбие, упорство, практичность, смекалка, доброта, отзывчивость.

Аксинья. Первое на что обращает читатель внимание – это глаза казачки, полыхающие пламенем и мерцающие синевой. Блеск чёрных глаз заливают слезы, но капли не застилают глубины чувств, которые можно в них (глазах) прочесть. Эта женщина с непростой судьбой. Она горда и вынослива. Аксинья полюбила в первый раз в своей жизни мужчину, Григория, за нежный взгляд и доброту. Ей не нужно от него ничего. Главное, чтобы любимый был рядом, и поэтому, когда Гришка предлагает ей сбежать вместе, она, не задумываясь, соглашается. Живёт душой, теряя и обретая возлюбленного, отдаётся судьбе. По мнению В. Кожинова, такая любовь является революцией: «Ибо любовь Григория и Аксиньи и есть, если угодно, революция, одно из ее воплощений, а в самом художественном мире «Тихого Дона» – даже, безусловно, главнейшее, основополагающее ее воплощение» .

Казачка – женщина независимая, вольная, непокорная, но проживающая по законам и традициям казачества. Дарья Мелехова не живёт по своим правилам, о чём потом и жалеет. С её образом мы знакомимся впервые, когда начинаем читать первую главу. Она не похожа ни на Наталью, ни даже на Аксинью, хотя обе являются «грешницами». Невестка не трудолюбива, за что её часто ругает Пантелей Прокофьевич.

Постепенно при знакомстве с девушкой вырисовываются более яркие и отчётливые черты. Для раскрытия образа Дарьи Мелеховой Шолохов рисует множество деталей, через которые и определяется характер. Например, детали одежды, постепенно открывающиеся перед нами: малиновая шерстяная юбка, бледно – голубая юбка с расшивным подолом.

Такой образ не мог жить в настоящей казачьей семье, где царят гармония и традиции. Сама Дарья сравнивает себя с цветущей придорожной беленой, что говорит об её ядовитости для окружающих людей. Но самое главное, что героиня перед смертью кается в своих грехах Наталье, тем самым проявляет осознание своих поступков.

Внимательно проанализировав женские судьбы в романе-эпопее «Тихий Дон», приходишь к выводу, что в Аксинье, Наталье, Ильиничне, Дуняше отражено все лучшее, что видел автор в женщинах-казачках, которые были не только хранительницами семейного очага, но и настоящими помощницами казачьего воинства. Автор рисует перед нами идеалы материнства на примере образов Ильиничны и Натальи.

Методика: при изучении данного произведения в школе можно предложить учащимся проекты по литературе, темы могут быть разнообразными: «Образы донского и кубанского казачества на страницах русской литературы: М.Шолохов «Тихий Дон» и В.И.Лихонос «Ненаписанные воспоминания. Наш маленький Париж»», «Образ женщины-казачки на страницах русской литературы», «Образ матери-казачки по роману-эпопее М.Шолохова «Тихий Дон».

Таким образом, проанализировав произведения русской классической литературы, посвященные казачеству, а именно образу женщины-казачки приходишь к выводу: изучение казачества в школе необходимо в первую очередь для того, чтобы знать свою историю, корни.

На этих произведениях ребенок научится главной заповеди: почитать старших и помнить их, ведь память человека – это связующее звено между историческими отрезками, которые могут воссоединяться, пока воспоминания живут в каждом из нас.



ИНФОРМАЦИОННО-КОММУНИКАТИВНЫЕ ТЕХНОЛОГИИ НА УРОКАХ РУССКОГО ЯЗЫКА И ЛИТЕРАТУРЫ

Каширина Оксана Викторовна,
учитель русского языка и литературы
МОБУООШ № 25 им. Д.Ф.Лавриненко
п.Передового

«Без стремления к новому нет жизни, нет развития, нет прогресса»

В.Г. Белинский

Виссарион Григорьевич написал эти строки давно, но, на мой взгляд, это суждение отражает новое видение в области образования и науки, в том числе восприятие русского языка и литературы в образовательном процессе через познавательную информационно-коммуникативную действительность. Это познание включает в себя информационную грамотность, информационное мировоззрение и грамотность в области информационно-коммуникативных технологий (ИКТ).

Возросла роль информационных технологий в жизни современного общества. Сейчас трудно назвать какую-либо ее область – будь то производство, наука, техника, культура,

сельское хозяйство, быт, развлечение, где бы применение «коммуникативов» не приносило ощутимых результатов.

Информационные технологии не только облегчают доступ к информации, открывают возможности вариативной учебной деятельности, её индивидуализации и дифференциации, но и позволяют по-новому, на более современном уровне организовать сам процесс обучения, построить его так, чтобы ученик был бы активным и равноправным его членом.

Внедрение ИКТ на уроках русского языка и литературы позволили мне реализовать идею развивающего обучения, повысить темп урока, сократить потери рабочего времени до минимума, увеличить объем самостоятельной работы, как на уроке, так и при подготовке домашних заданий, сделать урок более ярким и увлекательным. Именно ИКТ позволили мне вместе с моими учениками погрузиться в другой мир, увидеть языковые и литературные процессы другими глазами, стать их участниками. Компьютер, интерактивная доска, мультимедиа обладают достаточно широкими возможностями для создания благоприятных условий в работе по осмыслению орфографического и пунктуационного правила.

Увеличение умственной нагрузки на уроках русского языка и литературы заставляет задуматься над тем, как поддержать у учащихся интерес к изучаемому предмету, их активность на протяжении всего урока. Огромную помощь в легализации этого вопроса может оказать информационно-коммуникативная технология.

Использование компьютера при обучении позволяет создать информационную обстановку, стимулировать интерес и пытливость ребёнка. Одним из достоинств современных уроков считаю применение ИКТ. Информационная «культура» состоит не только в овладении определённым комплексом знаний и умений в области ИКТ, но и предполагает знание и соблюдение юридических и этических норм и правил.

Современному человеку необходимо овладеть такого рода коммуникативной культурой, то есть умениями создавать и посылать электронные письма, находить нужную информацию во «Всемирной паутине» или в файловых архивах, участвовать в чатах и так далее. Так как у нас в школе подключён бесплатный доступ к сети Интернет, мы с ребятами часто используем этот информационно-коммуникативный ресурс.

Все это предполагает соблюдение определённых правил: отвечать на вопросы, не отклоняться от темы обсуждения и так далее.

Для развития в современных условиях человек должен приобрести определенные знания, умения и навыки для успешного оперирования информацией, обладать основными качествами, позволяющими совершенствовать эти знания, умения и навыки соответственно современным информационным технологиям, иметь мировоззрение информационного общества.

Информационная «бедность», низкий уровень доступа к ИКТ и осведомленности об их возможностях, нехватка учителей и преподавателей в области ИКТ, бесплатных или дешевых курсов переподготовки являются основными причинами невысокого уровня проникновения ИКТ в образовательную сферу, что тормозит уровень информатизации в обществе. Решение этих проблем – ключевой вопрос сегодняшнего дня.

Таким образом, мы проследили тесную взаимосвязь образовательного процесса в разрезе информационно-коммуникативных технологий. Что позволило нам выделить значимость, по определению, применения и внедрения ИКТ в систему образовательного процесса.

ИНОСТРАННЫЕ ЯЗЫКИ



ИЗУЧЕНИЕ ФРАЗОВЫХ ГЛАГОЛОВ ПО АНГЛИЙСКИМ ПЕСНЯМ

Андреева Лилия Ивановна,
учитель английского языка
МОБУГ № 2 им. И.С.Колесникова
г.Новокубанска

Фразовые глаголы являются неотъемлемой частью английского языка и, можно сказать, что это наименее изученная область в английской лингвистике. В результате этого при переводе часто возникают проблемы. Поэтому данная тема считается актуальной. Возьмите любую книгу на английском, газету, журнал, фильм, песню и т.д. и вы непременно столкнетесь с фразовыми глаголами. Статистически речь носителя на 40% состоит из фразовых глаголов, а это почти половина.

Изучение фразовых глаголов в английском языке имеет практическое значение, так как в русском языке нет подобных глагольных образований, что вызывает трудности в употреблении фразовых глаголов среди изучающих английский язык.

Широкое употребление фразовых глаголов характерно для разговорной речи (сюда относятся песни, фильмы, романы и т.п.), а в строго официальной речи их, как правило, избегают, подбирая другие слова или строя предложения по-другому.

Можно обогатить свой словарный запас фразовыми глаголами, изучая песни на английском языке. Как известно, песни обладают интересной способностью «крутиться в голове». Иногда это забавно, а иногда и порядком надоедает. В любом случае, если мы напеваем

незатейливый припев с «нужными» словами, это гарантия того, что мы их запомним. Чем лучше знание фразовых глаголов, тем легче понимать и общаться с носителями языка, слушать и понимать песни на английском языке

Впервые термин «Phrasal Verbs» или фразовые глаголы был введен английским лингвистом Л.П. Смитом и был зафиксирован в англо-русском словаре глагольных сочетаний, изданным в 1986 году в СССР.

Сначала мы должны уточнить, что же такое фразовый глагол? Он представляет собой сочетание глагола и предлога или наречия. При этом если после данного глагола поставить другой предлог или другое наречие, то значение как самого глагола в корне изменится. Два или три слова, составляющие сложный глагол, походят на короткую фразу, поэтому все эти глаголы часто называют фразовыми глаголами.

Например: get (доставать/получать) – глагол, get up (вставать/ подниматься) – тоже глагол, отличный от первого. Это два разных глагола. Продолжая этот пример можно упомянуть еще: get out – уходить, вынимать; get back – вернуть(ся); get off – выходить, удалять; get away – уходить; get in – входить; get down – опустить(ся) и т.д. Каждый из этих глаголов нужно рассматривать и заучивать отдельно.

Например, всем известен глагол take – брать. Если после него поставить предлог after, получится take after. Согласитесь, нет ничего общего с глаголом «брать». Или заменим after на off, и у нас получится take off: никакого сходства ни с «брать», ни с «походить на».

Давайте обратимся к **общепринятой классификации фразовых глаголов**:

1) Очень многочисленную и разнообразную группу составляют фразовые глаголы, выражающие **движение и одновременно его характеризующие**. Глаголы этой группы чаще всего выражают не просто движения, а переход из одного места в другое. Поэтому большинство из них употребляется с послелогом, указывающими направление движения (into, out, up, to). Например: stand up – подняться; go out – выйти, выходить; go into – войти; jump into – вскочить, вспрыгнуть.

Отдельно следует отметить случаи, когда фразовый глагол выражает прекращение или, наоборот, начало движения. Например: get over – покончить, разделаться с чем-либо; jump down – спрыгнуть, соскочить; gun out – закончить гонку; throw off, get off – начинать (что-либо).

2) Очень большую группу составляют фразовые глаголы, выражающие **переход объекта из одного состояния в другое или его перемещение**. По существу, глаголы, возражающие переход от движения к неподвижности или начало движения, могут быть отнесены к этой группе или рассматриваться как промежуточное звено. Вообще, границы между отдельными группами фразовых глаголов очень зыбки в лексическом отношении, поэтому их нелегко определить.

Например:

move in = to take possession of a new place to live;

move towards = 1) to go in the direction of (something or someone),

2) to change one's opinion in the direction of; move off = to start a journey; leave.

3) К третьей группе принадлежат фразовые глаголы с семантическим компонентом **«отсутствие изменения положение объекта»**.

Например: stay behind = to remain at a distance behind something or someone.

4) В следующей группе глагольных значений доминирует компонент

«образа движения»: walk away from = to leave (something or someone) on foot; walk about/around = to walk in a place without direction.

Фразовые глаголы очень разнообразны как по своей сочетаемости, так и по дополнительным значениям, которые в них заключаются или которые они приобретают в тексте. Они могут выражать характер действия переход из одного состояния в другое, побуждение к действию и т.д., но во всех случаях действие неизменно характеризуется значением, заключенным в самом глаголе.

Фразовые глаголы являются одной из трудностей, которые возникают при переводе. Прежде всего, из-за отсутствия в русском языке такой единицы. Фразовые глаголы – устойчивые обороты, свойственные только английскому языку и не переводимые дословно на другие языки.

При переводе фразовых глаголов нужно быть особенно внимательными. Очень важно научиться выделять эти глаголы в предложении и не путать их с простыми глаголами. Для примера возьмем два предложения:

I looked up the meaning of the word in a dictionary.

I looked up but didn't see anything

В первом предложении look up – это фразовый глагол, следовательно, предложение переводится как: «Я искал значение слова в словаре». А вот второе предложение можно перевести двумя способами: «Я искал, но ничего не нашел» или «Я посмотрел наверх, но ничего не увидел». В таких случаях правильный перевод можно выбрать исходя из контекста.

Другая сложность при переводе фразовых глаголов заключается в том, что большинство из них имеют по несколько значений. Причем значения эти далеко не всегда синонимичны. Например, словарь Lingvo дает 20 вариантов перевода глагола take in, среди которых выписывать, понять, обмануть, пропускать, собирать, арестовать и другие. Вариантов так много, что даже при наличии контекста могут возникнуть трудности при переводе.

Кроме того, в английском языке синонимами могут быть фразовые глаголы с одним и тем же послелогом, но не с одним и тем же глаголом, что свидетельствует о важности послелогов (write down = put down = get down = take down).

Трудности возникают не только при переводе с английского, но и с русского языка. Во-первых, часто фразовые глаголы имеют по несколько синонимов, и переводчику трудно выбрать из большого количества вариантов. Яркий пример - глагол предлагать/выдвигать. Его можно помимо suggest и propose перевести как put forward, bring forward, put ahead, set forward.

Помимо лексических трудностей при переводе с русского на английский можно допустить и грамматические ошибки, так как некоторые фразовые глаголы можно разделять дополнениями (separable phrasal verbs), а некоторые нет (inseparable). Например, ушивать платье можно перевести и как make the dress down, и как make down the dress, а вот взломать квартиру - только break into the house, а вариант break the house into будет ошибочным.

На уроках английского языка мы прослушали и изучили много песен современной американской и английской эстрады, на основании чего сделали вывод, что фразовые глаголы очень часто встречаются в текстах английских песен. Когда мы работали со словарями, было выявлено, что многие фразовые глаголы имеют в словаре пометку «slang», принадлежат к сугубо разговорным словам с грубоватой, но с более эмоциональной окраской.

Фразовые глаголы являются характерной особенностью современного английского языка, ярким, живым и весьма продуктивным элементом, они легко образуются говорящими.

Фразовые глаголы представляют определённую трудность, так как фразовый глагол может иметь не только свое прямое значение, но и совершенно отличное от прямого.

Широкое использование фразовых глаголов – один из самых неожиданных подводных камней, на которые натывается иностранец при попытке понять живую английскую речь, прочесть газетную статью или художественное произведение, или прослушать английскую песню.

Итак, мы пришли к выводу, что зубрить сами фразовые глаголы по словарю бесполезно – их слишком много для того, чтобы можно было взять список и выучить все. К наиболее употребляемым можно отнести следующие (be, bring, break, fall, get, go, give, hold, keep, come, let, look, make, put, pull, run, see, set, stand, take, turn).

Таким образом, перевод текстов песен, прежде всего, следует расценивать как творчество на языковом уровне. И частью этого творчества является перевод фразовых глаголов.



ИСПОЛЬЗОВАНИЕ ВЕБ-КВЕСТОВ НА УРОКАХ АНГЛИЙСКОГО ЯЗЫКА

Бурыкина Елена Александровна,
учитель английского языка
МОБУГ №2 им. И. С. Колесникова
г. Новокубанска, Краснодарский край

На современном этапе развития общества использование ИКТ – неотъемлемая часть образовательного процесса. В отличие от обычных технических средств обучения, которые направлены только на передачу большого количества готовых знаний, использование ИКТ позволяет успешно осуществлять развитие творческих способностей, быстроты мышления, внимательности обучающихся, а также формирует умение самостоятельно приобретать новые знания. Благодаря сети Интернет учащиеся имеют доступ к информации практически в любой точке мира.

Приходя в школу, учащиеся уже имеют определенный учебный опыт, который они получили, используя компьютеры и другие технические устройства в повседневной жизни. В процессе их применения обучающиеся учатся быть внимательными, концентрироваться, быстро принимать решения, делать самостоятельный выбор, определять причинно-следственные связи, выстраивать стратегию решения определённых задач, что является положительными навыками для дальнейшей учебы.

Познавательный интерес – важнейшее условие развития личности, которое складывается в процессе жизнедеятельности человека, формируется в социальных условиях, т.е. его наличие не присуще от рождения. Внедрение компьютерных технологий в образовательный процесс вносит значительный вклад в развитие данного интереса. Одна из таких технологий – веб-квест.

«Quest» в переводе с английского означает продолжительный целенаправленный поиск, связанный с приключениями или игрой.

В педагогике под образовательным веб-квестом (webquest) подразумевают современную образовательную технологию, предполагающая целенаправленную поисковую деятельность обучающихся с использованием информационных ресурсов сети Интернет, *проблемное задание с элементами ролевой игры*.

Впервые термин «веб-квест» был предложен в 1995 г. Берни Доджем, профессором образовательных технологий Университета Сан-Диего.

Веб-квесты могут охватывать как отдельную проблему, учебный предмет, тему, так и быть межпредметными. При этом веб-квест является одной из разновидностей проектно-исследовательской деятельности. Использование в проектно-исследовательской деятельности учеников компьютера как инструмента творческой деятельности способствует решению целого ряда задач:

- повышение мотивации к самообучению;
- формирование новых компетенций на основе использования ИКТ для решения учебных задач;
- реализация творческого потенциала;
- повышение личностной самооценки;
- развитие самостоятельности, коммуникативных умений и умений работы в группе, навыка публичных выступлений.

Согласно Б. Доджу, выделяют 3 принципа классификации веб-квестов:

1. По времени выполнения: краткосрочные и долгосрочные.

2. По предметному содержанию: монопроекты и межпредметные веб-квесты.

3. По типу заданий, которые выполняют учащиеся:

- **пересказ** (retelling tasks);
- **компиляционные** (compilation tasks);
- **загадки** (mystery tasks);
- **журналистские** (journalistic tasks);
- **конструкторские** (design tasks);
- **творческие** (creative product tasks);
- **решение спорных проблем** (consensus building tasks);
- **убеждающие** (persuasion tasks);
- **самопознание** (self-knowledge tasks);
- **аналитические** (analytical tasks);
- **оценочные** (judgment tasks);
- **научные** (scientific tasks).

Задания на **пересказ (retelling tasks)** – самый простой вариант использования Интернета как источника информации. Существует мнение, что веб-квесты, основанные только на пересказе, нельзя считать веб-квестом. Однако в большинстве случаев пересказ допускается как задание для веб-квеста при условии, что:

- формат и форма докладов учеников существенно отличается от оригинала и не является копированием текста из Интернета;

- у учащихся есть свобода при выборе темы и способах ее организации;
- учащиеся используют навыки суммирования, отбора и обработки информации.

Основная суть **компиляционного задания (compilation task)** заключается в том, что ученики берут информацию из разных источников и приводят её к единому формату. Итоговая компиляция может быть размещена в Интернете или представлена в форме какого-либо осязаемого или нецифрового продукта. Например, буклет, составленный с помощью информации, найденной в Интернете, или туристический гид о достопримечательностях страны и т.д.

Веб-квест, созданный на основе **задания-загадки**, требует синтеза информации из набора Интернет источников и создания головоломки, которую нельзя решить простым поиском ответа на какой-либо одной конкретной странице Интернета.

В **журналистских веб-квестах (journalistic tasks)** учащиеся собирают факты и организуют их в виде репортажа, интервью или другого журналистского жанра.

Конструкторский веб-квест (design task) предполагает создание продукта или плана действий по выполнению заранее определённой цели в определённых рамках. Например, спланировать гостиную или найти работу и распланировать карьеру вымышленным выпускникам университета.

Творческие веб-квесты (creative products task) направлены на создание какого-либо продукта в заданном формате (буклет, пьеса, плакат, игра, песня, веб-сайт, презентация). Творческие проекты схожи с конструкторскими, но являются более свободными и непредсказуемыми в своих результатах. При оценке таких проектов следует больше внимания уделять творчеству и самовыражению учащихся.

Веб-квесты по решению спорных проблем (consensus building task) предполагают поиск и представление различных мнений по одной и той же проблеме и попытку привести их к консенсусу.

Главная цель **убеждающего веб-квеста (persuasion task)** – создание продукта, способного убедить кого-то в чём-то. Это задание выходит за рамки обычного пересказа и требует от учащихся *разработки аргументов* в пользу какого-либо утверждения, мнения, варианта решения проблемы на основе материалов, полученных при работе с квестом. Конечный продукт этого проекта – письмо, статья, пресс-релиз, презентация, веб-страница и т.д.

Веб-квесты, ориентированные на самопознание (self-knowledge tasks), имеют своей целью лучшее понимание учащимися себя самих, которое может реализовываться через исследование он-лайн и офф-лайн ресурсов. К проектам такого типа можно отнести, веб-квест, направленный на изучение студентами ресурсов Интернет, связанных с будущей профессией.

Аналитический веб-квест (analytical task) исследует взаимозависимость вещей реального мира в рамках заданной темы. Задания подобного типа дают почву для получения учащимися знаний в условиях, при которых они должны внимательно изучить одну или несколько вещей и найти в них сходства и различия, а также вычислить скрытый смысл этих сходств и различий, понять связь причины и следствия и обсудить их значение. Например, при сравнении культур двух стран или народов необходимо не просто выявить их сходства и различия, а поразмышлять о том, что они означают, каковы их причины и следствия.

В оценочных веб-квестах (judgment tasks) учащимся представлен ряд предметов, которые им нужно оценить или классифицировать, или же выбрать одно решение из огромного списка. Зачастую учащимся предлагается исполнять какую-либо роль в таких квестах, например, судьи в вымышленном судебном процессе.

Научные веб-квесты (scientific tasks) служат для знакомства и приобщения учеников к научным исследованиям в различных областях знаний с использованием Интернет ресурсов, ведь Интернет богат как исторической, так и свежей информацией, которая может быть полезной в любой науке.

Тематика веб-квестов может быть самой разной, а проблемные задания могут отличаться по степени сложности.

Следует помнить, что использование веб-квестов и других заданий на основе Интернет ресурсов в обучении иностранному языку требует от учащихся соответствующего уровня владения языком для работы с аутентичными ресурсами. В связи с этим эффективное использование веб-квестов в процесс обучения иностранным языкам возможно в тех случаях, когда веб-квест является творческим заданием, завершающим изучение какой-либо темы, и сопровождается тренировочными лексико-грамматическими упражнениями на основе аутентичного языкового материала.

ФГОС предполагает выбор таких методов и форм организации образовательного процесса, которые будут способствовать активному процессу познания, развивать умение учиться, в том числе находить нужную информацию, использовать различные информационные источники, запоминать, думать, решать, организовывать свою самостоятельную работу. Именно поэтому использование ИКТ и, в частности, веб-квестов в образовании открывает новые возможности и в методике образования, и в освоении и в совершенствовании знаний.



ИСПОЛЬЗОВАНИЕ ФИЗКУЛЬТМИНУТОК НА УРОКАХ АНГЛИЙСКОГО ЯЗЫКА КАК ЭЛЕМЕНТА ЗДОРОВЬЕСБЕРЕГАЮЩИХ ТЕХНОЛОГИЙ

Люся Ованесовна Эйвазова,
учитель английского языка
МОБУГ №2 им.И.С.Колесникова
г.Новокубанска

Нет ничего более ценного для человека, чем здоровье. И нет ничего более важного для нации, чем здоровье подрастающего поколения.

К сожалению, исследования последних лет показывают, что у многих детей за период обучения в школе состояние здоровья ухудшается в 4-5 раз. Причины ее - социально-экономические условия, плохая экология. Поэтому одной из приоритетных задач образования сегодня становится сбережение и укрепление здоровья учащихся.

Применение здоровьесберегающих технологий на уроках английского языка имеет первостепенное значение. Ведь английский язык – это серьезный и сложный предмет. С первых уроков дети учатся общаться на английском языке. При этом должны усвоить массу нового лингвистического материала (лексические единицы, грамматические формы, приобрести произносительные навыки). На уроках учащимся приходится много запоминать, говорить, писать, читать, слушать и анализировать информацию, поэтому, учитель должен уделять особое внимание здоровьесберегающим технологиям.

Под здоровьесберегающими технологиями будем понимать систему мер по охране и укреплению здоровья учащихся, учитывающую важнейшие характеристики образовательной среды и условия жизни ребенка, воздействие на здоровье.

Здоровьесберегающий урок должен быть построен с учетом потребностей детей в саморазвитии, в подражании, в приобретении опыта. Для повышения здоровья учащихся огромное значение имеет организация урока. Во избежание усталости и перегрузки детей мы должны строить урок в соответствии с динамикой внимания учащихся, учитывая время для каждого задания, чередуя виды работ.

На уроках создаются условия для здорового развития детей:

1. Соблюдаются физиологические основы учебно-воспитательного режима (учитывается время трудоспособности, утомляемость, учебная нагрузка, проводятся физкультминутки).
2. Производится гигиеническая оценка условий и технологий обучения (воздушно-тепловой, световой режим, режим и организация учебно-воспитательного процесса).
3. Формируется здоровый образ жизни.

Я широко использую игровые моменты во время проведения урока. Обязательным условием проведения всех уроков являются мероприятия по профилактике утомления, нарушения осанки, зрения (физкультминутки, гимнастика для глаз). Учебная нагрузка соответствует санитарно-гигиеническим нормам. Мы – учителя неукоснительно им следуем. Строго ограничиваем объем домашних заданий.

Воздушно-тепловой и световой режим во всех кабинетах полностью соблюдается. Дети занимают места в классе согласно физической конституции и особенностей зрения.

Существуют разные виды релаксаций, могут быть различного рода движения, ролевые игры, групповая (парная) работа, пение, танцы, игры.

Релаксация – состояние покоя, расслабленности, возникающее вследствие снятия напряжения. Этот вид разрядки я провожу преимущественно с обучающимися средней и старшей школы. Упражнения можно проводить под спокойную, тихую музыку.

Teacher: Imagine you can see a tree with apples on it. Try to get them. They are so high. Stand up! Take them. You can't do it? Raise your hands up! It's so difficult to get the apples. Jump! Is there anything in your hands? Nothing? Jump once more. Now have a rest.

Также я использую элементы аутогенной тренировки. Она позволяет активно управлять высшими психическими функциями, укреплять силу воли, улучшать внимание, нормализовать дыхательный ритм. Затраты времени полностью окупаются состоянием релаксации, а затем повышением работоспособности. Приведу один из примеров аутогенной тренировки:

I'm closing my eyes...
My right arm is warm,
My left arm is warm,
My right leg is warm,
My left leg is warm,
My body is warm.
All my muscles are relaxed.

Несомненно, в процессе обучения английскому языку большое значение имеет игра. Игра – одна из форм релаксации, которая приводит к быстрому восстановлению работоспособности, сопровождается положительными эмоциями. Применяются игры, способствующие отдыху, вызывающие положительные эмоции, легкость и удовольствие. Например, игры-пантомимы, различные конкурсы и соревнования, подвижные игры. Ролевые игры в группе дают возможность воссоздания самых различных отношений, в которые вступают люди в реальной жизни. Учащимся средних классов очень нравятся ролевые игры (Больница, Аптека, Прием у врача, На рынке, Покупка продуктов, Интервью со спортсменами). Они забывают о своем психологическом дискомфорте.

При изучении темы «My pet» изобразить животное движением, мимикой, голосом, жестами.

При изучении темы «My day» изобразить действия, которые совершаются обычно в течение дня.

Ролевая игра – пантомима «In the shop».

Подвижная игра для детей создает благоприятную почву для развития их двигательной активности, укрепления здоровья, способствует решению определенных учебно-воспитательных задач, в том числе и по обучению иностранному языку. Веселая игра «Balloons up in the sky!» на запоминание цветов. Минимальное количество игроков – шесть человек. Требуется много надутых разноцветных воздушных шариков, фломастер. Ведущий подбрасывает шарик за шариком. Дети должны как можно дольше удерживать шарики в воздухе. Когда они подбивают шарик, чтобы тот не упал, называют его цвет. Скажите ребятам, чтобы они постарались как можно дольше удерживать шарики в воздухе. Большую помощь в снижении утомления детей оказывают пальчиковые игры.

Пальчиковые игры – это прекрасная возможность общения с ребёнком на уровне тактильных ощущений, что несомненно является очень важным для маленького человека, начинающего осваивать иностранный язык.

(Пальцы сжаты в кулачки, большие пальцы направлены к груди)

Tommy Thumbs, up!

(Большие пальцы поднимаем вверх)

Tommy Thumbs, down!

(Большие пальцы опускаем вниз)

Tommy Thumbs are dancing around the town!

(Встряхиваем кисти рук в воздухе)

Dancing on your shoulders,

(Большие пальцы «танцуют» на руках)

Dancing on your knees,

(Большие пальцы «танцуют» на коленях)

Dancing on your head

(Большие пальцы «танцуют» на голове)

And tuck them into bed!

(Прячем ладошки подмышки)

На уроках английского языка обязательно следует использовать **песни**, причем не только с малышами. Песня хороша на всех уровнях обучения. Она является одним из наиболее эффективных способов воздействия на чувства и эмоции учащихся, песни дают возможность расслабиться, сделать небольшой перерыв в рутинной учебной деятельности на уроке. Это своего рода релаксация в середине или в конце урока, когда нужна разгрузка, снимающая напряжение и восстанавливающая работоспособность. Песня активизирует функции голосового и дыхательных аппаратов, развивает музыкальный слух и память, повышает интерес к предмету.

Песня – хороший вид релаксации, предоставляет учащимся не только отдохнуть, но и служит для формирования фонетических, лексических и грамматических навыков. Пение активизирует функции голосового и дыхательного аппаратов, повышает интерес к предмету,

развивает музыкальный слух и память, снижает утомляемость за счет эмоционального настроения. Песня «Little Cabin in the Wood». Во время исполнения песни дети выполняют движения, соответствующие тому, о чем они поют:

Little cabin in the wood (держат руки над головой, образуя крышу домика),

Little man by the window stood («выглядывают из окошка» – держат правую руку над бровями, а левую на бедре).

Little rabbit hopping by (скачут на месте),

Knocking at the door (стучат в дверь).

На примере следующих песен можно показать изучение спряжения глагола «to have», активизацию лексики по темам: «Семья», «Животные».

I have a father, I have a mother,

Look at the boy- he has a toy.

I have a sister, I have a brother

Look at the girl- she has a doll

Father, mother, sister, brother-

Look at the cat- it has a hat,

Hand in hand with one another.

Look at the pig- it is very big.

Песню можно использовать в дальнейшем в качестве физкультминутки.

Во время проведения любого мероприятия необходимо проводить различного рода физкультминутки. У меня подобран большой дополнительный материал: стихи, песни, скороговорки, пословицы, рифмовки на английском языке.

Главная задача школы – образование. Дело учителей – не вредить здоровью, а укреплять его. В.А.Сухомлинский писал: «Опыт убедил нас в том, что примерно у 85% всех неуспевающих главная причина отставания в учебе – плохое состояние здоровья. Использование здоровьесберегающих технологий помогает сохранить в процессе обучения – здоровье детей.



ИСПОЛЬЗОВАНИЕ ПЕСЕН ДЛЯ ФОРМИРОВАНИЯ КОММУНИКАТИВНОЙ КОМПЕТЕНЦИИ НА УРОКАХ АНГЛИЙСКОГО ЯЗЫКА

Ягодяк Юлия Леовна,
учитель английского языка
МОБУГ №2 им.И.С.Колесникова
г. Новокубанска

Ведущим для современной методики преподавания иностранного языка является развитие коммуникативной компетенции, то есть способности осуществлять общение в различных видах речевой деятельности в соответствии с различными коммуникативными задачами. Эффективность овладения языком и формирование коммуникативной компетенции находится в прямой зависимости от активности учащихся, вовлечения их во все виды речевой деятельности, поэтому большое значение в организации учебного процесса играет мотивация учения.

Перед каждым учителем встает вопрос: как заинтересовать учащихся, как повысить мотивацию. Почему бы не сделать это при помощи того, что понятно и близко каждому школьнику и имеет достаточно большое значение в их жизни? И это, безусловно, музыка. С помощью музыки и песен на английском языке более прочно усваиваются лексические единицы, и расширяется словарный запас. В песнях уже знакомая лексика встречается в новом контекстуальном окружении, что помогает ее активизации. Именно в песнях лучше усваиваются

грамматические конструкции. Песни способствуют совершенствованию навыков произношения. Ну и, наконец, благодаря музыке создается благоприятная обстановка на уроке и снижается психологическая нагрузка.

Английская песня - прекрасное методическое средство для формирования различных навыков и первичных знаний о другой культуре. По словам Хелен Томпсон, «Посредством музыки мы можем странствовать во времени и находить друзей в каждом веке». Я бы добавила, можем побывать в любой стране.

Но для того, чтобы песня сыграла свою положительную роль, нужно придерживаться определенного алгоритма ее использования. Начинать нужно с тщательного отбора песни. Здесь следует придерживаться некоторых принципов, а именно: песня должна быть аутентичной, она должна соответствовать возрасту, уровню владения языком, а также интересам учащихся.

Использование песен на уроках английского языка дает наилучший результат и на этапе начального обучения и при работе с учащимися старших классов. Материал, который дается детям в форме песни запоминается гораздо быстрее и вызывает большой интерес к изучению языка. Кроме тех песен, которые предлагаются в учебных комплексах, можно найти бескрайнее множество детских песен и видеороликов на абсолютно разные темы в сети Интернет. Например, учащимся 2-го класса будет намного проще запомнить алфавит или же цифры от 1 до 10, если на уроке использовать видеоролики и музыкальное сопровождение. Детям это безумно интересно, и весь материал запоминается в разы быстрее.

В младших классах учим песни, в которых лексика учится через движения, например «If you happy», «Head and shoulders», «ABC song», «Old MacDonald has a farm», «My Bonnie», «Happy birthday», «Clap your hands» помогают лучше освоить лексику, выучить команды, отработать любую лексическую тему. Многие песни беру из традиционных английских песенок «Nursery Rhymes». Дети их очень любят и могут изображать действия, танцевать, повторяя за учителем и без особых объяснений понимают смысл песни.

Невероятный интерес к музыке, в частности иностранной, возникает у учащихся старшего и среднего звена. Напевая песни на английском языке, далеко не каждый учащийся задается вопросом, о чем же он поет. В связи с этим возникла идея использования песен на английском языке в системе обучения. Уроки, посвященные музыке, можно проводить, как изучая связанные с ней темы (например, у автора М.З. Биболевой тема «Музыка» присутствует в учебных комплексах для всех классов), так и при объяснении любой другой темы или определенных грамматических конструкций.

На подготовительном этапе подбираются песни, это могут быть произведения, ставшие современной классикой, либо песни, которые постоянно на слуху у учащихся. Иногда на уроке по просьбе учащихся мы разбираем песни, которые особенно понравились им. У ребят возникает большой интерес к таким урокам, происходит непроизвольное запоминание слов и целых структур.

Для развития социокультурной компетенции важно наличие в тексте следующих сведений: география и история страны изучаемого языка, факты политической и социальной жизни, факты повседневной жизни, наличие этнокультурной информации, различного рода символики, наличие информации о поведенческой культуре, включающей особенности поведения в различных ситуациях, разговорные формулы, нормы и ценности общества.

Очевидно, что песенный материал действительно богат информацией, необходимой для развития социокультурной компетенции, с помощью песни можно поднять ее уровень.

В условиях жестких временных рамок учебного плана одной из задач учителя становится эффективное использование учебного времени таким образом, чтобы в максимальной степени выполнять учебные задачи.

Как решение данной проблемы можно предложить несколько видов работы с песней: работа с целой песней, действительно насыщенной социокультурной информацией; использование коротких отрывков песни в качестве иллюстрации того или иного явления или предисловия к какой-либо теме.

Однако наиболее методически обоснованным можно считать такой вид работы, как использование попури. Попури – это «нарезка» фрагментов различных песен, которые содержат какие-либо факты жизни страны изучаемого языка, объединенные одной тематикой. Это может быть, к примеру, религия страны изучаемого языка, политическая система, культура, досуг.

Следующим шагом является разработка системы упражнений и подготовка к аудированию.

Песни и музыка являются эффективным способом формирования различных навыков:

1. **Фонетических навыков** (умения слышать звуки и воспроизводить их во фразе, отличать мелодический рисунок фразы родного языка от иностранного).

Формирование фонематического навыка предполагает перестройку привычной артикуляции на основе установления сходства и различий в произнесении звуков в родном и иностранном языках, формирование фонематического слуха, а также овладение техникой произнесения иноязычных звуков. Все это на начальном этапе возможно только путем подражания и повторения, лучше хором, вслед за учителем, аудио- или видеозаписью. На уроках английского языка особенно на начальном этапе часто разучивают с детьми песни и рифмовки из различных сборников английских детских стихов и песен.

2. **Лексических навыков** (формирования языковой компетентности в языке на базе изучения грамматики, лексики, синтаксических особенностей текста песен).

Формирование лексического навыка предполагает овладение обучаемым правилами соотнесения конкретной лексической единицы с другими лексическими единицами в лексической группе, овладение навыками выбора и употребления лексики, а также смысловым восприятием лексической единицы в тексте. На начальном этапе обучения школьники хорошо воспринимают, запоминают и воспроизводят готовые лексические конструкции, особенно если они рифмуются или вводятся под музыку, ритм.

3. **Навыков устной речи** школьников.

Речевые клише вводятся и заучиваются детьми целиком, без грамматического или структурного анализа фразы или словосочетания. Принципиальным моментом здесь является использование аутентичного речевого образца, и здесь песни и стихи имеют много преимуществ перед прозаическим материалом. Они легко вводятся, легко запоминаются, петь можно хором, что снимает психологический пресс с неуверенных в себе учеников. В подлинном песенном материале часто встречаются целые фразы и отдельные лексические единицы, характерные именно для разговорной речи. Популярные молодежные песни могут быть стимулом для бесед, дискуссий, неподготовленной речи учащихся.

4. **Коммуникативных навыков.**

Песня может служить формированию коммуникативных навыков, формы общения, так как многие тексты строятся в виде диалогов или монологов от первого лица. Работая над содержанием песни можно предложить создать на основе фраз, извлеченных из текста, диалог, сценку, что является своего рода видом самооценки

5. **Развитие памяти школьников.**

Особенностью развития памяти у школьников является более резкое, чем у взрослых разграничение каналов восприятия и запоминания информации. В классе всегда есть дети-визуалы, аудиалы, кинестетики и дети с отсутствием четко выраженной склонности к какому-либо определенному типу восприятия или со смешанным типом.

Использование песенно-музыкального материала позволяет при экономии времени урока вводить новые лексические или грамматические единицы, опираясь сразу на несколько каналов восприятия одновременно. Музыка и песни в сопровождении музыки отлично воспринимаются аудиалами, если песня сопровождается движениями (а детские песни практически всегда и танцы тоже), то она легко запоминается кинестетиками. Если в учебнике или в классе есть картинки к сюжету песни, то не будет никаких проблем с запоминанием этого материала и у визуалов.

Творческое использование аутентичных песенных материалов способствует успешному обучению фонетике, лексике, грамматике, аудированию, говорению и письменной речи. Благодаря использованию аутентичных песенных материалов, произвольно или целенаправленно, но достаточно быстро и эмоционально происходит знакомство учащихся с элементами социальной и общей культуры Англии и других англоговорящих стран.

Одними из основных достижений такого рода уроков может быть то, что дети начинают по-другому относиться к иностранным песням, они начинают воспринимать их как средство овладения языком, они задумываются над смыслом услышанных песен на иностранном языке, легко усваивают грамматический материал. Благодаря музыкальному сопровождению создается благоприятный психологический климат на уроке, повышается интерес к изучению предмета, но не стоит забывать о том, что музыка – не самоцель и не развлечение на уроке иностранного языка, она должна определенным образом вплестись в сюжет урока и благоприятно воздействовать на мотивационную сферу обучаемых. В завершение хотелось бы процитировать слова Колби Кейлат: «Хорошая песня должна возвышать сердце, согревать душу и заставлять человека чувствовать себя хорошо». («A good song should lift your heart, warm the soul and make you feel good»).



ИСПОЛЬЗОВАНИЕ ГРАММАТИЧЕСКИХ ИГР КАК СРЕДСТВА ФОРМИРОВАНИЯ ГРАММАТИЧЕСКИХ НАВЫКОВ НА УРОКАХ АНГЛИЙСКОГО ЯЗЫКА

Шахян Аракся Романовна,
учитель английского языка
МОАУСОШ № 4 им.А.И.Миргородского
г.Новокубанска

Грамматика – один из важнейших аспектов в изучении любого языка, так как без знания грамматики о полноценном общении не может быть и речи. Сам по себе словарный состав не является языком — он лишь служит строительным материалом. Действенным инструментом словарный состав становится тогда, когда поступает в распоряжение грамматики. Именно поэтому так важно обучать детей грамматике с самого начала изучения английского языка. Работая с детьми, особенно младшего школьного возраста, я поняла, что загружать учеников правилами, схемами и огромным количеством тренировочных упражнений бесполезно. Дети попросту теряют интерес не только к изучению грамматики, но и языка в целом. Поэтому важно выбрать яркий, необычный и увлекательный метод изучения грамматики. Одним из таких методов, конечно же, являются грамматические игры.

В школе мы постоянно сталкиваемся с разными уровнями подготовки детей, и мне кажется, что игра является одним из ярких и увлекательных методов, который помогает решить проблему разного уровня детей, активировать даже самых пассивных.

Существуют два принципиально отличающиеся друг от друга пути изучения грамматики английского языка для младших школьников:

1) имитативный, при котором детям не объясняется суть грамматического явления (без правила), а предлагается готовые речевые образцы, включающие новое явление, с дальнейшей его отработкой;

2) сознательный путь, при котором детям раскрывается суть нового грамматического явления, дается правило, где объясняется выполнение того или иного грамматического явления, с дальнейшей его отработкой.

Работая с детьми младшего школьного возраста, я поняла, что использование только одного пути освоения грамматики в изучении английского языка неприемлемо, так как все дети

имеют различные способности: кто-то лучше воспринимает на слух и ему сложнее понять правило, данное в сухой схеме, а кто-то может связать грамматическое правило, данное в схеме, и выразить его в речи. В школе мы постоянно сталкиваемся с разными уровнями подготовки детей: хорошо, если группа детей достаточно однородна и большинство из них мотивированы к изучению иностранного языка. Но есть группы, где всего лишь несколько мотивированных учащихся, а остальные прикладывают минимальные усилия для освоения языка. И мне кажется, что игра является одним из ярких и увлекательных методов, который помогает решить проблему разного уровня детей, активировать даже самых пассивных.

Игра – традиционный, признанный метод обучения и воспитания. Игровая деятельность на уроке английского языка не только организует процесс общения на иностранном языке, но и максимально приближает его к естественной коммуникации. Игра развивает умственную и волевую активность. Благодаря играм активизируются все познавательные процессы учащихся: развиваются внимание, память, мышление, творческие способности. Обучающие игры помогают снять усталость, преодолеть языковой и психологический барьер. Их использование всегда дает хорошие результаты, повышает интерес к предмету, позволяет сконцентрировать внимание на главном – овладении речевыми навыками в процессе естественной ситуации общения во время игры.

Игры – это активный способ достичь многих **образовательных целей**:

- закрепление только что пройденного материала;
- повторение пройденного;
- превосходный способ подстегнуть учеников, заставить их активно работать на уроке, когда приходится заниматься менее приятными вещами;
- приём смены деятельности после трудного устного упражнения или другого утомительного занятия;
- идеальная возможность расслабиться;
- игры помогают снять скованность, особенно если исключить из них элемент соревнования или свести его к минимуму.

Игра, хотя и на короткий промежуток времени, способствует созданию языковой среды на уроке или вне его. Ученик мысленно переносится из стен школы в окружающую его жизнь и воображает, что принимает в ней активное участие. Это доставляет детям истинное удовольствие и в тоже время помогает учителю создать на уроке языковую среду, т.е. условия, приближающиеся к тем, в которых люди беседуют на иностранном языке в естественной обстановке. А это является сейчас одной из самых важных задач, стоящих перед преподаванием иностранного языка в средней школе.

В зависимости от целей и задач урока могут быть использованы различные игры, но так как темой методической работы я выбрала использование грамматических игр, приведу несколько примеров подобных игр, которые я использую в своей практике.

Грамматическая игра «Physical line - up».

Эта игра развивает навык построения предложения и сокращенных форм. Ученики делятся на группы по 4 человека и им даются карточки. Задача – составить короткое предложение, например: We are friends./ He has not got a ball./ I am a boy. Попросите детей встать в линию, составив предложение. Класс проверяет правильность. Затем объясните детям, что в разговорной речи мы сокращаем формы, например I+am=I'm и попросите детей с этими карточками объединиться в пару, взяв друг друга под руку. Остальной класс проверяет, правильно ли группа поняла и сделала задание. Эта игра помогает детям легче перейти на использование сокращенных форм в речи.

Грамматическая игра для отработки построения предложений.

У каждого ученика своя карточка с местоимением, глаголом, спутником времени, вспомогательным глаголом и др., в зависимости от того какое время или грамматическая структура отрабатывается. У одного участника может быть несколько карточек. По команде учителя учащиеся должны построиться в предложение, не перепутав порядок слов и смысл.

Второй вариант игры «Переделка»: Ученики должны переделать данное предложение в вопросительное и отрицательное, используя дополнительных игроков.

Игра «Грамматический детектив».

Эта игра учит детей анализировать то, что они видят. Объясните детям, что они собираются быть «грамматическими» детективами и «раскрыть» правило английского языка, раздайте ксерокопии или напишите на доске в разброс знакомые слова: a cat, an apple, a dog, an uncle, an aunt, a ball... Попросите детей, работая в парах, найти правило в этом наборе слов. И первые «детективы» должны раскрыть правило перед классом: мы используем «an» перед словами, начинающимися с гласных, а «a» перед согласными. Находя правило самостоятельно дети лучше запоминают его, чем если они просто прочитают его в тексте.

Эту игру можно использовать для анализа образования степеней прилагательных: tall-taller, short-shorter и любого другого грамматического правила.

Грамматическая игра BINGO (БИНГО).

Игра помогает повторить и закрепить изученные неправильные глаголы, она проводится со всем классом (или группой). Учащиеся получают по одной карточке с глаголами в начальной форме и по набору фишек для закрывания называемых глаголов. Набор глаголов на каждой карточке разный. Учитель берет по одной карточке из своего набора с глаголами во второй или третьей форме и называет ее учащимся. Учащиеся определяют начальную форму этого глагола и, если этот глагол есть в их карточке, то они закрывают его фишкой. В качестве фишек можно использовать бумажные квадратики или кружочки. Тот, кто первым закроет все имеющиеся на его карточке глаголы, выкрикивает «Bingo!» и считается победителем. Учитель проверяет правильность заполнения карточки.

Это, конечно же, не все игры которые можно использовать на уроках английского языка в начальной и средней школе, его можно пополнять до бесконечности. Нужно помнить, что игра – лишь элемент урока, и она должна служить достижению дидактических целей урока. Поэтому необходимо точно знать, какой именно навык, умения тренируются в данной игре, что ребенок не умел делать до проведения игры и чему он научился в процессе игры.



ПРИМЕНЕНИЕ ЗДОРОВЬЕСБЕРЕГАЮЩИХ ТЕХНОЛОГИЙ НА УРОКАХ АНГЛИЙСКОГО ЯЗЫКА

Молчанова Елена Александровна,
учитель английского языка
МОАУ СОШ №8 им. А.Я.Тимова
п. Прикубанский

Поскольку я преподаю английский язык, то, конечно, меня более всего интересует, какие приемы здоровьесбережения можно применить на уроках английского языка. Считаю, что применение здоровьесберегающих технологий на уроках английского языка имеет первостепенное значение. Ведь английский язык – это серьезный и сложный предмет. С первых уроков дети учатся общаться на английском языке. При этом должны усвоить массу нового лингвистического материала (лексические единицы, грамматические формы, приобрести произносительные навыки). На уроках учащимся приходится много запоминать, говорить,

писать, читать, слушать и анализировать информацию, поэтому, учитель должен уделять особое внимание здоровьесберегающим технологиям.

Главной задачей учителя должно стать обеспечение максимально благоприятной и комфортной обстановки и создание у детей положительной эмоциональной настроенности на уроке. Положительные эмоции способны полностью снимать последствия отрицательных воздействий на организм школьника. Учитель должен стремиться вызывать положительное отношение к предмету, повышать интерес и мотивацию школьников. Важно, чтобы у детей не появлялось чувство страха, боязни перед этим предметом.

Я поставила перед собой цель: применять элементы здоровьесберегающих технологий на уроках английского языка. На уроках я использую методы позитивной психологической поддержки ученика, учитываю индивидуальные особенности учащегося и осуществляю дифференцированный подход к детям с разными возможностями. Каким же должен быть урок с позиций здоровьесбережения?

Для повышения здоровья учащихся огромное значение имеет организация урока. Во избежание усталости и перегрузки детей необходимо строить урок в соответствии с динамикой внимания учащихся, учитывать время для каждого задания, чередовать виды работ.

Во избежание усталости учащихся, смена видов работ может быть следующая: самостоятельная работа, чтение, письмо, слушание, ответы на вопросы, работа с учебником (устно и письменно), творческие задания, «мозговой штурм», необходимый элемент на каждом уроке. Они способствуют развитию мыслительных операций, памяти и одновременно отдыху учеников. Смена различных видов должна проводиться через каждые 7-10 минут (нерациональная смена через 15-20 минут, когда у ребенка уже появляются признаки утомления).

В целях предотвращения утомления учащихся, а также в целях профилактики нарушения осанки и зрения, в каждый урок я стараюсь включать оздоровительные моменты: физкультминутки, динамические паузы; минутки релаксации; дыхательная гимнастика; гимнастика для глаз.

Остановимся подробнее на каждом из них. Я активно использую на своих уроках физкультминутки, так как двигательная активность учеников способствует снятию усталости и повышению мотивации к обучению, лучшему овладению языковым материалом. Отличительной особенностью многих упражнений на уроке английского языка является активная жестикуляция для подкрепления слухового образа визуальным. При этом визуальные образы, воспринимаемые с картинки, запоминаются хуже, чем те слова или словосочетания, которые учитель и дети показывают сами и на себе. Особенно это актуально на начальном этапе обучения английскому языку. Как и все учителя во время уроков я провожу физкультминутки, в ходе которых учащиеся выполняют различные упражнения на снятие усталости, укрепление опорно-двигательной системы и мышц глаз.

Для себя я выделила несколько правил для проведения физкультминуток:

- комплексы подбираются в зависимости от вида урока, его содержания;
- упражнения должны быть разнообразны, так как однообразие снижает интерес к ним, следовательно, их результативность;
- физкультминутки должны проводиться на начальном этапе утомления, выполнение упражнений при сильном утомлении не даёт желаемого результата.

– предпочтение нужно отдавать упражнениям для утомлённых групп мышц. Активное поведение учащихся на уроке обеспечивается за счет использования рифмовок, стихотворений, песен на основе движений и проведения физкультминуток: на уроке проводятся 1-2 физкультминутки по 2-3 минуты продолжительностью через 15-20 минут после начала урока.

При подборе стихотворений стараюсь следить за тем, чтобы содержание текста сочеталось с темой урока.

Часто я прошу учеников провести физкультминутку, и они делают это с большим удовольствием. Обязательным условием эффективного проведения подобных форм –

положительный эмоциональный фон. Вот пример одной из активных форм работы, с успехом используемых мною на уроках. After a bath. After a bath I try, try, try, To wipe myself Till I dry, dry, dry. I wipe my hands And fingers and toes And two wet legs And a little shiny nose. Just think how much Less time I'd take If I were a dog And could shake, shake, shake. Все эти рифмовки забавны и могут использоваться для проведения физзарядок. На уроках я также практикую зарядки для снятия мышечного утомления с пальцев при письме.

Five little gentlemen Going for a walk. Five little gentlemen Stop for a talk. Along came five ladies They stood all together And they began to dance. (5 пальчиков – джентльмены, 5 пальчиков – леди, они встречаются и начинают танцевать).

Современный урок иностранного языка характеризуется большой интенсивностью и требует концентрации внимания, напряжения сил. Очень трудно порой настроить ребят на овладение знаниями в середине и в конце учебного дня, когда многие из них не могут еще «отойти» от предыдущего урока, когда не все их проблемы успешно решены, а некоторым из них необходима психологическая поддержка.

Чтобы помочь им в этом, я планирую использовать элементы аутогенной тренировки. Аутогенная (буквально «самородная») тренировка – это система приемов саморегуляции функций организма. Она позволяет активно управлять высшими психическими функциями, укреплять силу воли, улучшать внимание, регулировать частоту сокращений сердца, нормализовать дыхательный ритм. Центральной задачей аутотренинга является регуляция собственных эмоций. Прежде чем приступить к аутотренингу, уменьшается освещенность кабинета, включается тихая, спокойная музыка. После этого ребята психологически настраивают себя, принимают удобную позу, отрегулировав дыхание, расслабляются.

Сидя на стуле, просим ребят слегка наклонить туловище вперед, голову чуть-чуть опустить, глаза закрыть, ноги при этом поставить на полную ступню, колени не должны касаться друг друга, предплечья рук положить на переднюю поверхность бедер, кисти свободно свесить. То есть принять позу «кучера». Расслабление. Тихим голосом просим учеников расслабить мышцы лица и рук, затем затылка, шеи, плеч, рук, грудной клетки, живота и ног, не отвлекаться на посторонние мысли. Все тело погружается в покой, дыхание спокойное: I am ready to rest. I want to be quiet. All my muscles are relaxed. My breast muscles are relaxed. My body is resting. Nothing can trouble me. Расслабление мышц субъективно воспринимается как чувство тяжести. Сначала его можно вызвать в одной руке, на следующих уроках - в другой, а затем в обеих одновременно. Со временем чувство тяжести может смениться приятным ощущением легкости, невесомости: My left arm is heavy. My right leg is heavy. All my muscles are relaxed and resting. I am quiet. Чувство тепла Ощущение тепла обеспечивает лучший отдых, успокаивает нервную систему: My right arm is warm. My body is warm. Nothing diverts my attention. Заключительная часть. Выход из аутогенного погружения должен быть спокойным, постепенным. I open my eyes. I have a lot of energy. I am active and strong. I can do any work easily. My body is light.

Пример комплексной релаксации. (Quiet music) Sit comfortably. Close your eyes. Breathe in. Breathe out. Let's pretend it's summer. You are lying on a sandy beach. The weather is fine. The light wind is blowing from the sea. The birds are singing. You have no troubles. No serious problems. You are quiet. Your brain relaxes. There is calm in your body. Nothing diverts your attention. You are relaxing. (Pause) Your troubles float away. You love your relatives, your school, your friends. They love you too. Learn to appreciate every good thing. The Earth is full of wonders. You can do anything. You are sure of yourself, that you have much energy. You are in good spirits. Open your eyes. How do you feel?

На уроках английского языка обязательно следует использовать песни, причем не только с малышами. Песня хороша на всех уровнях обучения. Она является одним из наиболее эффективных способов воздействия на чувства и эмоции учащихся. Через песню заучивается лексика, практикуются грамматические структуры, отрабатывается фонетика языка и т.д. Песни я подбираю такие, чтобы их можно было бы петь хором, легко запомнить мелодию и слова. Хорошо, если слова песни сопровождаются еще и соответствующими движениями. Песни дают

возможность расслабиться, сделать небольшой перерыв в рутинной учебной деятельности на уроке. Это своего рода релаксация в середине или конце урока, когда нужна пауза, снимающая напряжение и восстанавливающая работоспособность. Песня активизирует функции голосового и дыхательных аппаратов, развивает музыкальный слух и память, повышает интерес к изучению иностранного языка. Учащиеся с самого начала приобщаются к культуре страны изучаемого языка. Многочисленные повторы, характерные для песенного жанра, способствуют легкому и непроизвольному запоминанию лексико-грамматических конструкций. На сайте learnenglishkids.britishcouncil.org представлен широкий выбор флэш-песен разной тематики. Они яркие, красочные и «зажигательные»: I am driving in a car (4 times) Over the mountains Through the trees, Travel the world And the seven seas (I am travelling in a boat... I am travelling on a train... I am travelling on a horse...)

Одной из форм релаксации является игра. Она используется для снятия напряжения, монотонности, при отработке языкового материала, при активизации речевой деятельности. Например, игра в мяч имеет несколько интерпретаций:

- Учитель называет слово по-английски и бросает мяч ученику. Поймавший мяч имеет право перевода.

- Учащийся (или двое) выходит к доске и отбивая мяч от пола называет 5 англоговорящих стран, частей тела, видов спорта, продуктов питания, личных/притяжательных местоимений, неправильных глаголов и т.д. (I know five English-speaking countries: The UK-one, The USA-two, Canada-three, New Zealand-four, Australia-five)

Урок-игра, объяснение грамматики через сказку.

Поскольку количество учащихся с плохим зрением неуклонно растет, снять усталость глаз и восстановить остроту зрения помогает такой комплекс простых упражнений. Для 5-го класса:

1. Крепко зажмурьте глаза на 3-5сек., затем откройте их (считаем от 1 до 20 по-английски).

2. Быстро поморгайте глазами в течение 30-60 сек (считаем десятками от 10 до 100 по –английски).

3. Расположите указательный палец правой руки напротив носа на расстоянии 25-30 см от глаз, переведите взгляд на кончик пальца и смотрите на него 3-5 сек., опустите руку (про себя называем, в качестве повторения, дни недели, название месяцев).

4. Посмотрите на кончик носа. Затем закройте глаза и посмотрите вправо, влево, вверх, вниз, не поворачивая головы (действие сопровождаем повторением предлогов: to the right, to the left, up, down).

5. Смотрите вдаль в течение 2-3 сек., затем переведите взгляд на кончик носа на 3-5сек. (про себя считаем порядковыми числительными по-английски: the first, the second, ..., the tenth).

6. Выполняйте круговые движения рукой по часовой стрелке на расстоянии 30-35 см от глаз, следя глазами за кончиками пальцев, затем против часовой стрелки. Произносим: My eyes can see, My ears can hear, My nose can smell, My head can nod, My arms can hold, My mouth can talk, My legs can walk, And walk and walk.

Существуют специальные комплексы упражнений, помогающие укрепить глазные мышцы, замедлить развитие патологических процессов, например:

- Движение глазами вверх и вниз с максимальной амплитудой. Первое время лучше следить глазами за движущим предметом, например, за карандашом, по мере освоения упражнения выполнять без предмета, лишь воображая его.

- Движение глазами вверх и вниз можно производить под стишок, расположенный в нестандартной форме: «Red, red, red, the rose. Blue, blue blue, the dress. Grey grey grey the cat. And is so the rat».

- Или же, движение глазами по кругу, по и против часовой стрелки, при этом произносим скороговорку: «Ann has a fat black cat and a rabbit».

– Движение глазами по очертаниям цифры 8 с острыми углами, располагая рифмовку соответственно очертаниям 8, проговаривая: «That is the man who sat on my hat in the tram».

– Движение глазами по дуге – выпуклой и вогнутой под рифмовку: «Fat Pat had a fat cat, Pat 's fat cat sat at Pat's hat».

– Движение глазами по периметру ромба, рифмовка расположена соответственно очертаниям ромба, проговаривая « A friend in need is a friend indeed».

– Моргайте веками, подобно тому, как бабочка машет крыльями, проговариваем стишок: «Rain on the grass And rain on the tree Rain on the house-top But not on me».

На своих уроках я стараюсь проводить дыхательную гимнастику. Данный вид упражнений помогает повысить возбудимость коры больших полушарий мозга, активизировать детей на уроке. Например упражнение «Шарик».

Учитель предлагает детям представить, что они воздушные шарики. «You are balloons»! На счёт 1234- дети делают 4 глубоких вдоха «Breath in!» и задерживают дыхание. Затем на счёт 1-8 медленно выдыхают «Breath out!» Аналогичная игра может называться и по-другому – «Дайверы» (с задержкой дыхания)

Но одним из самых важных здоровьесберегающих действий, считаю создание у детей положительной эмоциональной настроенности на уроке. Положительные эмоции способны полностью снимать последствия отрицательных воздействий на организм школьника. Поэтому для создания положительной атмосферы, а также снятия усталости и умственного напряжения на уроке я часто использую эмоциональную разрядку. Это может быть поговорка, шуточное высказывание, смешное четверостишие, юмористическая картинка.

В заключение хотелось бы добавить, что использование на уроке физкультминуток как одного из успешных видов смены деятельности в учебном процессе позволяет легче и успешнее овладеть необходимыми знаниями, преодолеть трудности, позволяет достичь цели и решить задачи обучения иностранному языку, в чем я убеждаюсь все больше и больше с каждым уроком.

Таким образом, использование здоровьесберегающих технологий в совокупности с охранительными педагогическими режимами обучения играет большую роль в жизни каждого школьника, позволяет легче и успешнее овладеть необходимыми знаниями на уроке, преодолеть трудности, позволяет достичь цели, решить задачи обучения. Учит детей жить без стрессов, укреплять, сохранять свое и ценить чужое здоровье. Применение здоровьесберегающих образовательных технологий на уроках способствует самоопределению, самореализации ученика на основе его внутренней мотивации, вводит ребёнка в образовательное поле без потерь для здоровья, с повышенной мотивацией. Подобный подход к обучению не даёт дополнительной нагрузки на нервную систему и способствует творческому развитию личности.

К сожалению, здоровый образ жизни не занимает пока первое место в иерархии потребностей и ценностей человека в нашем обществе. Но если мы не научим детей с самого раннего возраста ценить, беречь и укреплять свое здоровье. Если мы будем личным примером демонстрировать здоровый образ жизни, то только в этом случае можно надеяться, что будущие поколения будут более здоровы и развиты не только личностно, интеллектуально, духовно, но и физически. Если раньше говорили: «В здоровом теле – здоровый дух», то не ошибется тот, кто скажет, что без духовного не может быть здорового. Наблюдения показывают, что использование здоровьесберегающих технологий в учебном процессе позволяет учащимся более успешно адаптироваться в образовательном и социальном пространстве, раскрыть свои творческие способности, а учителю эффективно проводить профилактику асоциального поведения.



ПОЗНАВАТЕЛЬНЫЕ СТРАТЕГИИ ШКОЛЬНИКОВ. ФОРМИРОВАНИЕ ФОНЕТИЧЕСКИХ НАВЫКОВ У МЛАДШИХ ШКОЛЬНИКОВ НА УРОКАХ

АНГЛИЙСКОГО ЯЗЫКА НА НАЧАЛЬНОМ ЭТАПЕ ОБУЧЕНИЯ

Крахмальцева Татьяна Ивановна,
учитель иностранного языка
МОБУСОШ № 9 им. М.П. Бабыча
ст.Советской

Цель: 1. Демонстрация методических приемов и средств преподавания фонетики иностранного языка при обучении младших школьников.

2. Повышение интереса и мотивации к изучению иностранного языка.

Задача: Познакомить младших школьников с методами и приемами, способствующими развитию фонетических навыков на уроке английского языка. Помочь школьникам наиболее полно реализовать свою индивидуальность и сформировать личность, научить эффективно, самостоятельно и инициативно добывать знания, мыслить и практически действовать.

Обучение произношению – это важная ступень как в практическом овладении механизмом произношения и произносительной нормой, так и в выработке речевых умений.

Поэтому формировать фонетические навыки важно именно в младшем школьном возрасте, так как именно в этом возрасте формируется речь учащегося, их произношение. А устойчивое нормативное произношение учащихся является необходимой предпосылкой для быстрого и прочного усвоения языкового материала, в значительной мере способствует успешной выработке умений устной речи, чтения и письма.

В методике различают имитативный и аналитико-имитативный способы ознакомления с новым фонетическим материалом.

Имитативный способ – когда упор делается не на сознательное усвоение особенностей артикуляции, а на слуховое восприятие речи и ее имитацию. При аналитико-имитативном подходе сочетаются различные способы создания новых звуковых образов: описание и артикуляции, и имитация. В ходе выполнения правил-инструкций, которые дает учитель, учащиеся осваивают понятие альвеолы, межзубный звук, придыхание.

При современном подходе, принятом в большинстве учебных заведений, при объяснении и тренировке используется аналитико-имитативный метод.

При современном подходе, принятом в большинстве учебных заведений, при объяснении и тренировке используется аналитико-имитативный метод.

На начальном этапе обучения используются упражнения, направленные на формирование слухо-произносительных навыков. Они бывают двух типов:

1. Упражнения на активное слушание и распознавание звуков и фонем, направленные на развитие фонетического слуха и установление дифференциальных признаков изучаемых фонем и интоном. Эти упражнения могут выполняться на слух и с использованием графической опоры, с голоса учителя или с магнитофоном. Например:

– прослушайте ряд звуков/слов, поднимите руку/сигнальную карточку или хлопните в ладоши, когда услышите звук;

– прослушайте предложения, поднимите руку, когда услышите вопросительное (повествовательное) предложение;

– прослушайте предложение и отметьте ударные слова/количество синтагм и т.д.

2. Упражнения на воспроизведение, направленные на активное проговаривание (имитацию) звуков, слогов, словосочетаний, предложений вслед за образцом – учителем или диктором – хором и индивидуально. Упражнения могут носить игровой характер.

Ж.Б. Веренинова предлагает прием использования русских слов, поговорок, стихов для произнесения их с английским укладом. Например, скороговорка «Шла Саша по шоссе и сосала

сушку» подходит для отработки глухого межзубного звука [θ], для отработки звука [h] можно взять забавную скороговорку «Хохлатые хохотушки хохотали – ха-ха-ха», для постановки звука [l] скороговорка «Мама мыла не жалела, мама мыла Милу мылом. Мила мыла не любила, Мила мыло уронила» и т.д.

С целью снятия монотонности в процессе тренировки можно попросить учащихся произносить слова или предложения с разной интонацией, силой голоса, темпом речи.

Очень эффективно произнесение сложных с фонетической точки зрения лексических единиц по слогам, начиная с последнего слова. Кроме того, что произнесенное с конца слово психологически перестает казаться сложным, достигается нужный интонационный эффект: при произнесении слова или фразы с конца к началу сохраняется правильный интонационный рисунок.

Также для формирования прочных произносительных навыков полезно использовать чтение стихотворений с использованием различных интонационных оттенков. Как показывает опыт, произносительный навык не может сохраниться без изменений, поэтому важно не только поддерживать сформированные навыки, но и продолжать их совершенствовать на среднем и старшем этапе обучения.

Эффективным способом усвоения произношения того или иного звука является театральная постановка такого плана: детям предлагается нарисовать живую картину, состоящую из Солнца, Дождя, Капель, Птиц, Ручья, Пчел, Змеи, Цветов. Каждому из героев соответствует свой звук. Например, солнцу – [w], учитель назначает ученика изображающего солнце, при построении картины он «светит» лучами и произносит свой звук. Дождь или капли это глухие взрывные согласные [k, p, t], которые произносятся с придыханием в английском языке, пчелы и змеи (их роли могут выполнять несколько учеников) это межзубные звуки [ð, θ], в нужный момент пчелы вылетают на луг и жужжат над цветами издавая данные звуки. Учителю, обладающему достаточной фантазией не составит труда при желании и необходимости добавить в картину еще персонажей для отработки того или иного звука. Детей сразу заинтересовывает такой вид деятельности, так как помимо отработки звуков в нем присутствует игровой элемент и двигательная активность.

Также создать реальную обстановку на уроке, ввести элемент игры в процесс овладения звуковой стороной иноязычной речи помогут рифмовки. Кроме того, они (рифмовки) прочно ложатся в память. Их запоминание облегчается разными созвучиями, рифмами и ритмикой.

Рифмовки могут использоваться при введении нового фонетического явления, при выполнении упражнений на закрепление нового фонетического материала и при его повторении, а также во время фонетических зарядок. На начальном этапе к рифмовкам можно обращаться для обработки звуковой стороны речи. Урок обычно начинается с фонетической зарядки, куда очень часто включаются рифмовки. Они служат своеобразным отдыхом для детей. Рифмовки помогают поставить произношение отдельных трудных согласных, в особенности тех, которые отсутствуют в русском языке. Вместо отдельных слов и словосочетаний, содержащих тот или иной звук, можно предложить классу специально отобранные рифмовки. Затем в течение двух-трех уроков рифмовка повторяется, корректируется произношение звука. Данный вид работы можно включить в урок на разных его этапах, он служит своеобразной разрядкой для учащихся. Рифмовки отбираются в зависимости от того, какой звук отрабатывается.

Можно предложить, например, такие рифмовки для отработки звука [ð]:

This is my mother,
This is my father,
This is my sister,
This is my brother,
This is my uncle,
This is my aunt Lily,
This is my cousin,
And this is me.

Например, рифмовка для работы со звуками [w], [v]:

William always wears a very warm wollen vest in winter, Victor however will never wear wollen underwear even in the wild west.

Рифмовки используются также вместо отдельных слов и словосочетаний, в которых содержится изучаемый фонетический материал:

[ai]

My kite is white;

My kite is light,

And it can fly

High in the sky.

[i], [s]

She sells seashells on the seashore.

The shells she sells are seashells, I am sure.

Рифмовки являются одним из методических приемов лучшего запоминания лексических единиц и грамматических структур. Они хорошо запоминаются детьми, органично входят в речь. Рифмовки помогают младшим школьникам быстро изучить иностранный язык и более глубоко усвоить новый материал.



ПРИМЕНЕНИЕ ИНФОРМАЦИОННО-КОММУНИКАТИВНЫХ СИСТЕМ НА УРОКАХ АНГЛИЙСКОГО ЯЗЫКА

Стражкова Ульяна Игоревна,
учитель иностранного языка
МОБУСОШ №18 им. Ф.Т. Данчева
х.Родниковского

В настоящий момент происходит активное внедрение информационных систем во все сферы человеческой жизни, в том числе и в образовательный процесс. Современный учитель уже практически не может представить себе урок без использования каких-либо информационных технологий. В связи с этим большое количество разработчиков занимается созданием информационных систем, которые возможно будет использовать в образовательном процессе.

Современному учителю недостаточно владеть традиционными формами обучения и педагогическими технологиями. Учебный процесс должен соответствовать уровню современного технического развития. Именно поэтому учителям необходимо уметь использовать, а в некоторых случаях и создавать, информационные системы. В противном случае, интерес учащихся к изучению английского языка будет постепенно пропадать, что приведёт к значительным проблемам в будущем. Поэтому, для активизации познавательной деятельности учащихся необходимо использовать информационные системы обучающей направленности.

На уроках английского языка информационные системы целесообразно использовать в тех случаях, когда учащиеся знакомятся с новым материалом (это могут быть какие-либо базы знаний, экспертные системы, электронные энциклопедии, электронные учебники, презентации, познавательные мультфильмы или же фильмы и т.д.), физминутки и т. д. с целью творческого развития учащихся.

Так как на уроках английского языка используются информационные системы, то их можно считать интегрированными, в связи с тем, что на таких уроках устанавливаются междисциплинарные связи с информатикой и другими предметами.

Создание информационных систем представляет собой процесс планирования, разработки, апробации и доработки такой системы, которая основана на базе данных, но при

этом может выполнять различные функции и наполнения материалом различного вида: теоретический материал, для самостоятельного выполнения, для решения совместно с учителем, наглядные материалы (работа с обучающимися программами на изучение лексики; отработку произношения; обучение диалогической и монологической речи; обучение письму; отработку грамматических явлений.), материалы для учителя и др.

Данные обучающие программы имеют много преимуществ перед традиционными методами обучения. Они позволяют тренировать различные виды речевой деятельности и сочетать их в разных комбинациях, помогают осознать языковые явления, сформировать лингвистические способности, создать коммуникативные ситуации, автоматизировать языковые и речевые действия, а также обеспечивают возможность учёта ведущей репрезентативной системы, реализацию индивидуального подхода и интенсификацию самостоятельной работы учащегося.

Применение компьютеров на уроках значительно повышает интенсивность учебного процесса. При компьютерном обучении усваивается гораздо большее количество материала, чем это делалось за одно и то же время в условиях традиционного обучения. Кроме того, материал при использовании компьютера усваивается прочнее.

Информационные технологии могут применяться на уроках на различных этапах:

1. Проверка домашнего задания.

Информационные системы могут быть использованы в качестве источника домашнего задания. В таких случаях, учитель задаёт учащимся домашнее задание, а на следующий урок осуществляет проверку посредством всё той же информационной системы.

2. Актуализация знаний.

Это могут быть системы, которые имеют по большей части практическую направленность. Это делается для того, чтобы учащиеся вспомнили материал, изучаемый на прошлых уроках. Так как используются наглядные формы работы, то учащимся в таком случае легче воспринимать информацию и при этом она усваивается на более глубоком уровне, чем при проведении этапа актуализации по традиционным технологиям.

3. Объяснение нового материала.

В таком случае могут быть использованы различные базы знаний, электронные энциклопедии или электронные учебники. При помощи таких систем может быть изучен как небольшой отрывок материала, так и вся тема в целом. При этом неоспоримое преимущество электронных учебников в том, что имеются гиперссылки, позволяющие перемещаться по учебнику без каких-либо затруднений. Кроме этого, электронные учебники могут быть использованы как в классе, так и в домашних условиях.

4. Закрепление полученных знаний.

В данном случае информационные системы могут быть использованы для решения определенного вопроса посредством информационных технологий. Такие системы также могут быть использованы учащимися самостоятельно, а не только во время урока.

5. Подведение итогов урока.

Информационная система может быть использована в качестве помощника при анализе результатов деятельности учащихся. Например, если осуществлялась коллективная работа над заданиями, то по результатам их выполнения может быть выставлена оценка.

Использование информационных технологий на уроках делают их более интересными, более запоминающимися. Даже если система предназначена для самостоятельного изучения учащимися какой-либо темы, то всё равно этот процесс должен контролировать учитель. Это проявляется в том, что учитель поясняет непонятные моменты и вопросы, которые будут у учащихся в любом случае. Это связано с тем, что каждый обучающийся имеет свой индивидуальный склад ума, специфику познавательной деятельности. Поэтому то, что понятно одному ребёнку может быть абсолютно непонятно другому и наоборот.

Информационные системы позволяют разнообразить формы проводимых уроков: урок с внедрением информационных технологий в отдельные этапы урока; урок, полностью

основанный на использование информационных систем; урок работы с электронными учебниками, предполагающий самостоятельную исследовательскую деятельность и т.д.

Таким образом можно прийти к выводу, что информационные системы являются одним из наиболее эффективных средств, которые может использовать учитель при организации и проведении урока. Но при этом не следует забывать и о роли самого учителя. Важно оптимальным образом сочетать традиционные и информационные технологии на уроках.



ФОРМИРОВАНИЕ ЦЕННОСТЕЙ У УЧАЩИХСЯ СТАРШИХ КЛАССОВ ПРИ ОБУЧЕНИИ ЧТЕНИЮ АНГЛИЙСКИХ СКАЗОК

Татаринцева Тамара Анатольевна,
Учитель иностранного языка
МОБУООШ № 26 им.В.Я.Первицкого
х.Роте-Фане

Ценности – это личностные ориентиры, в которых заключена духовная культура и мудрость человеческих знаний. Они определяют основу формирования поведения и этических норм человека.

Сказка – это такой жанр литературы, который содержит особое знание, выходящее порой за пределы интеллекта и логики. Сказки дают разграничения между понятиями добра, зла, красоты, труда, мужества, любви, храбрости и т.д. Когда читатель поглощает сказку, то таким образом передаётся эмоциональное состояние, передается возможность заглянуть внутрь себя, оценить собственные действия и побуждения. Именно сказочный жанр помогает ярко, доходчиво и точно понять истины и морали, на которых строится сознание и культура поведения.

Сказки Уайльда – не простые вымыслы для детей, а затрагивающие вполне взрослые проблемы. В своих произведениях автор изобличает несправедливость, жадность эгоизм, меркантильность, гордость, жестокость, противопоставляя чистые искренние эмоции и поступки простых людей или даже животных. Данные чувства и действия отражают истинную красоту справедливости. В сказках Оскар Уайльд также повествует о несправедливом устройстве общества, где одновременно сосуществуют честные, трудолюбивые люди, которые испытывают нужду и лишения и корыстные, которые ни в чем себе не отказывают и использующие в своих целях добрых персонажей. В конце любой такой сказки есть ответы на вопросы и достигается какой-нибудь результат. Герой терпит невзгоды, преодолевает препятствия, решает внутренние конфликты или с другой стороны начинает смотреть на свою личность, поведение и образ жизни.

С творчеством О.Уайльда в литературу стала возвращаться романтика. Как считают О.Поддубный и Б.Колесников, Уайльд переосмыслил и возвратил полузабытые художественные ходы и приёмы, которые были известны еще на заре девятнадцатого столетия, когда романтизм переживал свои звездные часы. Но его усилия приобретали особый смысл, если вспомнить, какие художественные приоритеты признавала эта эпоха. Она ценила фактологию, объективность, правдоподобие. Обращение автора к «искусству лжи» исследователи его творчества поясняют

тем, что оно было следствием активного неприятия натурализма и не означало безразличия, а тем более отвращения, к реальной жизни. Его сказки имеют глубокое нравственное содержание. Следуя романтическим традициям первой половины 19 века, поэт в иносказательной форме изображает столкновения героев, носителей высоких гуманистических идеалов и эталонов, таких как дружба, любовь, верность, самоотверженность с миром корысти, сословных и имущественных предрассудков.

Сказочная форма изложения позволяет О.Уайльду технично изобразить сложные философские проблемы, жесткие конфликты, царящие в обществе, которые перестали замечать в обыденной жизни, тем самым демонстрируя суть нравственных понятий и их столкновений. И действительно метод уайльдовских сказок отличается специфичностью оформления, что объясняется принадлежностью писателя к эстетизму, т.е художественному направлению, возведшему в абсолют идею чистой красоты. Специфика его сказок заключается в их стилистическом богатстве.

Как отмечают О.М. Вербицкая и Е.Л. Гаврилюк, именно художественная литература отражает в образах определённую действительность, связанную с жизнью конкретного народа, язык которого и даёт основу для воплощения образов. Чем ближе произведение по своей тематике к жизни простого народа, тем ярче проявляется национальная окраска. Благодаря данной идее, мы считаем, что такие сказки «Счастливый принц», «Звездный мальчик» и «Соловей и роза» отчасти отражают неравенство простого народа и представителей высшего общества в условиях, отношениях, поведении.

Лингвисты О.М. Вербицкая и Е.Л. Гаврилюк также полагают, что акцентуализация социальных контрастов может отражать увлечённость писателя идеями социализма на определённом этапе его жизненного пути и творческой карьеры.

Такая обусловленность национальными образами и историческими течениями определило уайльдовскую индивидуальную манеру, которая связана с его мировоззрением, эстетическими взглядами. Всё это и предполагает огромное разнообразие проявлений как в содержании, так и в языке сказок.

К особенностям авторского метода Уайльда можно отнести невообразимую образность его языка. Автор то и дело обрушивает на читателя своеобразную волну поэтических метафор, эпитетов и сравнений, служащих для обозначения металлов, минералов и материй. Из благородных металлов чаще всего встречаются золото и серебро; из материй шёлк, бархат и атлас; из минералов – драгоценные камни и самоцветы. Пристрастие к экзотике не покидает автора и при описании цветов как представителей флоры.

Благодаря основным характеристикам творческого метода О. Уайльда, а именно глубокому нравственному содержанию, присутствию в произведениях национальной окраски и стилистическому богатству и образности языка, нами были выделены основные ценности, которые формируются при чтении уайльдовских сказок: счастье, красота, любовь, трудолюбие, искренность, дружба, сострадание, справедливость.

Важнейшими функциями чтения являются формирование критического творческого мышления, гуманистических ценностных ориентаций, формирование эстетического отношения к окружающему миру в процессе знакомства с аутентичными художественными текстами.

В качестве примера предлагается 2 модели уроков по работе с художественными текстами сказочного жанра («Счастливый принц» и «Соловей и Роза» Оскара Уайльда).

Вот некоторые упражнения, которые применяются для соответствующих этапов:

Before reading.

What associating words do you connect with the word «happiness»?

Key: joy, satisfaction, family, prosperity, health etc.

As you know, each animal, flower or jewel symbolizes something. For example, an owl personifies wisdom, caution and quiet. **Look at the title of the tale and tell what is it symbolize?**

Key: the nightingale symbolizes the beauty of the nature's songs; pains and ecstasy of the love. The rose personifies the admiration of the beauty and the passionate love; unity of the hearts; senses; desire.

While reading

Put the sentences in a correct order (1-10).

- a) «That is because you have done a good action» said the Prince.
- b) My courtiers called me the Happy Prince. And happy indeed I was, if pleasure be happiness.
- c) The fact is that the leaden heart had snapped right in two.
- d) High above the city, on a tall column, stood the gold statue of the Happy Prince.
- e) «Bring me the most precious things in the city».
- f) Then the Swallow came back to the Prince. «You are blind now», he said, «so I will stay with you always».
- g) «As he is no longer beautiful he is not longer useful».
- h) «... the living always think that gold can make them happy».

Key: 1-d, 2-b, 3-a, 4-f, 5-h, 6-c, 7-g, 8-e.

Match each characters and things with them description

1) His hair is dark as the hyacinth-blossom, and his lips are red as the rose of his desire; but passion has made his face like pale ivory, and sorrow has set seal upon his brow.	a) White rose
2) ...as ...as the hair of the mermaiden who sits upon an amber throne, and ...than the daffodil that blooms in the meadow before the mower comes with his scythe.	b) The Chamberlain's nephew
3) ...as ...as the feet of the dove, and ...than the great fans of coral that wave and wave in the ocean-cavern.	c) The nightingale's singing
4) ...has got silver buckles to the shoes	d) Red rose
5) ...as the foam of the sea, and ...than the snow upon the mountain.	e) The young student
6) ...her voice like water bubbling from a silver jar.	f) Yellow rose

Key: 1) – e, 2) – f, 3) – d, 4) – b, 5) – a, 6) – c.

After reading.

Look at these statements. Do you agree or disagree? Work in groups. Discuss each statement.

- 1. On what little things does happiness depend!
- 2. Love is wiser than Philosophy, though she is wise, and mightier than Power, though he is mighty.
- 3. Everybody knows that jewels cost far more than flowers.

Express your own opinion:

What mean «happiness» for the prince when he had a human heart and when he became a gold statue with a leaden heart?

Разработанные модели рассчитаны для учащихся 9 и 11 классов, так как к данным этапам обучения обучающиеся обладают достаточными языковыми навыками, владеют необходимым лексическим запасом, что сводит к минимуму возникновения трудностей при восприятии текста. Предложенные разработки упражнений по сказкам О.Уайльда позволяют учащимся глубоко понять внутренний мир писателя, символизм образов и поступков героев. Всё это и составляет основу вечных духовно-нравственных ценностей народа и культуры.

Мы считаем, что обучение чтению именно в таком русле максимально реализует коммуникативную компетенцию учащихся и служит основной ступенью формирования личных ценностей и взглядов.

ОБЩЕСТВЕННО-ИСТОРИЧЕСКИЕ ДИСЦИПЛИНЫ



КРОССЕНС – КАК СОВРЕМЕННОЕ СРЕДСТВО ОБУЧЕНИЯ НА УРОКАХ ИСТОРИИ И ОБЩЕСТВОЗНАНИЯ

Иванова Ольга Васильевна,
учитель истории и обществознания
МОБУГ №2 им.И.С.Колесникова
г.Новокубанска

Мы живем в сложном мире и уже не имеем права «застревать» в традициях и привычных формах, повторять заученные схемы и «консервироваться» на опыте, который сейчас кажется удачным. В этом сложном мире сможет комфортно себя чувствовать только сложный человек, а именно такой, который умеет справляться с разными, даже самыми непредсказуемыми жизненными ситуациями, и обладать четкой системой ценностей, которые позволят ему управлять своей жизнью и принимать решения.

Поэтому современные ученики должны освоить три основных типа компетенций: способность к самостоятельным действиям, умение взаимодействовать с разнообразными группами людей и быстро овладевать различными инструментами, символическими системами.

Сформировать данные компетенции и войти в сложный мир помогают инновационные технологии.

Актуальность инновационного обучения состоит в использовании личностно-ориентированного обучения, а также поиске условий для раскрытия творческого потенциала ученика.

В основе инновационного обучения лежат следующие технологии:

- развивающее обучение;
- проблемное обучение;

- развитие критического мышления;
- технология «Метод проектов»;
- дифференцированный подход к обучению;
- создание ситуации успеха на уроке;
- информационные технологии.

Сегодня в моей методической копилке собран большой опыт работы с этими и другими приёмами, формами и методами работы на уроке, во внеурочной деятельности.

Но мне, хотелось бы более подробно рассказать об одном из них, который для себя я открыла сравнительно недавно. Это прием «**кроссенс**».

Слово «кроссенс» означает «пересечение смыслов» и придумано авторами по аналогии со словом «кроссворд», которое в переводе с английского означает «пересечение слов». Кроссенс придумали художник и философ, доктор технических наук Владимир Бусленко и писатель, педагог и математик Сергей Федин.

Приём «Кроссенс» отвечает следующим принципам:

- **Научность:** имеет научное обоснование;
- **Эффективность:** даёт гарантированные результаты уже с первых дней их применения;
- **Гуманность:** улучшает качество образования и облегчает процесс учения;
- **Универсальность:** применим для преподавания разных учебных предметов, пригоден для разных ступеней обучения, а также для обучения детей с разным уровнем развития;
- **Креативность:** направлен на развитие неординарного творческого мышления.

А это значит, приём «Кроссенс» помогает формировать все виды универсальных учебных действий.

Идея кроссенса, как все простое, гениальна, и как все гениальное, очень проста. В отличие от кроссворда, где все клеточки пусты, в кроссенсе они уже заполнены картинками. Всего картинок в кроссенсе девять (а может быть больше или меньше, в зависимости от объема информации или цели, для которой мы используем этот кроссенс).

Читать кроссенс можно одним из следующих способов:

- слева направо, далее двигаться только вперед и заканчивать на центральном 5 квадрате, таким образом, получается цепочка, завернутая «улиткой»;
- начать можно как с первой, так и с любой узнаваемой картинкой. Центральным является квадрат с номером 5. Он должен быть связан по смыслу со всеми изображениями в кроссенсе;
- установить связи по периметру между квадратами, а также по центральному кресту между квадратами.

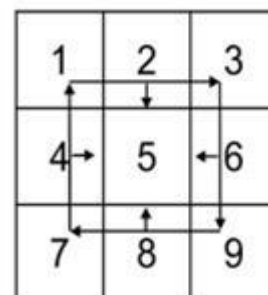
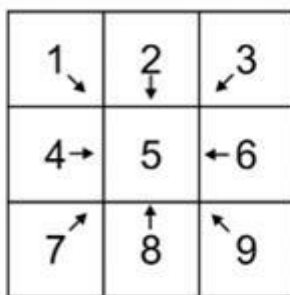
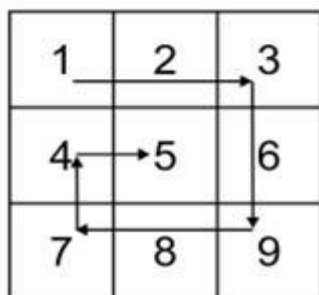

Учебная задача – объяснить или разгадать кроссенс, составить рассказ – ассоциативную цепочку, посредством взаимосвязи изображений.

Педагог может создавать разно уровневые обучающие задачи, что дает возможность продвигаться от одного уровня к другому, более сложному.

Например, **на первой ступени** учащиеся определяют логическую связь между каждым изображением и центральной картинкой, **на второй** – решают кроссенс, находя ассоциации между соседними изображениями, **на третьей ступени** – находят не только соседние ассоциации, но и перекрёстные, **на четвёртой** – определяют объединяющую все образы ассоциацию, **на пятой** – создают свой кроссенс.

Алгоритм составления кроссенса:

- 1) определить тематику, общую идею;
- 2) подобрать изображения имеющие отношение к идее, теме;
- 3) найти связь между элементами, определить последовательность;
- 4) сконцентрировать смысл в одном элементе (центральный квадрат);
- 5) выделить отличительные черты, особенности каждого элемента.

Прием «кроссенс» может использоваться **на различных этапах учебной деятельности**. Можно создать проблемную ситуацию или обобщить добытые учащимися знания, открыть цикл уроков или же оригинально подвести итог.

Он способствует повышению мотивации к изучению предмета, развивает наглядно-образное мышление, вербальные коммуникативные навыки учащихся, формирует навыки работы с информацией.

На организационном этапе урока, я использую данный прием для позитивного настроения, мобилизации внимания учащихся и мотивации к учебной деятельности.



Метод «кроссенс» может быть использован для **создания проблемной ситуации**. На уроке ученики рассматривают историческую личность с разных позиций, проводят сравнение, обобщают и формулируют выводы из проблемной ситуации.



Так же кроссенс можно использовать **на этапе закрепления учебного материала**. Кроссенс состоит из изображений, которые появлялись в ходе урока на разных этапах, ученики по ним обобщают материал и делают вывод. Такой кроссенс позволяет «оживить» историю образами – портретами исторических деятелей, произведениями искусства, сюжетными картинками современников.

В рамках **проектной технологии** кроссенс созданный учеником ещё полезней, чем созданный учителем. Это может быть групповой информационный проект, созданный микрогруппой на уроке, или небольшой самостоятельный проект каждого ученика, выполненный в качестве домашнего задания.



Стремясь отразить своё видение, ученики ищут интересный дополнительный материал, проявляют нестандартное мышление и повышают уровень собственной эрудиции.

Не стоит упускать из виду и огромный **воспитательный потенциал** кроссенсов. Они могут быть составлены по теме классного часа, праздничного мероприятия, юбилейной даты. Они могут стать способом организации коллективного творческого дела.

Развивающий метод «кроссенс» способствует формированию креативности, сотрудничества, коммуникации и критического мышления обучающихся. Школьники учатся думать, творить, высказывать свою точку зрения и защищать её. Всё это помогает ученикам самоутвердиться, а значит быть более подготовленным к будущей жизни в «сложном мире».



САМООБРАЗОВАНИЕ И САМОРЕАЛИЗАЦИЯ УЧАЩИХСЯ КАК ЗАЛОГ ПОВЫШЕНИЯ МОТИВАЦИИ НА УРОКАХ ИСТОРИИ И ОБЩЕСТВОЗНАНИЯ

Калата Ирина Георгиевна,
учитель истории и обществознания
МОАУСОШ № 4 им. А.И.Миргородского
г.Новокубанска

«Всякое настоящее образование добывается только путем самообразования»

Н. А. Рубакин

К сожалению, многие дети нацелены брать готовые знания, не прилагая больших усилий (например, проще скачать реферат из интернета, чем листать книги и выбирать нужные тезисы и цитаты). В настоящее время самой мощной мотивацией к учебе является необходимость получить знания для успешной сдачи экзаменов. Но эта мотивация появляется лишь в старших классах, когда учащиеся уже определились в выборе будущей профессии. А вот в среднем звене, а также в старшем у детей, не имеющих определенной цели, с мотивацией сложнее.

Главное в учительском деле – сформировать у учеников саму потребность к самообразованию и, конечно, дальнейшему личностному росту. Только в этом случае, у учащихся формируется способность к самореализации. Необходимо пробуждать и постоянно поддерживать стремление их к самообразованию, реализации творческих способностей.

В работе по самообразованию и самореализации учащихся с целью повышения мотивации в обучении истории и обществознания мною используются самые разнообразные формы работы:

1. Один из основных видов деятельности человека наряду с трудом и учением – **игра**. Игровая форма работы на уроках истории и обществознания мною используется довольно часто. Игра является методом обучения, который направлен на моделирование реальной действительности с целью принятия решений в конкретной ситуации, её основной целью является углубление интереса к учебе и тем самым повышение эффективности обучения. Внешне

кажущаяся беззаботной и легкой, на самом деле, игра требует от ребенка отдачи максимума энергии, ума, выдержки, самостоятельности.

2. **Применение групповой технологии.**

На уроке используется межгрупповая работа (каждая группа имеет свое задание в общей цели). Класс разделился на 6-7 групп для совместного решения определенных задач.

Ученикам предложено обсудить задачу и представить найденный совместно результат. Каждой группе были предложены материалы учебника и дополнительный материал с вопросами. Эта форма работы открывает большие возможности для возникновения коллективной познавательной деятельности.

3. Ещё один из наиболее важных принципов технологии развития критического мышления — **принцип рефлексии**. Учащиеся обсуждают полученный результат, анализируют, делают выводы.

- было интересно...
- было трудно...
- я выполнял задания...
- я понял, что...
- теперь я могу...
- я научился...
- у меня получилось ...
- я смог...
- я попробую...
- меня удивило...
- мне захотелось...

Часто как способ синтеза материала использую составление **синквейна** - самой легкой формы стихотворений по алгоритму. Лаконичность формы развивает способность резюмировать информацию, излагать мысль в нескольких значимых словах, емких и кратких выражениях.

1 строка – одно существительное, выражающее главную тему синквейна.

2 строка – два прилагательных, выражающих главную мысль.

3 строка – три глагола, описывающие действия в рамках темы.

4 строка – фраза, несущая определенный смысл.

5 строка – заключение в форме существительного (ассоциация с первым словом).

Для самореализации учащихся важна работа над проектами.

Метод проектов — это организация учебного процесса, ориентированная на самореализацию учащегося путем развития его интеллектуальных и физических возможностей, волевых качеств и творческих способностей в процессе создания под руководством учителя новых продуктов.

В процессе проектной деятельности у школьников развиваются коммуникативные, личностные, социальные, творческие способности. Проекты могут быть разными по продолжительности выполнения: от 10 до 15 минут до 1 года. Метод проектов – это способ организации процесса познания.

Метод проектов всегда ориентирован на самостоятельную деятельность учащихся – индивидуальную, парную, групповую.

В истории 6-11 классов заложены проекты по всем темам. Ребята с удовольствием включаются в эту деятельность.

Практически все участвуют в проекте «Моя родословная». Для учащихся 5-х классов всегда интересна тема «Загадки египетских пирамид».

Учащиеся получают возможность самореализации и через **исследовательскую деятельность**, приобретают знания об особенностях работы с различными источниками, о структуре творческой, реферативной и исследовательской работы, умение анализировать различную информацию и создавать собственную работу, включая постановку целей и задач, их реализацию, редактирование, рецензирование и защиту.

Исследовательская деятельность — это образовательная работа, связанная с решением учащимися творческой, исследовательской задачи и предполагающая наличие основных этапов, характерных для научного исследования, а также таких элементов, как практическая методика исследования выбранного явления, собственный экспериментальный материал, анализ собственных данных и вытекающие из него выводы.

Для самореализации учащихся проводятся дискуссии, творческие самостоятельные и домашние работы, проблемные ситуации, конкурсы, исследовательская деятельность и др.

Итак, мотивация учащихся – основа их осознанной и успешной деятельности, которая побуждает человека к развитию своих склонностей и возможностей, оказывает определяющее влияние на формирование личности и раскрытие ее творческого потенциала.

«Человек ... первоначально ничего собой не представляет. Человеком он становится лишь впоследствии, причем таким человеком, каким он сделает себя сам». (Жан Поль Сартр, французский философ)

Хочется закончить выступление словами Николая Александровича Рубакина: «Никогда не прекращайте вашей самообразовательной работы и не забывайте, что, сколько бы вы ни учились, сколько бы вы ни знали, знанию и образованию нет ни границ, ни пределов».



АКТУАЛИЗАЦИЯ ПРИВЛЕЧЕНИЯ КАЗАКОВ-НАСТАВНИКОВ В ОБРАЗОВАТЕЛЬНЫЙ ПРОЦЕСС КАЗАЧЬИХ КЛАССОВ В РАМКАХ РЕАЛИЗАЦИИ ПРОГРАММЫ ДОПОЛНИТЕЛЬНОГО ОБРАЗОВАНИЯ

Мартыненко Сергей Владимирович,
учитель истории
МОБУСОШ № 11 им.Ю.А.Гагарина
ст.Бесскорбной

Во все времена школа воспринималась как посредник, передающий новым поколениям нравственные ценности, накопленные веками. Воспитание любви к ближнему, к Отечеству, его истории и культуре – вот ключевая задача, которая стоит сегодня перед нашим обществом.

Еще в 2013 году вступил в силу новый Федеральный закон «Об образовании в Российской Федерации». 86 статья разъясняет, что образовательные программы основного общего и среднего общего образования могут быть интегрированы с дополнительными общеразвивающими программами, имеющими целью подготовку несовершеннолетних обучающихся к военной или иной государственной службе, в том числе к государственной службе российского казачества.

Для Кубанского казачьего войска тема возрождения духовно-нравственных основ воспитания на сегодняшний момент является одной из самых важных. А казачье образование как раз и есть тот самый фундамент, который позволяет выполнить эту задачу.

Городские и районные казачьи общества, для достижения данных целей закрепляют за сформированными казачьими классами наставников. Эта мера, по мнению руководства войска, должна значительно улучшить качество обучения, качественное изучение истории Кубанского казачьего войска, кубанского и российского казачества, традиции, обычаев и культуры казачьего народа. Однако в большинстве случаев казаков-наставников либо не хватает, либо они не могут проводить дополнительные занятия в школах, что приводит к совершенно другому итогу.

В МОБУСОШ №11 в 2018-19 учебном году, функционируют 6 классов казачьей направленности, на которые приходится только 3 казака-наставника и это только проблема одной школы.

На протяжении нескольких лет, во всех отделах Кубанского казачьего войска организуются обучающие семинары для наставников, однако эта мера не решает должным образом кадрового вопроса. Особенно остро ощущается дефицит в начальной школе, которая требует особого подхода к обучающимся. В чем же это проявляется?

Во-первых, чтобы работать с малышами, нужно обладать серьезным педагогическим багажом, а у большей части наставников он отсутствует.

Во-вторых, с первоклассниками и взрослым не так-то просто наладить контакт. Детворе не прочтешь лекцию, не расскажешь об истории казачества. Здесь нужны особые формы и методы работы.

Если со средними и старшими классами обучение более или менее поставлено, то с младшими – если не провал, то очень серьезнейшая проблема. Получается, выходя из начальной школы, дети мало что знают о казачестве, и педагогам среднего звена приходится наверстывать упущенное, что сказывается на качестве образования. Эта проблема остается пока так и не решенной.

Однако можно сказать, что не все так плохо. Наставники, которые приходят в школы и уделяют время детям, подходят к своему делу очень серьезно. О качестве их работы можно судить по прошедшему в конце января этого года, очередного муниципального слета классов казачьей направленности в станице Прочноокопской, на базе школы № 5 им. Т.П. Леута. По итогам данного слета, можно сказать, что школы, которые заняли призовые места, заняли их благодаря усердной работе не только классных руководителей, но и наставников, которые обучили учащихся не только стрелять из пневматических винтовок, но и сборке-разборке макета автомата, а также азам строевой подготовки. Все это говорит о том, что роль казака-наставника в образовательном процессе начинает становиться весьма большой для классов казачьей направленности.

Выход, на мой взгляд, из данного кризиса, нужно решать путем трудоустройства казаков-наставников в школы, на должности педагогов дополнительного образования. Конечно, для этого наставники должны иметь хотя бы средне-специальное образование. Казачьему обществу, при планировании бюджета на год, следует заложить определенную сумму средств, для переподготовки будущих наставников по направлению «Дополнительное педагогическое образование», оговаривая с ними все возможные финансовые нюансы. Тем самым, казаки-наставники будут официально трудоустроены и иметь социальный пакет, что значительно должно повысить престиж данного направления в образовании и следовательно новый приток кадров.

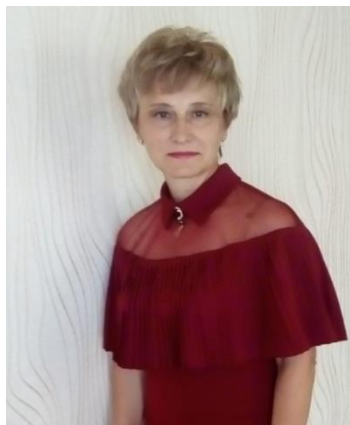

РАЗВИТИЕ МЫСЛИТЕЛЬНОЙ ДЕЯТЕЛЬНОСТИ У ОБУЧАЮЩИХСЯ С ИСПОЛЗОВАНИЕМ ВИЗУАЛЬНОЙ ИНФОРМАЦИИ

Калинская Валентина Николаевна,
учитель истории
МОБУООШ №12 им.К.А.Флеер
с.Новосельского

Совершенно очевидно, что в любых условиях школа должна формировать людей мыслящих, деятельных, целеустремленных, обладающих высокой общей культурой (элементом которой, конечно же, является культура исторического мышления). Исходя из этой давно известной истины, я пытаюсь, как можно шире использовать активные формы обучения, способствующие повышению интереса к предмету, творческому восприятию исторического материала и становлению самостоятельных взглядов на мир.

Неслучайно на смену ведущего лозунга прошлых лет «Образование для жизни» пришел лозунг «Образование на протяжении всей жизни».

Мыслительная деятельность человека является необходимым условием его социального бытия, формой отражения окружающего мира, условием успешного познания и активного преобразования действительности. Трудно и невозможно назвать хотя бы одну область деятельности человека, где бы мышление ни играло существенной роли. С первых лет жизни ребенка заставляют не только учить наизусть, но и размышлять. Однако мы часто прибегаем к механическому заучиванию исторических дат, мест и событий. Это приводит к продуктивному учению, что в конечном итоге меняет его положительную мотивацию к процессу учения на противоположную. В свою очередь это негативно сказывается на развитии личности ученика.

Предмет «история» является универсальным, с точки зрения необходимости и возможности осуществления объединения в целое ряда школьных предметов, поскольку содержит сведения о развитии географических представлений, математических знаний, фрагменты произведений литературы определенных эпох, изображения и описания памятников культуры конкретно-исторического времени.

Исходя из этих предпосылок, одним из направлений педагогической деятельности рассматривается, развитие познавательных способностей школьников. И если говорить об историческом образовании – это развитие у учащихся исторического мышления, т.е. способности рассматривать события и явления с точки зрения их исторической обусловленности, сопоставлять различные версии, оценки исторических событий и личностей, определять и аргументировано представлять собственное отношение к дискуссионным проблемам истории.

Но возникает противоречие между необходимостью воспитать человека, готового к самостоятельности и самообразованию, и неумением современных школьников организовывать свою познавательную деятельность.

Одной из задач является формирование творчески мыслящей личности, способной к саморазвитию и самовыражению, через визуализацию, как метода исторического мышления.

Сегодня в образовательном процессе недостаточно ораторского искусства педагога, недостаточно прекрасных по содержанию учебников.

Несомненно, яркое, эмоциональное изложение учителя, поднимает роль факта в обучении истории, при этом оно должно сочетается с самостоятельной работой учащихся на уроке. Более совершенной, экономной по времени становится проверка знаний, поскольку самостоятельная работа основана, как правило, на применении знаний. Теоретически и практически доказано, что самостоятельная мыслительная деятельность требует от учащихся максимального использования их познавательных сил и возможностей, вызывает веский учебный накал, и уроки оказываются несравненно более эффективными, чем передача готовых знаний.

Визуализация (от лат. *visualis* – зрительный) – создание условий для зрительного наблюдения. В общем смысле – метод представления информации в виде оптического изображения (например, в виде рисунков и фотографий, графиков, диаграмм, структурных схем, таблиц, карт и т. д.).

Почему из всего многообразия технологий я выбрала именно это направление?

Во-первых, в условиях классно-урочной системы оно легко вписывается в учебный процесс.

Во-вторых, это направление обеспечивает не только успешное усвоение учебного материала всеми учениками, но и развитие самостоятельности, коммуникабельности;

воспитываются такие качества, как интеллектуальность, широкий кругозор, ораторское искусство, уверенность в своих силах.

Основные компетенции, формируемые методом визуализации:

1. Коммуникативная (формирует умение общаться в группе, разумно использовать ресурсы Интернета).
2. Тренинговая (дает возможность самостоятельно проверить свои знания, выявить проблемы, улучшить результат).
3. Диагностическая (дает возможность учителю осуществлять контроль за усвоением знаний).

Визуальную информацию учитель может использовать на любом этапе своего урока. Объяснение нового материала – использование демонстраций видео фрагментов, музыкальных пауз, презентаций, работу с наглядностью, иллюстрации по теме, фотографии из семейных альбомов, демонстрации наглядного исторического источника (например, кусочка хлеба в блокаду Ленинграда).

При закреплении материала использую приемы составления кластеров, интеллект-карт, таблиц, схем, диаграмм.

Хотелось бы поподробнее остановиться на использовании ментальных карт.

Ментальные карты (майндмэппинг, mindmapping) – удобный способ структурирования информации, где главная тема находится в центре листа, а связанные с ней понятия располагаются вокруг в виде древовидной схемы.

Автором идеи создания ментальных карт является Тони Бьюзен – известный писатель, лектор и консультант по вопросам интеллекта, психологии обучения и проблемам мышления. Он разработал технику составления ментальных карт в конце 1960-х годов.

Ментальные карты – это метод графического выражения процессов восприятия, обработки и запоминания информации, творческих задач, инструмент развития памяти и мышления.

Ментальная карта – это личное пространственное представление наших детей.

Основная задача учителя, научить проектировать и составлять такую карту ума, которая бы способствовала идентификации ребёнка.

Благодаря визуализации процессов мышления метод ментальных карт позволяет: улучшать все виды памяти; ускорять процесс обучения; учить ребят решать проблемы.

Правила создания ментальных карт: они схожи с кластером, нужны цветные карандаши, маркеры и так как карта должна быть пёстрой, даже смешить, если вызывает уныние, значит нужно что-то исправить, перерисовать.

Основная идея, проблема или слово располагается в центре. Для изображения центральной идеи можно использовать рисунки, картинки.

При составлении необходимо помнить о принципах составления карты: принцип ассоциации; иерархии; опора на ощущения; опора на эмоции.

Цель создания ментальной карты – навести порядок в голове, получить целостную картину явления или процесса, отыскать новые ассоциации. Интеллект-карты дают большую свободу мысли, это инструмент визуального представления и записи информации. Технология ментальной карты направлена на формирование навыков самостоятельной, творческой, исследовательской деятельности, которую с удовольствием выполняют все ученики на уроках. При составлении ментальных карт ученик проделывает большую мыслительную работу: усваивает информацию, анализирует её, делает обобщения, выделяет главное, существенное. В результате формируются способности пространственного мышления, изложения кратких и точных выводов, прочные знания, развиваются умения работы с различными источниками информации. Новизна состоит в том, что использование визуальных приемов способствует определению реальной оценки индивидуальных способностей, умений, навыков и интереса у обучающихся.

Данная система создает условия для развития одаренности у детей, исследовательских наукоемких возможностей. Вся система строится на методологических основах технологии критического мышления, что есть важный фактор поиска, выбора, самостоятельности, умение жить, творить, познавать, действовать по-новому.

Обобщив все выше сказанное можно сделать вывод, что использование визуальных приемов на уроках имеет ряд преимуществ: знакомство с историческими событиями, сопровождающееся показом видеофрагментов, фотографий; использованием показа репродукций картин художников; демонстрацией графического материала (таблицы, схемы); изготовление ментальных карт наглядно и компактно, что помогает сделать материал понятным и доступным.

Прочны лишь знания, добытые собственным трудом с приложением мыслительных усилий, а также полученные от учителя. Активный самостоятельный творческий поиск позволяет ученику пережить радость успеха, поверить в свои силы, научиться преодолевать трудности, воспитывать в себе трудовые навыки. Самостоятельное мышление, умение учиться не рождаются сами собой. Задача учителя организовать самостоятельную работу класса, оказать помощь в формировании знаний, умений и навыков, избегая при этом каких бы то ни было проявлений шаблона и формализма.

Наша жизнь продолжает стремительно изменяться, а значит, будут изменения и в образовании. Мы – учителя, а это значит нельзя стоять на месте, нужно искать и узнавать новое, внедрять новые идеи в работу, нужно идти вперед в ногу со временем, уважая старые традиции, не боясь нововведений.



РАЗВИТИЕ ТВОРЧЕСКИХ СПОСОБНОСТЕЙ ШКОЛЬНИКОВ (из опыта работы)

Тлячева Баблина Шахимовна,
учитель истории
МОБУСОШ № 18 им. Ф. Т. Данчева
х. Родниковского

Задача формирования творческой личности приобретает сегодня не только теоретический, но и практический смысл. Развитие творческой личности школьника было и остается одной из важнейших задач обучения и воспитания. Размышляя сегодня над этой проблемой, правомерно поставить вопрос: в чем же причины той исключительной остроты, с которой формулируется эта задача сейчас? Разве она не была поставлена и решена в свое время в теории и на практике выдающимися советскими педагогами Н.К. Крупской, А.С. Макаренко, С.Т. Шацким, В.А. Сухомлинским и другими. Эффективность работы школы в настоящее время определяется тем, в какой мере учебно-воспитательный процесс обеспечивает развитие творческих способностей каждого ученика, формирует творческую личность школьника, готовит его к творческой познавательной и общественно-трудовой деятельности. Задача развития творческих возможностей школьников, воспитания в них новаторского отношения к труду все больше и больше овладевает педагогическим сознанием ученых и учителей. На это ориентирует и программа трудового обучения.

Большинство исследователей, затрагивающих проблему технического творчества учащихся, считает, что важнейшее средство развития творческого технического мышления школьников – самостоятельное решение ими системы постепенно усложняющихся проблемных задач. Сущность данных задач заключается в том, «что на основе некоторых данных в условии

задачи, предъявленных явно или предполагаемых известными ученику, и требований задачи решающий должен решить проблему, найти искомое, осуществив при этом, т. е. по ходу решения, одну или несколько процедур творческой деятельности».

Особая роль в формировании творческой личности, способной в будущем к высокопроизводительному труду, технически насыщенной производственной деятельности, отводится урокам технологии.

Активизация творческой познавательной деятельности учащихся зависит в большой степени от методов обучения, которые использует учитель на этих уроках.

Методы – это способы взаимосвязанной деятельности учителя и учащихся, направленные на достижение целей обучения. С помощью методов обучения реализуются образовательная, воспитательная и развивающая задачи. Именно в школьные годы у детей развивается познавательный интерес, познавательная активность, которые не возникают сами по себе. Ведущая роль в этом процессе принадлежит школе, учителю.

Очень часто результат обучения и воспитания оценивается по действиям ученика, который слушает, записывает, читает, выполняет. Это внешняя сторона его деятельности, она видна и понятна для нас. Решил – молодец, ответил – хорошо, не выучил – поставлю «2», не слушаешься – накажу и др. При этом не учитывается другая, скрытая от глаз воспитателя, внутренняя сторона поведения школьника, раскрывающая сам процесс познания. Почему Вася на уроке внимательно слушает объяснения, а Коля мешая классу, Саша понимает, а Дима с трудом улавливает, о чем говорит учитель? И многие другие «почему?». Осмысление учебного материала, желание его познать, сосредоточиться, преодолеть себя – эти действия связаны с интеллектуальной, мотивационной, волевой, эмоциональной сферами школьника, о которых учитель порой имеет смутное представление. Поэтому в обучении педагог часто идет на ощупь, вслепую. В лучшем случае благодаря большому практическому опыту он интуитивно развивает личность школьника.

Особенность метода обучения обусловлена взаимодействием учителя и ученика. Она проявляется во внешней деятельности – организации ученика на работу и во внутренней – управлении развитием школьника: 1) обучение анализу; 2) синтезу; 3) упражнение силы воли; 4) расширение диапазона социально значимых мотивов и др.

Поэтому педагогическая ценность метода определяется не столько внешней формой его выражения, сколько внутренней, раскрывающей творческие возможности развития личности ребенка на уроке.

В последнее время педагогической общественностью широко дискутируются вопросы «педагогики сотрудничества», «педагогики сотворчества». Речь идет об активной позиции учителя и ученика в едином стремлении к достижению благородной цели – всестороннего гармонического развития личности.

Умение правильно строить свои отношения с учениками, сделать их соучастниками учебно-воспитательного процесса отличает учителей-новаторов. Фактически они реализуют на практике главную особенность метода обучения – совместную деятельность учителя и ученика для формирования личности школьника. Именно это является камнем преткновения в работе многих учителей, хотя их нельзя обвинить в плохом знании предмета или слабости методической подготовки. Планируя урок согласно его задачам и содержанию, педагог правильно выбирает проблемно-поисковые методы для развития творчества, самостоятельности, инициативы школьников. Это может быть: эвристическая беседа, вариативные упражнения, исследование.

В методической литературе приводятся примеры проблемных ситуаций и поисковых заданий, которые можно использовать на уроках труда. Но я заметила, что метод «срабатывает», выполняет свою функцию только при определенных условиях. Учитель ставит проблему, ученик должен захотеть ее решить. А если он не принимает эту задачу (не понимает значимости объясняемого материала, только что был оскорблен педагогом, получил на предыдущем уроке «двойку» и сейчас переживает и пр.), то и проблема не реализуется. Нет совместной деятельности – «сотрудничества», «сотворчества», нет движения личности вперед. Поэтому

учителю следует не только знать методы, способствующие развитию школьника, но и владеть приемами, которые позволили бы ему коснуться тех струн души ребенка, которые резонировали бы с действиями педагога. И тогда, и только в этом случае амплитуда познания резко пойдет вверх. Несогласованность же действий воспитателя и воспитанника приводит к затуханию амплитуды познания.

Для формирования творческой личности школьника я стараюсь использовать все методы, которыми располагает современная дидактика:

1. Объяснительно-иллюстративные: рассказ; объяснение; опыты; таблицы и др. Это способствует формированию у школьников знаний об основных элементах производства, материалах, технике, технологии, организации труда и трудовой деятельности человека.

2. Репродуктивные (воспроизводящие) Эти методы содействуют развитию у учащихся практических умений и навыков.

3. Проблемно-поисковые: проблемное изложение, частично-поисковые, исследовательские.

При выборе методов обучения я ориентируюсь на те, которые стимулируют познавательную и практическую деятельность учащихся, расширяют у них политехнический кругозор, формируют практические умения, содействуют становлению творческой личности. При подготовке к занятию я продумываю, каких микросдвигов в развитии внимания, памяти, наблюдательности, фантазии, нравственности школьников буду добиваться на данном уроке, какие для этого буду использовать методические приемы.

Если педагог не ставит перед собой таких задач, то он не будет целеустремленно работать над их разрешением. Значит, в обучении будет преобладать стихийность. А в результате снизится и воспитывающее и развивающее значение урока. В современной школьной практике используются различные педагогические технологии, обеспечивающие активизацию творческих способностей учащихся. В образовательной области «Технология» наиболее продуктивными я считаю проектные творческие технологии обучения.

В процессе проектной деятельности учащиеся развивают свой творческий потенциал и усваивают основополагающие закономерности построения современных технологий. Наиболее эффективными в образовательном смысле являются: метод проектов; современные методы создания новых технических и технологических решений; технология игры.

Метод проектов – это то, дидактическое средство, которое способствует формированию навыков целеполагания и позволяет учащимся находить оптимальные пути достижения сформулированных целей при соответствующем руководстве со стороны педагога. Я его применяю и при коллективной, и при индивидуальной работе учащихся. При дидактически правильном использовании метода в полной мере реализуется развивающая и воспитывающая составляющие учебного процесса.

Формирование устойчивого интереса у учащихся к данной форме учения является обязательной педагогической задачей, которую я стараюсь решить. Навыки ученического самоуправления, формируемые и совершенствуемые при коллективных формах деятельности, создают предпосылки для максимального использования умственных способностей каждого учащегося, позволяют проявить ему свою неповторимую индивидуальность на отдельных этапах деятельности. При этом учащиеся сами определяют круг возможных проблем для индивидуального и для коллективного погашения возникающих проблем. Целесообразно знакомить учащихся и с индуктивными, и с дедуктивными способами разрешения проблем.

Решение проблем методом восхождения от абстрактного к конкретному может рекомендоваться как более предпочтительное. Установление различных аналогий тоже является эффективным средством поиска принципиально новых решений.

Главнейшей задачей является всемерное повышение технологической грамотности учащихся.

Технологии проектирования (в том числе и собственной деятельности) лежат в основе метода проектов, поэтому учащиеся в первую очередь должны быть ознакомлены с основными стратегиями проектирования.

Важно сформировать у них устойчивый интерес к технологическому творчеству, которое способствует пониманию структуры и состава технологического процесса в обобщенном виде и обеспечивает перенос усвоенных знаний в самые разнообразные ситуации.

Уровень самостоятельности (изобретательской активности) учащихся можно учитывать аналогично коэффициенту трудового участия.

Идеальным педагогическим вариантом можно рассматривать деятельность учащихся по методу проектов, когда она согласуется с индивидуальными мотивами и потребностями ученика, что в реальном педагогическом процессе трудноосуществимо. Но такую возможность учащимся следует предоставлять хотя бы эпизодически, например, по методу проектов создать необходимое для ученика учебное оборудование, приспособление и т. п.

Дидактическая система обучения предусматривает широкое использование в процессе учения эвристических и исследовательских методов, которые должны удовлетворять созидательные потребности учащихся. Широко использовавшиеся в педагогической практике исследовательский метод обучения, бригадно-лабораторный метод, метод экспериментов наряду с некоторым отрицательным влиянием на личность учащихся – снижение общеобразовательного уровня, снижение качества знаний основных наук – имели явно выраженную развивающую направленность. Негативные педагогические последствия возникали, как правило, вследствие нарушения дидактических закономерностей построения процесса учения. Это правомерно и для метода проектов, который выявляет свою педагогическую эффективность только при дидактически правильном его применении. Учитель разрабатывает ясные и понятные как для него самого, так и для учащихся цели и задачи обучения (учения) на каждом конкретном этапе учебного процесса.

Контроль и самоконтроль обеспечивают эффективность освоения необходимых знаний.

Образовательные, воспитательные и развивающие функции обучения в комплексе могут быть реализованы на фоне высокой эмоциональной активности учащихся. В этом смысле целесообразно всеми методами привлекать внимание к человеческим факторам преобразовательной деятельности, к ее мотивации, жизненной необходимости, удовлетворяемым потребностям, эстетическим и эргономическим составляющим, к созидательным, а не разрушительным аспектам отношений.

Эмоциональная окрашенность процесса учения способствует созданию работоспособных творческих коллективов учащихся, объединенных единой целью, мотивированных на достижение этой цели в заданные сроки. Формируется чувство ответственности перед педагогом и одноклассниками, способность к самооценке собственных достижений и к выработке индивидуальных технологий учения. Школьники действуют на основе положительных установок, они способны к переживанию и сопереживанию успехов и неудач.

Посредством метода проекта мне удастся установить прочные связи между теоретическими знаниями учащихся и их практической преобразовательной деятельностью. Гуманистическая направленность деятельности учащихся на основе учета человеческих факторов созидания создает предпосылки для формирования у школьников таких качеств личности, как решимость и воля в процессе внедрения собственных разработок в практику.

При использовании метода проектов возникает явно выраженное противоречие между необходимостью повышать общеобразовательный уровень учащихся и их личными потребностями и интересами. Я разрешаю учащимся выбирать задания, моделирующие интересующие их жизненные ситуации, но при обязательном условии согласования целей проектной деятельности со структурой образовательной программы.

Метод проектов – это система обучения, в которой обучение реализуется посредством планирования (проектирования) и делания. Педагогическая технология «Метод проектов»

является открытой и, развивающей системой, которая может совершенствоваться на основе учета передового педагогического опыта.

Структура мыслительной деятельности учащихся при решении проблем методом проектов аналогична мыслительной деятельности профессионального проектировщика с добавлением этапа осуществления проекта на практике путем делания. Следует отметить, что главной задачей педагога является организация учебной деятельности школьников в форме, моделирующей основополагающие этапы технологии проектирования. Проектироваться могут как материальные объекты, так и ситуации производственные и из сферы услуг.

Уместно отметить, что моделирующая деятельность педагога является ведущей и имеющей направленность на воссоздание (моделирование) в учебном процессе структуры и содержания изучаемой (осваиваемой) учащимися технологии.

На первом этапе все предстоящие действия проектируются учащимися в теоретическом виде с обязательным выявлением возможных проблем и противоречий и с разработкой вариантов их преодоления.

На втором этапе все идеи проверяются (реализуются) в практической деятельности. Все практические действия осуществляются на основе выработанной стратегии деятельности. По мере реализации проекта теоретические построения учащихся могут уточняться и конкретизироваться, в них могут вноситься коррективы. Неизменной остается общая структура деятельности, воссоздающая (моделирующая) основные закономерности технологии проектирования. На сегодняшний день известны многие методы активизации процессов поиска новых решений. Наиболее эффективным из них для использования в общеобразовательной школе являются: морфологический анализ и синтез, метод контрольных вопросов, метод сфокусированных объектов и ассоциаций, функционально-стоимостный анализ.

Эти методы позволяют облегчить и интенсифицировать творческую деятельность. Обучение школьников применению данных методов носит явно выраженную политехническую направленность, поскольку учащиеся знакомятся с закономерностями и перспективными направлениями развития общества, техники и технологий. При этом у школьников формируются политехнические умения и навыки.

Итак, творческий проект – это результат, итог какой-либо самостоятельной работы. От того, насколько точно и четко были выполнены технологические операции, насколько полно и прочно усвоены приобретенные знания, будет зависеть оценка проекта.

Использование вышивки для оформления какого-либо швейного изделия является основой для творческих проектов, помогает детям более полно выразить свой творческий замысел, придать изделию большую индивидуальность.

На современном этапе развития общества происходят глубокие социальные и экономические преобразования. Научно-технический прогресс, условия рыночной экономики накладывают свой отпечаток на все сферы деятельности человека. В связи с этим выдвигаются повышенные требования к уровню творческих способностей личности, умеющей самостоятельно решать разнообразные задачи, встающие в процессе профессиональной деятельности и подготовки к ней. Проблема целенаправленной подготовки к творческой деятельности учащихся сложна и многогранна. Это обусловлено тем, что творческая деятельность связана со многими сторонами учебного процесса, выступая одновременно как цель - в плане формирования личности, и как результат, обусловленный определенным способом организации учебной деятельности учащихся, а также как средство повышения эффективности процесса обучения.

Предмет исследования: – инновационные методы развития в учебном процессе творческих способностей учащихся как ведущих профессиональных качеств личности, обеспечить ориентацию учащихся на активизацию творческой деятельности;

– использовать при подготовке к активной творческой деятельности интеграцию основ гуманитарных дисциплин, производственно-технические ситуации и задачи поисково-исследовательского характера;

- отобрать и задействовать в учебном процессе инновационные методы (средства, организационные формы и педагогические технологии), обеспечивающие развитие творческой активности учащихся;

- обеспечить эмоциональное восприятие творческой деятельности посредством диалогического общения педагогов и учащихся, учитывающих психологические особенности подросткового возраста;

- обосновать и осуществить отбор тестов для педагогической и психологической диагностики личности.

Для того, чтобы быть востребованным в современном обществе, необходимо привносить в него новое своей деятельностью, т.е. быть «незаменимым». А для этого, что очевидно, деятельность должна носить творческий характер.

Получается, что все должны стать творцами. Пусть одни в меньшей мере, другие в большей, но обязательно все. Природа, все знают, не щедра на таланты. Они как алмазы, встречаются редко....

Наше время – это время перемен. Сейчас России нужны люди, способные принимать нестандартные решения, умеющие творчески мыслить. К сожалению, современная массовая школа еще сохраняет нетворческий подход к усвоению знаний. Однообразное, шаблонное повторение одних и тех же действий убивает интерес к обучению. Дети лишаются радости открытия и постепенно могут потерять способность к творчеству.

Цель средней школы – дать ученику минимальный набор знаний, необходимый человеку в обыденной жизни, при общении с другими людьми, для получения необходимой профессии.

Поэтому целью моего образовательного процесса школе, прежде всего, является подготовка учащегося, способного к самообразованию, имеющего развитое творческое деятельности, стремление к непрерывному профессиональному совершенствованию и имеющего желание и умение применять полученные знания в общественной практике. Вот это направление и является главным в моей работе. Вот потому, мы столь значимо рассматриваю вопрос формирования творческих способностей учащихся.

Исходя из вышеизложенного, я формирую **основные цели:**

создание творческой атмосферы путем: – актуализации изучаемого материала, его направленности на цели, осознаваемые учеником как полезные для него лично;

- введения системы индивидуальной работы учащихся, кружковой работы;
- участия в научной работе и техническом творчестве;
- работы с одаренными детьми;
- компьютеризации обучения.

Но, необходимо помнить, что успешное развитие творческих способностей возможно лишь при создании определенных условий, благоприятствующих их формированию. Но создания благоприятных условий недостаточно для воспитания ребенка с высокоразвитыми творческими способностями. Необходима усиленная целенаправленная работа по развитию творческого потенциала у детей.

Я определяю следующие виды стимуляционной развития:

- соблюдение принципа «права на ошибку»;
- переход к учету динамики успехов каждого школьника, т.е. сравнение новых успехов ученика с прошлыми успехами того же ученика, а не сравнение друг с другом;
- оптимальное сочетание фронтальных, групповых, индивидуальных форм работы, как в урочной, так и во внеурочной деятельности;
- познание явлений и законов природы и общества на уровне сущностей.

Основная цель образования сегодня – создание адаптивной окружающей среды для развития природосообразных качеств личности. Результаты академических знаний – все менее и менее важный показатель образования.

Элементы педагогических технологий, направленных на развитие творческих способностей школьников.

Природные задатки превращаются в способности только в деятельности, что творческие способности не только проявляются в деятельности, но и создаются деятельностью. Менее известно, что не всякая деятельность способствует развитию способностей вообще, а тем более творческих. Развитие способностей происходит только в том случае, если деятельность связана с положительными эмоциями.

1. Необходимость внутренней **мотивации** учения. Только на ее основе возможно успешное развитие способностей, создание благоприятных возможностей для развития одаренности. Основное отличие интеллектуально одаренных детей от обычных – высокая умственная активность, потребность к умственной работе, к познанию (Н. С. Лейтес).

2. При «**субъект – субъектных**» отношениях учителя и учеников начинать урок надо с постановки цели урока, но не цели обучающей деятельности учителя, а цели познавательной деятельности ученика! Только в этом случае цель воспринимается как проблема, которая будучи реально субъективной, для ученика выступает как объективная.

3. Существенным элементом для любой обучающей модели обучения является **рефлексия**. Ученики должны знать себя, свои способности, интересы и стиль познания с тем, чтобы «найти себя», свое место в жизни

4. Другой способ развития творчества основан на **дифференциации** по широте и глубине изучаемого материала. Это так называемая обогащенная программа обучения, качественно новое содержание образования, специальные программы обучения одаренных детей творчеству, формирование лидерства, умения общаться и других качеств, способствующих в будущем социальной реализации творческой личности.

Базовая модель урока, направленного на развитие творческих способностей учащихся (возможные элементы)

Человеческая уникальность самым тесным образом связана с проблемой творчества. Творчество предполагает новое видение, новый подход, новое решение, т.е. готовность к отказу от привычных стереотипов восприятия, мышления и поведения.

Человеческая индивидуальность всегда неповторима, а, следовательно, само ее появление есть уже появление чего-то нового, и реализация уникальности каждой человеческой индивидуальности – это и есть творческий акт.

Таким образом, **творческие проявления ребенка – это те его проявления, в которых ему удалось реализовать свою уникальную индивидуальность.**

Чтобы любой урок (факультатив, занятие) был направлен на развитие творческих способностей учащихся и реализовал их, учителю необходимо при его проведении ориентироваться на следующие **принципы**:

1. Принцип «пользователя». Учитель должен пользоваться современными педагогическими развивающими технологиями, ориентированными на развитие способности учащегося быть субъектом образовательной деятельности как процесса своего развития в целом: и телесного, и эмоционального, и интеллектуального, и личностного, и духовно-нравственного.

2. Принцип «принятия другого». Согласно данному принципу учитель должен изначально принимать ученика как индивидуальность, имеющую право быть личностью со своими, уже сложившимися особенностями. Это означает, что отношение ученик - учитель уже не может строиться по логике объект-субъектного взаимодействия.

3. Принцип «проектирования и реализации» образовательной среды, способствующей раскрытию творческих способностей учащихся.

4. Принцип «самосознающей позиции», т.е. умение встать в рефлексивную (самосознающую) позицию по отношению к тому, чему учить, как учить и зачем учить.

5. Принцип «сотрудничества».

Обязательные условия проведения урока, направленного на развитие творческих способностей учащихся, можно сформулировать следующим образом:

- Учитель должен **принимать все ответы и реакции детей** (устные и письменные ответы; ответы, имеющие литературную и нелитературную форму; ответы в графической и пластической форме, в форме поведения и реакции на другого человека).

- Необходимо **обеспечить независимость выбора и принятия решений учащимися** для того, чтобы они могли самостоятельно контролировать собственное продвижение.

- **Ошибка ученика должна использоваться как возможность нового, неожиданного взгляда на что-то привычное.**

- Непременным условием проведения урока является **положительная поддержка личности** каждого ребенка.

- Во время урока (занятия) **исключается всякая критика личности** и деятельности детей.

- Следует **шире использовать** в учебной деятельности **повседневный опыт детей**. Основная задача такого урока - помочь раскрыть собственные возможности ученика.

Таким образом, на основании проведенного краткого анализа образовательного процесса выявлены **внешние педагогические условия, необходимые для проявления и развития творческих способностей.**

ЕСТЕСТВЕННОНАУЧНЫЕ ДИСЦИПЛИНЫ



ПРОБЛЕМНОЕ ОБУЧЕНИЕ НА УРОКАХ ХИМИИ И БИОЛОГИИ

Сахнова Марина Владимировна,
учитель химии и биологии
МОБУСОШ № 7 им. С.Ф. Борякова
х. Кирова

Жизнь постоянно ставит перед человеком различные проблемы. Умение искать и находить пути решения возникающих проблем – одно из качеств успешной личности. Проблемное обучение способствует развитию самостоятельности и активности школьников, что, в свою очередь, позволит им стать конкурентоспособными во взрослой жизни. Постоянное создание на уроке проблемных ситуаций при изучении новой темы приводит к тому, что ученик не «пасует» перед проблемами, а стремится их разрешить. Таким образом, формируется творческая личность, умеющая искать и находить решения в различных проблемных ситуациях, систематизировать и накапливать знания, способная к самоанализу, саморазвитию и самокоррекции.

Что же такое проблемное обучение? В педагогической литературе имеется ряд попыток дать определение этому явлению.

В. Оконь под проблемным обучением понимает «совокупность таких действий, как организация проблемных ситуаций, формулирование проблем, оказание ученикам необходимой помощи в решении проблем, проверка этих решений и, наконец, руководство процессом систематизации и закрепления приобретенных знаний».

По мнению Д.В. Вилькеева проблемным можно назвать такое обучение, которое имеет некоторые черты научного познания.

И.Я. Лернер под проблемным обучением имеет в виду обучение, при котором учащиеся систематически включаются в процесс решения проблем и проблемных задач, построенных на содержании программного материала.

Цель проблемного обучения – усвоение не только результатов научного познания, но и самого пути, процесса получения этих результатов (овладение способами познания). Она включает формирование и развитие интеллектуальной, мотивационной, эмоциональной и других сфер школьника, развитие его индивидуальных способностей, то есть в основе проблемного обучения – общее развитие школьника, а не трансляция готовых выводов науки учащимися.

Проблемный урок обеспечивает творческое усвоение знаний. Логика построения проблемного урока схожа с логикой научного творчества. Это значит, что ученик проходит четыре звена научного творчества: постановку проблемы, поиск решения, выражение решения и реализацию продукта. При этом в отличие от научного творчества, ученик формулирует учебную проблему, открывает субъективно новое знание и выражает его в простых формах.

Это можно отразить в следующей таблице:

Звенья творческой деятельности учащихся на проблемном уроке

Название	Содержание	Результат
Постановка учебной проблемы	- возникновение проблемной ситуации; - осознание противоречия; - формулировка учебной проблемы.	Формулирование темы урока или вопроса, из ответа на который вытекает тема урока
Поиск решения	Побуждающий диалог: - выдвижение гипотез; - проверка гипотез; ИЛИ подводящий к открытию нового знания диалог	Открытие субъективно нового знания
Выражение решения	Проговаривание субъективно нового знания	Выражение нового знания в доступной форме
Реализация продукта	Выполнение продуктивных заданий (можно использовать групповую форму работы)	Представление «продукта» учителю и классу

А.М.Матюшкин характеризует проблемную ситуацию как, «особый вид умственного взаимодействия объекта и субъекта, характеризующийся таким психическим состоянием субъекта (учащегося) при решении им задач, который требует обнаружения (открытия или усвоения) новых, ранее субъекту неизвестных знаний или способов деятельности».

Проблемная ситуация является одним из главных средств активизации учебной деятельности учащихся. Она возникает чаще всего тогда, когда имеется несколько вариантов решения при ограниченной информации, исходных данных. В зависимости от эмоциональной

реакции учеников проблемные ситуации можно разделить на две группы: «с удивлением» и «с затруднением». В основе проблемной ситуации «с удивлением» лежат два типа противоречия:

- 1) между несколькими положениями;
- 2) между житейским представлением учащихся и научным фактом.

Проблемная ситуация «с затруднением» возникает в результате противоречия между необходимостью и невозможностью выполнить задание.

Для осуществления проблемного обучения необходимы следующие условия:

1. Наличие в учебном материале задач, вопросов, заданий, которые могут быть проблемами для учащихся;
2. Умение учителя создавать проблемную ситуацию;
3. Постепенное развитие у учащихся умений и навыков выявлять и формировать проблему и самостоятельно находить способы решения;
4. Специальная подготовка учителя к уроку, направленная на выделение в учебном материале проблемных вопросов.

В средней и старшей школе на уроках по предметам естественно-математического цикла потребность и умение учиться формируются при использовании технологии проблемного обучения.

Идея моего педагогического опыта – это идея тесной связи воспитания и обучения с окружающей повседневной жизнью. В своей педагогической деятельности я опираюсь на неразрывную связь с ней, на формирование единства знаний и умений, сознательность и активность учащихся в целостном педагогическом процессе. Сформировать потребность учиться – значит обеспечить развитие у ребенка личностной ценности познавательной деятельности. Такому школьнику интересен сам процесс учения, познания. Он хочет понять способы этой деятельности. И для него умение находить истину – пожалуй, самый значимый результат. Ведь полноценное познание возможно только при овладении личностью определенными действиями, навыками, что, собственно говоря, и означает умение учиться. К таким действиям, необходимым для осуществления познавательной деятельности, можно отнести специальные предметные действия, универсальные познавательные действия, универсальные коммуникативные действия. Естественно, что и определенный объем знаний является важной составляющей. Только знания эти должны быть иного качества.

В зависимости от содержания учебного материала, психолого-возрастных особенностей учащихся возможно несколько способов выдвижения проблем, которые я использую на уроках:

1. Постановка проблемного вопроса.

Способствуют развитию творческого мышления и проблемные вопросы, ориентированные на противоречивые ситуации, которые побуждают к поиску новых знаний.

Например, в 7-м классе: 1) Почему у заборов чаще всего растут растения, семена которых распространяются ветром? 2) Действительно ли, что в ночь на Ивана Купалу можно найти цветущий папоротник, а значит и спрятанный клад?

В 8-м классе: Биология. 1) Почему многие люди не любят и боятся жаб? 2) Почему у зародыша птицы закладываются жаберные щели, если газообмен идет через скорлупу яйца, а не через них? 3) Щенка кормили только молоком. Будет ли у него выделяться слюна, если ему покажут кусок мяса?

Химия. 1) Возможна ли жизнь современного человека без достижений химической науки? Достижения химии — это благо или беда современной цивилизации? 2) Какую информацию можно извлечь из химической формулы?

В 9-классе 1) Почему при стирке белья, пилке дров больше всего работают руки, а устают спина? 2) Каково значение Периодического закона Д. И. Менделеева для развития современного естествознания. 3) Как применяется понятие «время» в химии?

2. Отыскание причин, обуславливающих то или иное изучаемое явление, на основе проделанных опытов, анализа изучаемого материала.

Например: 1. Урок биологии в 5 классе. Тема: «Фотосинтез». Более трехсот лет назад ученый Ван Гельмонт поставил опыт – поместил в горшок 80 кг земли и посадил в него ветку ивы, предварительно взвесив ее. Растущему в горшке растению в течение 5 лет не давали никакого питания, а только поливали дождевой водой, не содержащей минеральных солей. Взвесив иву через 5 лет, Ван Гельмонт обнаружил, что ее вес увеличился на 65 кг, вес земли в горшке уменьшился всего на 50 г.

Откуда растение добыло 64 кг 950 г питательных веществ, для ученого осталось загадкой. Ученики должны ответить на этот вопрос. Вся последующая работа по теме строится на эмоциональном заряде, направленном на разгадку данного опыта, а, следовательно, на разгадку «Тайны процесса фотосинтеза».

3. Аналитический способ. Учащиеся самостоятельно исследуют явления и факты и делают соответствующие выводы.

Сообщение факта, выдвижение гипотез, предположений. Урок биологии в 9 классе. Тема: «Иммунитет».

Например:

Факт первый. В прошлом веке на одном из островов Атлантического океана вспыхнула эпидемия кори, которую завез человек, заразившийся в Европе. Из 7 тысяч населения остались здоровыми только 98 самых старых людей, которые переболели корью 65 лет назад.

Факт второй. В 1967 году молодой хирург из Кейптауна Кристиан Барнард впервые сделал пересадку сердца от одного человека другому. Операция была выполнена стерильно, с высоким мастерством. Однако надежного приживления не произошло, спасти жизнь больного не удалось.

Как ни парадоксально, но эти два факта связаны между собой. Как?

4. Создание проблемной ситуации на основе высказывания ученого.

Известный географ и путешественник А. Гумбольдт утверждал, что «человеку предшествуют леса, а сопровождают пустыни». Почему так считает ученый?

5. Также проблемное обучение на уроках биологии и химии я провожу через решение задач.

Так в 10 классе при изучении темы «Спирты» начинаю с проблемы: какая же из двух структурных формул является истинной. В ходе решения задачи устанавливается молекулярная формула этанола C_2H_5OH . Прошу учащихся составить структурную формулу этилового спирта. Может быть два варианта:

$CH_3 - CH_2 - OH$; $CH_3 - O - CH_3$.

Какая формула будет соответствовать истинной структурной формуле, чтобы ответить на вопрос, учащиеся вспоминают электронное строение и особенности химической связи в молекуле спирта.

Заключение.

Эффективность использования технологии проблемного обучения определяется значительным объемом предварительной работы педагога.

Во-первых, надо понимать, что проблемное обучение применимо при освоении учащимися единиц знания высокого уровня обобщенности. Либо это понятия, законы, теории, либо некоторые самые общие способы деятельности (что реже встречается на уроках биологии). Поэтому первым шагом организации такой работы должно стать выделение тех понятий курса, качественное освоение которых является основой дальнейшего успешного обучения по данному предмету. Далее важно продумать последовательность освоения этих понятий так, чтобы они образовывали некоторую иерархию вложения от самого общего к частным.

Во-вторых, эффективность проблемного обучения напрямую зависит от системности его применения и возраста учащихся. Мне бы хотелось, чтобы ребята из начальной школы приходили ко мне на уроки биологии (5 класс) с опытом такой деятельности. Но и в пятом, шестом классе учащиеся еще довольно живо откликаются на предложение поработать в таком режиме. А вот когда предлагаешь проблемное задание в 8 классе в первый раз, то на вопрос чаще

слышишь с их стороны не ответ-гипотезу, а предложение сказать, как правильно, ведь я же знаю ответ.



ПРОЕКТНО-ИССЛЕДОВАТЕЛЬСКАЯ ДЕЯТЕЛЬНОСТЬ КАК МОТИВИРУЮЩИЙ ФАКТОР ПОЗНАНИЯ ХИМИИ

Журавлева Анна Леонидовна,
учитель химии
МОБУСОШ № 9 им.М.П.Бабыча
ст.Советской

Под исследовательской деятельностью понимается деятельность учащихся, связанная с решением творческой, исследовательской задачи с заранее неизвестным решением (в отличие от практикума, служащего для иллюстрации тех или иных законов природы) и предполагающая наличие основных этапов, характерных для исследования в научной сфере.

Особенности учебно-исследовательской и проектной деятельности:

- деятельность должна быть направлена и на создание продукта, имеющего значимость для других;
- учебно-исследовательская и проектная деятельность должна быть организована таким образом, чтобы обучающиеся смогли строить различного рода отношения в ходе целенаправленной, поисковой, творческой и продуктивной деятельности. Овладеть нормами взаимоотношений с разными людьми, умениями переходить от одного вида общения к другому, приобретать навыки индивидуальной самостоятельной работы и сотрудничества в коллективе;
- организация учебно-исследовательских и проектных работ учащихся обеспечивает сочетание различных видов познавательной деятельности. В этих видах деятельности могут быть востребованы практически любые способности подростков, реализованы личные пристрастия к тому или иному виду деятельности.

Проектный метод позволяет отойти от авторитарности в обучении, всегда ориентирован на самостоятельную работу учащихся. С помощью этого метода ученики не только получают сумму тех или иных знаний, но и обучаются приобретать эти знания самостоятельно, пользоваться ими для решения познавательных и практических задач.

Одним из направлений обновления содержания химического образования на современном этапе является усиление методологической составляющей, предполагающей формирование представлений учащихся о методах научного познания и их месте в системе общечеловеческих и культурных ценностей. Поэтому приоритетным направлением в своей педагогической деятельности считаю организацию проектно-исследовательской деятельности обучающихся.

Цель:

- изучить степень разработанности проблемы в теории и практике;
- поиск эффективных средств и методов организации учебного процесса, мотивированного развития интеллектуальных и творческих способностей, повышения глубины и прочности знаний учащихся, для успешной сдачи ГИА и ЕГЭ;
- изучение химических объектов и явлений не только на уровне фактов, которые нужно запомнить, а на уровне проникновения в их сущность;
- повышение учебной активности школьников, через проектную и исследовательскую направленность их деятельности. Апробировать различные типы проектной деятельности на уроках химии и во внеклассной работе.

Химия – это предмет, который даёт огромные возможности для разнообразных исследований: от небольших краткосрочных (в пределах одного урока) до длительных и глубоких, которые оформляются в научно-исследовательские работы. Исследовательская деятельность учащихся реализуется как на уроке, так и во внеурочное время.

Организация проектной деятельности во внеурочное время имеет ряд преимуществ. Здесь больше свободы в выборе тем проектов, нет ограничений по времени их выполнения. Однако не всегда просто подготовить исследовательский проект: надо заинтересовать ученика (выбрать интересную для него тему), вместе с ним подобрать соответствующую научную литературу, научить работать с книгой, просмотреть в Интернете все материалы по теме. И самое главное – заставить ученика поверить в свои силы, доказать, что его выступление будет самым интересным.

Необходимо особое внимание уделить формулировке темы исследования, которая должна удовлетворять следующим требованиям:

- научная новизна, актуальность и оригинальность: тема должна предполагать решение какой-либо актуальной проблемы, иметь научное или практическое применение.
- конкретность: должен быть строго определен аспект анализа, предмет исследования и материал. Слишком общие темы провоцируют описательность и декларативность в их раскрытии.
- методологическая подготовленность: в области предлагаемой тематики должны иметься серьезные исследования, на которые может опереться ученик.

Хотелось бы отметить, что степень активности учеников и учителя при работе над проектом на разных этапах деятельности разная. В учебном проекте ученики должны работать самостоятельно. Однако, роль учителя, несомненно, велика на первом и последнем этапах разработки проекта. От того, как учитель исполнит свою роль на первом этапе при формулировании и обосновании актуальности выбранной темы, зависит судьба проекта в целом.

При работе над исследовательским проектом я четко выделила для себя и советую учащимся придерживаться следующего алгоритма работы:

Погружение в проект.

- Поиск противоречий, выделение проблемы, выбор темы и обоснование её актуальности.
- Постановка цели и конкретных задач исследования. Выдвижение рабочей гипотезы.
- Определение объекта и предмета исследования.

Организация деятельности.

- Выбор методов (методик) проведения исследования.
- Определение источников информации.

Осуществление деятельности.

- Сбор и обработка информации.
- Проведение исследований.
- Обсуждение результатов исследований.
- Формулировка выводов и оценка полученных результатов.

Презентация деятельности и рефлексия.

- Публичное выступление с результатами работы.

Примеры исследовательских проектов: в качестве примера привожу проектно-исследовательские работы обучающихся в 9-х классах «Химия в криминалистике», «Химический анализ бензина», «Определение цианидов». Данные работы были выполнены слабыми учащимися.

При работе над данными проектами я сначала мотивировала участников, затем проводила консультации по выбору тем проекта, по содержанию проекта, оказывала помощь в подборе материала. На протяжении всей работы над проектом отслеживала деятельность каждого ученика, координировала работу всех участников, выступала в качестве эксперта на защите проекта, провела анализ проделанной работы.

Моя управленческая деятельность заключается не только в контроле хода и результатов работы, но и в организации педагогической поддержки учащихся, то есть в управлении процессом преодоления исследовательских проблем, возникающих у школьников, и в прогнозировании их появления.

Такая целенаправленная работа по активизации самостоятельной познавательной активности средствами проектно-исследовательской деятельности позволяет мне:

- постоянно поддерживать интерес учащихся к предмету химии и смежным с ней дисциплинам;
- совершенствовать навыки исследовательской работы моих учащихся, необходимые им для последующего образования;
- практически реализовать полученные знания и умения старшеклассников;
- обучить школьников презентационной деятельности и опыту публичного выступления;
- развивать творческий потенциал учащихся.

Результаты:

1. Работа над проектами стимулирует внутреннюю познавательную мотивацию и способствует повышению интереса к предметам. Это подтверждается следующими фактами:

- уроки стали проходить более оживленно, учащиеся с нетерпением ожидают как момент начала работы над проектами;
- прикладной характер проектной деятельности, практическая направленность выбираемых исследований привлекают и делают проекты лично значимыми для учащихся (как отмечают ребята, «пригодятся в жизни»);
- у ребят появился стимул не только получить хорошую оценку, но и получить хорошие результаты проделанной работы.



СИСТЕМНО-ДЕЯТЕЛЬНОСТНЫЙ ПОДХОД НА УРОКАХ БИОЛОГИИ

Орехова Светлана Павловна,
учитель биологии
МОБУ СОШ №9 им.М.П.Бабыча
ст. Советской

Сегодня происходит изменение парадигмы образования — от парадигмы знаний, умений и навыков к парадигме развития личности учащегося. Главной целью образования становится не передача знаний и социального опыта, а развитие личности ученика, его способности самостоятельно ставить учебные цели, проектировать пути их реализации, контролировать и оценивать свои достижения, иначе говоря – формирование умения учиться. В основу разработки ФГОС ООО положен системно-деятельностный подход. Пожалуй, впервые школьный стандарт построен на основе фундаментальных наук о ребенке. Впервые стандарты разрабатываются как целостная система требований ко всей системе образования страны, а не как требования к предметному содержанию образования и к ученику, как это было раньше.

Требования к подготовке выпускников со стороны общества изменились. Социальный заказ общества на образование коренным образом отличается от предыдущего. Основные задачи образования сегодня – не просто вооружить выпускника фиксированным набором знаний, а сформировать у него умение и желание учиться всю жизнь, работать в команде, способность к

самоизменению и саморазвитию на основе рефлексивной самоорганизации. Об этом говорится и в Федеральном государственном образовательном стандарте.

В основе Стандарта нового поколения лежит системно - деятельностный подход, который обеспечивает:

- формирование готовности к саморазвитию и непрерывному образованию;
- проектирование и конструирование социальной среды развития обучающихся в системе образования;
- активную учебно-познавательную деятельность обучающихся на уроке.

Системно-деятельностный подход основывается на теоретических положениях концепции Л. С. Выготского, А. Н. Леонтьева, Д. Б. Эльконина, П. Я. Гальперина, раскрывающих основные психологические закономерности процесса обучения и воспитания, структуру образовательной деятельности учащихся с учетом общих закономерностей онтогенетического возрастного развития детей и подростков.

Ключевое место в системно-деятельностном подходе занимает категория "деятельности", а деятельность сама рассматривается как своего рода система, нацеленная на результат.

Система дидактических принципов, на которых основывается деятельностный подход.

1) Принцип **деятельности** заключается в том, что ученик, получая знания не в готовом виде, а добывая их сам, осознает при этом содержание и формы своей учебной деятельности, понимает и принимает систему ее норм, активно участвует в их совершенствовании, что способствует активному успешному формированию его общекультурных и деятельностных способностей, общеучебных умений.

2) Принцип **непрерывности** означает преемственность между всеми ступенями и этапами обучения на уровне технологии, содержания и методик с учетом возрастных психологических особенностей развития детей.

3) Принцип **целостности** предполагает формирование учащимися обобщенного системного представления о мире (природе, обществе, самом себе, социокультурном мире и мире деятельности, о роли и месте каждой науки в системе наук).

4) Принцип **минимакса** заключается в следующем: школа должна предложить ученику возможность освоения содержания образования на максимальном для него уровне (определяемом зоной ближайшего развития возрастной группы) и обеспечить при этом его усвоение на уровне социально безопасного минимума (государственного стандарта знаний).

5) Принцип **психологической комфортности** предполагает снятие всех стрессообразующих факторов учебного процесса, создание в школе и на уроках доброжелательной атмосферы, ориентированной на реализацию идей педагогики сотрудничества, развитие диалоговых форм общения.

6) Принцип **вариативности** предполагает формирование учащимися способностей к систематическому перебору вариантов и адекватному принятию решений в ситуациях выбора.

7) Принцип **творчества** означает максимальную ориентацию на творческое начало в образовательном процессе, приобретение учащимся собственного опыта творческой деятельности.

Сравним урок в режиме деятельностного подхода с традиционным уроком по ряду элементов:

Элементы сравнения	Традиционный урок	Урок в режиме деятельностного подхода
Формулирование темы урока	Учитель сообщает учащимся	Формулируют сами учащиеся
Постановка целей и задач	Учитель формулирует и сообщает учащимся, чему должны научиться	Формулируют сами учащиеся, определив границы знания и незнания

Планирование	Учитель сообщает учащимся, какую работу они должны выполнить, чтобы достичь цели	Планирование учащимися способов достижения намеченной цели
Практическая деятельность учащихся	Под руководством учителя учащиеся выполняют ряд практических задач (чаще применяется фронтальная форма организации деятельности)	Учащиеся осуществляют учебные действия по намеченному плану (применяются групповая и индивидуальная форма организации деятельности)
Осуществление контроля	Учитель осуществляет контроль за выполнением учащимися практической работы	Учащиеся осуществляют контроль (применяются формы самоконтроля, взаимоконтроля по предложенному талону)
Осуществление коррекции	Учитель в ходе выполнения и по итогам выполненной работы учащимися осуществляет коррекцию	Учащиеся формулируют затруднения и осуществляют коррекцию самостоятельно
Оценивание	Учитель оценивает работу на уроке	Учащиеся участвуют в оценке деятельности по её результатам (самооценивание, оценивание результатов деятельности товарищей)
Итог урока	Учитель выясняет у учащихся, что они запомнили	Проводится рефлексия
Домашнее задание	Учитель объявляет и комментирует (чаще – задание одно для всех)	Учащиеся могут выбирать задание из предложенных учителем с учётом индивидуальных возможностей

Очевидно, что переход на новые образовательные стандарты предполагает совершенствование урока – основной формы организации обучения. С помощью каких технологий реализовать деятельностный подход на уроке?

Механизмом реализации системно-деятельностного подхода являются такие **технологии, как:**

- Информационные и коммуникативные технологии (коммуникация – общение).
- Технология, основанная на создании учебной ситуации (решение задач, практически значимых для изучения окружающего мира).
- Технология, основанная на реализации проектной деятельности.
- Технология, основанная на уровневой дифференциации обучения.
- Технология критического мышления.
- Деятельностный метод - метод, при котором ребёнок не получает знания в готовом виде, а добывает их сам в процессе собственной учебно-познавательной деятельности.

Если выразить в целом:

Позиция учителя: к классу не с ответом (готовые знания), а с вопросом.

Позиция ученика: за познание мира (в специально организованных для этого условиях)

Учебная задача: та, решая которую ребенок выполняет цели учителя.

Учебная деятельность: управляемый учебный процесс, ориентированный на активную, разнообразную и посильную деятельность каждого ученика, создание ситуации успеха, положительного нравственного выбора, обучение ведению диалога, умению слушать и слышать, высказываться и понимать других.

Задача учителя не в том, чтобы доступно и наглядно объяснить ученику тот или иной материал, а именно проявить умение в создании такой учебной ситуации, когда у школьника появляется потребность в знании этого материала, и в этих условиях организовать деятельность детей по самостоятельному добыванию знаний. Процесс обучения – не столько процесс «перекачки знаний», сколько процесс управления состоянием ученика. **«Деятельность первична – знание вторично»**

**Технология деятельностного метода предполагает следующую
последовательность шагов на уроке:**

№	Этапы урока	Организирующая роль учителя
1	Мотивация к учебной деятельности	Создают условия для возникновения у ученика внутренней потребности включения в деятельность («хочу») и выделения содержательной области («могу»).
2	Актуализация знаний и фиксация индивидуального затруднения в пробном действии.	Организует подготовку учащихся к самостоятельному выполнению пробного учебного действия: 1) актуализацию знаний, умений и навыков, достаточных для построения нового способа действий; 2) тренировку соответствующих мыслительных операций. В завершении этапа создается затруднение в индивидуальной деятельности учащимися, которое фиксируется ими самими.
3	Выявление места и причины затруднения	Организует выявление учащимися места и причины затруднения: 1) организовывается восстановление выполненных операций и фиксация места, шага, где возникло затруднение 2) выявление причины затруднения-каких конкретно знаний, умений не хватает для решения исходной задачи такого класса или типа.
4	Построение проекта выхода из затруднения	Организует процесс открытия нового знания, где учащиеся в коммуникативной форме обдумывают проект будущих учебных действий: ставят цель, строят план достижения цели, выбирают метод разрешения проблемной ситуации.
5	Реализация построенного проекта	Организует: обсуждение различных вариантов, предложенных учащимися; выбор оптимального варианта, который фиксируется вербально и знаково. Уточняет характер нового знания.
6	Первичное закрепление с проговариванием во внешней речи	Организует усвоение учениками нового способа действий при решении типовых задач с их проговариванием (фронтально, в парах или группах).
7	Самостоятельная работа с самопроверкой по эталону	Организует самостоятельное выполнение учащимися задания на новый способ действия и самопроверку на основе сопоставления с эталоном. Создает, по возможности, для каждого ученика ситуацию успеха.
8	Включение в систему знаний и повторение	Организует выявление границ применения нового знания, повторение учебного содержания, необходимого для обеспечения содержательной непрерывности.
9	Рефлексия учебной деятельности.	Организует оценивание учащимися собственной деятельности, фиксирование неразрешённых затруднений на уроке как направления будущей учебной деятельности, обсуждение и запись домашнего задания.

В своей педагогической деятельности, я активно применяю системно-деятельностный подход, на моих уроках ребята работают в группах, проводят исследования, готовят проекты, использую взаимопроверку, самопроверку. Деятельностный подход осуществляю применяя технологию критического мышления, учащиеся работают с учебником, дополнительной литературой, составляют кластеры, синквейны, тонкие и толстые вопросы, применяю информационно-коммуникативные технологии, активно работают с тренажерами, создают презентации, использую проектную деятельность, создаем проекты: Красная книга, справочник лекарственных растений, экологические группы животных и многое другое. Более подробно хочу вас познакомить с технологией «Макрамэ»

Технология позволяет реализовать деятельностный подход, развивает:

- речевые умения и навыки;
- информационные;
- деловые;
- личностные;
- предметные.

Опираясь на имеющийся интерес учащихся, учителю необходимо построить механизмы мотивации детей к обучению.

На уроке создается дидактическая ситуация ДЛЯ КАЖДОГО!

Для кого-то это будет репродуктивная деятельность. Для других - ликвидация областей незнания (в этом могут помочь успевающие учащиеся). Третьи получают опережающее задание. Часть учащихся готовится к выполнению проектной деятельности по теме урока. Некоторые обсуждают вопросы выполнения домашнего задания.

ТЕХНОЛОГИЯ РАЗРАБОТКИ УРОКА:

1. Определить количество траекторий.
2. Рассмотреть возможности ресурса с точки зрения теоретического материала и КИМ и их степени трудности.
3. Распределить учащихся по группам.
4. Сделать технологическую карту урока.
5. Заполнить технологическую карту урока.
6. Разработать инструкции вариативной части урока и отметить моменты «общего»

объединения класса.

ВОЗМОЖНЫЕ ГРУППЫ:

- Слабые
- Знатоки
- Схватывают на лету
- Тугодумы
- Золотая серединка
- Летописцы
- Сам себе режиссёр

ПРИМЕР ТЕХНОЛОГИЧЕСКОЙ КАРТЫ (ПЛАНА УРОКА):

1. **Организационный момент**, интрига урока....

Учитель формирует мини группы и раздает инструкции, задания.

2. **Отчет летописцев по домашней работе.**

Двое учащихся до урока работали с опережением. В нашем случае – это летописцы. Они дома работали по учебнику. Первый ученик репродуцирует теорию, а второй – рассказывает и демонстрирует классу, как он выполнял тест к уроку, объясняя ход своих мыслей.

Работа по группам:

1 группа (модуль) – ликвидирует пробелы в знаниях и самостоятельно изучает новый материал в сокращенном виде, выполняя задания базового уровня;

2 группа (тугодумы, схватывают на лету) – работают в паре по инструкции (один помогает другому);

3 группа (золотая серединка) – работают по инструкции;

4 группа (знатоки) – решают задания ЕГЭ, проводят мини исследование, создают презентацию;

5 группа (сам себе режиссер) – самостоятельно изучают материал, используя сетевой ресурс (Интернет-урок);

6 группа (летописцы) – составляют план – конспект урока и презентацию.

По технологической карте видно, что учитель на уроке в основном работает с группами 2 и 3. Диалог учителя с учащимися сменяется выполнением тестовых заданий и подведением итогов работы.

На очередном этапе урока подключаются к совместной работе группы 1 и 4. Заслушивается отчет группы 4 по мини исследованию (презентация), группа 1, 2, 3 слушают.

Далее весь класс работает вместе: выполнение тестов ЕГЭ по изученному материалу, ответ на ключевой вопрос урока.

Подведение итогов проводится группой 6 (демонстрация опорного конспекта урока в виде презентации), рефлексия, оценивание, комментарии.

Технология макраме предполагает использование как сетевых, мультимедийных ресурсов, так и учебников, пособий, энциклопедий, справочников.

Можно сделать следующий вывод, что **деятельностный подход позволяет:**

ставить учебные цели, искать и использовать необходимые средства и способы достижения обучающимися, контролировать и оценивать процесс и результаты деятельности;

- создавать условия для развития личности и ее самореализации, компетентности «научить учиться», любить знания и стремиться к ним;
- способствовать формированию навыков получения необходимой информации, владение информационным пространством;
- воспитание конкурентноспособной личности (умение самостоятельно работать, организовать свою деятельность, принимать решения, быстро реагировать в нестандартной ситуации, умение публично выступать).



ИССЛЕДОВАТЕЛЬСКАЯ РАБОТА ПО БИОЛОГИИ В УРОЧНОЕ И ВНЕУРОЧНОЕ ВРЕМЯ

Турченко Наталья Владимировна,
учитель биологии
МОБУСОШ №11 им.Ю.А.Гагарина
ст.Бесскорбной

Стремительно меняющаяся жизнь заставляет педагогов пересматривать роль и значение исследовательского поведения в жизни человека и исследовательских методов обучения в практике массового образования. Под организацией исследовательской работы школьников понимается, прежде всего, использование педагогами определенных форм и методов работы, способствующих развитию исследовательских умений учащихся.

Исследовательская деятельность обучающихся – деятельность обучающихся, связанная с решением учащимися творческой, исследовательской задачи с заранее неизвестным решением и предполагающая наличие основных этапов: постановка проблемы, изучение теории, подбор методик исследования, сбор собственного материала, его анализ и обобщение, научный комментарий, собственные выводы.

Основные задачи проектно-исследовательской деятельности:

1. Совершенствование и развитие научного творчества и инициативы.
2. Привитие практических навыков поиска, изучения и анализа информации.
3. Изучение основ научного познания и исследовательских методов.

4. Повышение интеллектуального потенциала, расширение научного кругозора в различных областях знаний.

5. Формирование логического и аналитического мышления.

Для реализации данных задач используются формы организации учебного исследования:

Урочные формы: (урок-лекция, урок лаборатория, творческий отчет, урок изобретательства, урок-экспертиза, урок-конференция);

Внеурочные формы:

– массовая работа – конкурсы, выставки, конференции;

– групповая работа – факультативы, кружки, элективные курсы;

– индивидуальная работа – написание исследовательских работ, проектная деятельность, творческие работы.

Для достижения цели исследования можно использовать следующие методы:

Теоретические: (поиск и изучение литературы, материалов СМИ, анализ и синтез);

Эмпирические: (опыт, наблюдение, эксперимент, сравнение, анализ);

Математические: (моделирование, построение диаграмм, графиков, анкетирование).

На уроках я применяю различные виды исследовательской деятельности:

– *Применение исследовательских методов при изучении материала* (решение биологических задач, «опровергни утверждение», поиск решения на проблемный вопрос).

Применяю прием «Обрати вред в пользу». Он требует хорошо знать систему, знать, что в ней плохо, попытаться обратить вред в пользу.

Например: В настоящее время резко уменьшилось число работающих промышленных предприятий и сельских хозяйств. Это плохо. А что хорошего?

Ответ: Экологическая обстановка многих районов стала заметно лучше.

– *Экспресс-исследование на экскурсиях;*

– *Теоретические экспресс-исследования* – ориентированы на работу по изучению и обобщению фактов, материалов, содержащихся в разных источниках. Учащиеся 5-6 классов достаточно успешно справляются с этой формой исследования. Так, при изучении темы «Приспособления растений к опылению» изучают различные источники литературы и обязательно делают содержащие выводы.

– *Проведение учебного эксперимента* (лабораторные и практические работы);

– *Исследования-соревнования;*

– *Нетрадиционные уроки* (урок-конференция, ролевые игры, диспуты)

– *Исследовательские проекты.*

В ходе работы над учебным исследованием возможно и целесообразно развитие следующих исследовательских умений: понимание сущности проблемы и формулирование проблемного вопроса, формулирование и обоснование гипотезы, определение задач исследования, отбор и анализ литературных данных, проведение эксперимента или наблюдения, фиксирование и обработка результатов, формулирование выводов. А также развитие таких коммуникативных умений и навыков, как организация внутригруппового сотрудничества, совместная выработка способов действий, публичная презентация работы.

Использование исследовательского метода подразумевает следующие этапы организации учебной деятельности:

1 этап: Знакомство с основами исследовательской деятельности (понятийный аппарат, методы исследования, требования, предъявляемые к оформлению работы).

2 этап: Выбор и определение темы исследования.

3 этап: Обзор литературы по выбранной теме.

4 этап: Исследование.

5 этап: Текстовое оформление работы.

6 этап: Выступление учащихся с результатами исследования.

Привлекая учащихся к исследованиям, необходимо, прежде всего, опираться на их интересы. Все, что изучается, должно стать для ученика лично значимым, повышать его интерес и уровень знаний. Исследовательская деятельность должна вызывать желание работать, а не отталкивать своей сложностью.

Учащиеся представляют результаты исследовательской работы в разных формах: доклад, дневник наблюдений, исследовательские работы учащихся, презентации личного опыта, словарь терминов, отчет по экскурсии, стендовый доклад, лабораторные работы, буклет, плакат, реферат, школьные проекты, участие в научно-практических конференциях.

Элементы исследовательской деятельности на уроках биологии можно вводить уже в 5-х, 6-х классах. Для активизации исследовательской деятельности у младших школьников и формирования мотивации, провожу знакомство с исследовательскими работами старшеклассников. Данная система поэтапного приобщения учащихся к исследовательской деятельности содействует развитию у них интереса к знаниям в области биологии, а также выявлению талантливых и одаренных школьников.

В 7-9-х классах теоретические исследования оформляются в виде реферата, содержащего гораздо больший объем информации по выбранному направлению исследования. В процессе поиска информации для написания реферата ученик приобретает навыки работы с каталогами в библиотеке, классификации и систематизации материала, знакомится с основами оформления текстовых документов, учится выделять главное, анализировать данные и делать выводы. Проведение учебного эксперимента осуществляю с 6-го класса и заканчивая 11 классом. При выполнении этих работ учащиеся приобретают навыки наблюдения, фиксирования и правильного оформления результатов наблюдений, анализа полученных данных, делают выводы.

На уроках с учащимися 10-11 классов эффективно соревнование на лучшую шпаргалку. Учитель заранее готовит учебный текст. Этим текстом может быть раздел учебника: «Теория происхождения жизни на Земле», «Происхождение видов», «Основы цитологии» и др. При составлении шпаргалки внимание учащихся становится избирательным, учащиеся стараются выбрать тот текст, который является главным, основополагающим всей темы. Этот метод учит учащихся рационально использовать научную литературу.

Исследовательские проекты можно считать высшей степенью исследовательской деятельности учащихся. Однако, для выполнения учебного проекта одного урока недостаточно.

Работа по формированию интеллектуальных умений и навыков осуществляется и во внеурочной деятельности. Она требует больших временных затрат, но предполагает более широкие возможности для реализации учебно-исследовательской деятельности. В нашей школе работает ученическое научно-исследовательское общество «Мысль»- форма внеклассной работы, которая сочетает в себе работу над учебными исследованиями, коллективное обсуждение результатов этой работы, организацию круглых столов, дискуссий, дебатов, интеллектуальных игр, публичных защит, конференций. Результаты своего труда учащиеся представляют на уже традиционной школьной научно-практической конференции, где учатся публично выступать с сообщениями о своей работе, демонстрируют опыты, создают презентации, овладевают искусством дискуссии. Мои учащиеся защищают исследовательские проекты на муниципальном, зональном и региональном уровне, становятся призерами и победителями таких научных проектов: Эврика - юниор, Эврика, Зеленая планета, Малая сельскохозяйственная академия, Эколята и др. Учащиеся 9-х классов принимают активное участие в исследовательских работах, участвуя в программе ФГОС.

Работая в данном направлении, многие сталкиваются с трудностями организации исследовательской деятельности: низкая познавательная активность учащихся, недостающая сформированность учебной мотивации, слабое оснащение школ экспериментальным современным информационным оборудованием, поэтому необходимо использовать весь доступный резерв для достижения поставленных целей.

На сегодняшний день организация исследовательской деятельности является одним из приоритетов современного образования. При практической реализации исследовательского

подхода в обучении используются формы учебной работы: индивидуальная, групповая, коллективная, фронтальная. Учащиеся, занимающиеся исследовательской деятельностью, более коммуникабельны и компетентны, активно участвуют в деятельности школьной, районной научно-практических конференций, конкурсах исследовательских работ разного уровня. Учебно-исследовательская деятельность требует определенной подготовки как учащегося, так и педагога. В этой совместной работе успех зависит от подготовленности каждого из ее участников.



ПРОЕКТНАЯ И УЧЕБНО-ИССЛЕДОВАТЕЛЬСКАЯ ДЕЯТЕЛЬНОСТЬ В УРОЧНОЕ И ВНЕУРОЧНОЕ ВРЕМЯ КАК СРЕДСТВО ПОВЫШЕНИЯ КАЧЕСТВА ОБРАЗОВАНИЯ ПО ХИМИИ

Тицкая Татьяна Викторовна,
учитель химии
МОБУСОШ № 16 им.В.В.Горбатко
п.Восход

Химия – одна из сложных наук. Изучение химии в школе способствует формированию мировоззрения учащихся. Однако в условиях сокращения времени, отводимого на изучение химии при сохранении объёма её содержания, снижает интерес учащихся к предмету.

Думаю необходимо создавать условия для развития познавательной активности обучающихся и их самореализации через накопление их собственного опыта.

Исследовать – значит видеть то, что видели все, но думать так, как не думал никто. Выпускник школы должен адаптироваться в меняющихся жизненных ситуациях, самостоятельно критически мыслить, быть коммуникабельным, контактным в различных социальных группах. Школа должна создать условия для формирования у обучающихся современных ключевых компетенций: общенаучной, информационной, познавательной, коммуникативной. Среди разнообразных направлений современных методик и технологий наиболее приемлемым, с моей точки зрения, является проектно-исследовательская деятельность.

Метод проектов занимает одно из ведущих мест среди методов личностно-ориентированного подхода в обучении химии. Проекты, «встроенные» в рабочую программу, обуславливают новую организацию учебного процесса. Краткосрочные, среднесрочные, долгосрочные и мини-проекты, ориентированные на изучаемую в данном разделе тему, усиливают практическую направленность содержания раздела в соответствии с требованиями образовательного стандарта.

Практика показывает, что проект имеет низкую эффективность на уроке продолжительностью 40 минут. Поэтому в своей работе мы используем краткосрочные проекты (2-6 уроков) и долгосрочные (четверть, полугодие, год).

Одним из вариантов выполнения краткосрочных проектов может стать разрешение учебной проблемы, возникшей в процессе усвоения учебного материала, то есть искомое знание заложено в учебном материале и учащийся, решая проблему на уроке, не открывает нового для науки, а только заново открывает уже известное для себя самого. Основными этапами такого урока являются: проблемное введение в тему урока, работа в группах, отчеты групп о выполнении заданий, презентация готовых проектов, их обсуждение и оценка.

Хорошую эффективность дают такие краткосрочные проекты, когда в качестве домашних заданий к очередному уроку учащиеся самостоятельно (индивидуально или в группах)

выполняют тот или иной этап работы над проектом. Уроки используются для постановки целей и задач, координации деятельности участников проектных групп и презентации готового продукта.

В таком варианте нами был осуществлен коллективный проект «Биотехнология - наука или отрасль», в процессе работы, над которым учащимся пришлось основную часть работы по сбору информации, выращиванию продукта и подготовке презентации осуществлять во внеурочной деятельности и дома.

Годичные проекты могут выполняться как в группах, так и индивидуально. Весь годичный проект выполняется во внеурочное время.

В своей педагогической практике я чаще всего использую практико-ориентированные проекты, нацеленные на интересы самих участников проекта и которые могут быть использованы в жизни класса, школы, поселка (например, при изучении темы по химии 9 класс. «Роль воды в жизнедеятельности человека», ребята, заспорили о качестве воды, используемой в семье для питья, так получился проект и исследовательская работа). Ребята выбрали тему: «Вода в жизнедеятельности человека...»

Учащиеся узнали о том, что эта проблема очень серьёзная для нашего поселка.

Выработали план действий:

- собрать информацию по данной теме;
- провести анкетирование жителей поселка;
- какую воду они берут для питья;
- как обстоит дело с производством минеральной воды в районе;
- какой вред приносит эта проблема здоровью людей.

После выполнения проекта, ребята проанализировали свою работу, указали результаты, отметили неудачи, их причины. В листах оценивания дали самооценку проекту. Оформили материал, подготовили мультимедийную презентацию своего материала и выступили на итоговом занятии.

В этом учебном году учащиеся работают над проектом «Химия в повседневной жизни» (сделана только часть работы «Исследование моющих средств», но у ребят впереди 10 класс, где они завершат проект и защитят его). При выполнении проекта я ориентировала учащихся на то, что нужно опираться на местный материал, экологическую обстановку, традиции своего района, своего поселка, своей школы. К реализации проекта привлечены общественность и родители учащихся, взявшие на себя организацию экскурсий на предприятия Новокубанского района. Результаты экскурсий и собранный материал в виде отчетов-презентаций будут представлены на итоговой научно-практической конференции.

В основе метода проектов лежит развитие познавательных навыков учащихся, умения самостоятельно конструировать свои знания и ориентироваться в информационном пространстве, развитие творческого мышления. Школьник становится активным, заинтересованным, равноправным участником обучения. У него происходит отход от стандартного мышления, стереотипа действий, что позволяет развить стремление к обучению. Такая работа на уроке и внеурочное время имеет большое образовательное, воспитательное, а также развивающее значение. Метод проектов предоставляет учителю широчайшие возможности для изменения традиционных подходов к содержанию, формам и методам учебной деятельности, выводя на качественно новый уровень всю систему организации процесса обучения. Он может найти применение на любых этапах обучения, в работе с учащимися разных возрастов, способностей и при изучении материала различной степени сложности.

Метод проектов всегда ориентирован на самостоятельную работу учащихся, однако этот метод сочетается с групповым подходом в обучении. Я знакомлю обучающихся, с правилами и основами проектной деятельности, с требованиями, предъявляемыми к проектам:

- в проекте должна быть решена какая-либо проблема;
- проводится исследовательская работа;
- проект выполняется самостоятельно учащимися;

- учитель выполняет роль, консультанта;
- результаты проекта должны иметь практическую значимость;
- в конце проекта необходимо проанализировать, что получилось, а что нет.

Учащиеся перед началом работы над проектом получают инструкции:

- 1) требования к проекту;
- 2) методические рекомендации, памятки – как правильно оформить проект;
- 3) шкала баллов оценивания проекта.

Сначала я знакомлю ребят с проектами прошлых лет, в зависимости от поставленного вопроса готовлю небольшие презентации, буклеты, где стараюсь заинтересовать учащихся заняться исследовательской работой и созданием проекта. Ребятам предлагаю примерные темы проектов: химическое производство, химия в быту, химия и здоровье, жизнь и деятельность великих химиков, химия и экология и т.д. применительно к школьному курсу химии система проектной работы может быть представлена двумя подходами:

1. Связь проекта с учебными темами (на уроке).
2. Использование проектной деятельности во внеклассной работе (внеурочная деятельность).

Для реализации метода проектов в учебном процессе за основу можно взять любую программу курса химии. Я работаю по программе курса химии автора О.С.Габриеляна. Можно использовать проектную деятельность при изучении, таких тем как:

8 класс – химические элементы, шеренга великих химиков, классификация химических реакций, признаки химических реакций. Тема: «Значение кислот, оснований и солей в жизни человека»

9 класс – металлы и неметаллы, органические вещества.

10 класс – классы органических веществ, нефтяная промышленность.

11 класс – строение вещества, химические реакции, химия в жизни общества.

Элективный курс. 10 класс. «Химия в повседневной жизни».

Мини проекты: «Удаление с ткани жировых пятен».

«Влияние различных химических реагентов на структуру белка»

В преподавании естественных наук, и в частности химии, основная задача состоит в том, чтобы, прежде всего:

- заинтересовать учащихся процессом познания;
- научить их ставить вопросы;
- пытаться найти на них ответы;
- объяснять результаты;
- делать выводы.

Проект – это возможность сделать что-то интересное самостоятельно или в группе, проявить себя, попробовать свои силы, приложить свои знания, принести пользу и показать публично достигнутый результат. Утверждение, что проектной деятельностью можно заниматься только с одаренными детьми на мой взгляд неверное.

Результаты использования проектной деятельности:

- Качество знаний по химии возросло на 15%.
- Повысилась познавательная мотивация учащихся.
- Вырос интерес к урокам химии.
- Вырос уровень внеклассных мероприятий.
- Успехи отдельных учащихся стимулируют познавательную активность других учеников.

На мой взгляд, именно исследовательский метод, как ни какой другой, позволяет превратить ребёнка в активного субъекта совместной деятельности. Помня правило: «Бесталанных нет, а есть занятые не своим делом», использование исследовательского метода

даёт возможность не только успевающим, но и слабым ученикам использовать свои сильные стороны.

Результаты применения проектной деятельности.

Анализируя опыт работы организации проектной деятельности по химии можно сделать выводы:

- работа стимулирует внутреннюю познавательную мотивацию и способствует повышению интереса к химии;
- уроки проходят более оживлённо;
- появился стимул не только получить хорошую отметку, но и получить хорошие знания, результат проделанной работы.

Учащиеся, выполняющие проекты по химии принимают активное участие в конкурсах в школе, районе.

Таким образом, проектная деятельность на уроках и внеурочное время не только эффективно обучает и развивает учащихся, но и обеспечивает их социальную адаптацию.

ФИЗИКО-МАТЕМАТИЧЕСКИЕ ДИСЦИПЛИНЫ И ИКТ



СОЧЕТАНИЕ РАЗЛИЧНЫХ ФОРМ ОБУЧЕНИЯ В УСЛОВИЯХ РАЗНОУРОВНЕВОГО ОБУЧЕНИЯ

Оганян Кристина Гариковна,
учитель математики
МОБУСОШ №3 им.Ф.Г.Сидоренко
г.Новокубанска

В последние годы значительно усилился интерес учителей общеобразовательной школы к проблеме разноуровневого обучения школьников математике на различных ступенях математического образования.

Этот интерес во многом объясняется стремлением учителей так организовать учебно-воспитательный процесс, чтобы каждый ученик был оптимально занят учебно-воспитательной деятельностью на уроках и в домашней подготовке к ним с учетом его математических способностей и интеллектуального развития, чтобы не допускать пробелов в знаниях и умениях школьников, а в конечном итоге дать полноценную базовую математическую подготовку учащимся обычного класса.

Развивающее обучение немыслимо без постоянного учебного взаимодействия в паре «учитель – ученик», при котором его участники дополняют друг друга. Эффективность взаимодействия значительно повышается при введении в практику обучения на разноуровневой основе. Внедрение технологии разноуровневого обучения предполагает для каждого учащегося достижение базового уровня знаний, и в то же время, реализацию себя на более высоком, продвинутом уровне.

Сочетание различных форм обучения в условиях разноуровневого обучения.

Все мы знаем, что наш предмет один из самых сложных для учащихся и способности усвоения знаний у всех учащихся разные. В каждом классе есть такие дети, которые имеют склонность и интерес к изучению математики, но не имеющих математических способностей даже больше. Наша работа связана с целым рядом трудностей. Одна из них обусловлена обилием теоретических сведений, которые ученики должны усвоить. Поэтому во время объяснения нового материала мы часто не в состоянии охватить всех учащихся нуждающихся в дополнительных разъяснениях, индивидуальной помощи.

«Разноуровневое обучения» в моём понимании – это создание наиболее благоприятных условий для развития личности ученика как индивидуальности. Отсюда следует: разноуровневое обучение не цель, а условие и средство развития индивидуальности; таким образом, в основу данного подхода в обучении я включаю личность ученика.

Под индивидуальной работой на уроке и дома мы понимаем самостоятельную учебную деятельность учащихся по выполнению специально для них подобранного задания, соответствующего учебным возможностям каждого ученика.

Индивидуальная форма работы предполагает подбор таких приемов и дидактических средств обучения, которые обеспечат оптимальное развитие любого ученика в классе, как самого сильного, так и слабого. Такая организация урока невозможна без определения учебных возможностей ученика.

Моей задачей при осуществлении данного подхода в обучении становится создание таких комфортных психолого-педагогических условий, которые обеспечивают активное стимулирование у учащихся образовательной деятельности, в ходе овладения знаниями.

При обычной форме объяснения нового материала, который содержит различные нюансы использования ранее приобретенных знаний, учитель не в состоянии охватить всех учащихся, нуждающихся в дополнительных разъяснениях. Возникла необходимость найти другие формы работы. Так же заметила, что уроки математики становятся для некоторых учеников неинтересными, мышление учащихся недостаточно активно, используют время на уроке не эффективно, причём их нельзя упрекнуть в том, что они заняты чем-то посторонним. Стараюсь выявить оптимальные условия учения каждого учащегося при коллективной форме обучения. Учитываю особенности мышления каждого ученика, свойство его памяти, а также характера. Думаю, что без учета этих особенностей нельзя достичь доступности обучения.

На уроках стараюсь создать ситуацию успеха, поощрения, бывает и порицания.

Применяю информационные технологии на уроках, что позволяет решать сразу несколько задач: повышать мотивацию учащихся к обучению, визуализировать изучаемый материал, моделировать различные процессы, использовать разнообразные методы и формы обучения. Развивать интерес к предмету.

Наиболее широкое распространение в практике получила дифференциация по интересам и склонностям учащихся. Этот вид дифференциации проявляется в выполнении учениками творческих, исследовательских заданий в соответствии со своими интересами и склонностями.

В классе можно выделить две группы учащихся: группа базового уровня и группа повышенного уровня. Опыт показывает, что слабые ученики охотно выполняют задания, содержащие *инструктивный материал*, особенно те упражнения, в которых приведены данные для самоконтроля. Таким школьникам недостаточно только показать ответ, так как, выяснив, что получен неверный ответ к заданию, ученик не в состоянии проследить всю цепочку и найти ошибку. Задания *творческого характера* стимулируют познавательную активность слабых учащихся. Также в работе использую тесты: тематические, итоговые. Задания в тестах подбираю по степени сложности от легких к более сложным. Над тестами выполняют ученики различные виды работы: выбрать только ответы или кратко решить, чтобы видеть ход мыслей, рассуждений ребенка. Новые дидактические материалы, КИМЫ предполагают дифференцированную работу. Самостоятельные и контрольные работы содержат задания обязательного уровня, задания повышенного уровня сложности. Также при проведении контрольных работ использую несколько вариантов, для сильных учеников более сложные задания, что исключает списывание и дает индивидуальный подход к каждому ученику. Как показывает опыт работы, внедряемые элементы дифференцированного подхода активизируют стремление детей к знаниям. Ученики приучаются к самоорганизации учебного труда. В этой работе детям очень помогают компьютерные технологии. Они учатся работать с информацией, эффективно её использовать. На уроках я сочетаю различные формы коллективной и индивидуальной работы, организую самостоятельную работу учащихся, сокращаю однотипные упражнения. Создаю на уроках ситуацию активного общения, не только монолога, но и диалога, позволяющих ученику выразить себя, проявить инициативу, самостоятельность в способах выбора познавательной деятельности, типов заданий, вида и форм учебного материала.

Диагностику развития личности учащихся моего класса я веду на всем протяжении обучения по следующим этапам:

1. Предварительный этап (при переходе ребёнка с первой ступени обучения на вторую ступень), на котором на основе диагностики учителя начальных классов выявляю стартовые возможности и индивидуальные особенности пятиклассников.

2. Промежуточные этапы (6-8 классы). Здесь я отслеживаю динамику развития каждого ребёнка с целью коррекции образовательного процесса.

3. Итоговый этап (9-11 классы), который обеспечивает не только оценку моей деятельности по развитию личности учащихся, но и позволяет выявлять пробелы в знаниях учащихся и выбрать способы коррекции ЗУН.

Очень важной является процедура оценивания, которая также должна быть направлена на раскрытие потенциальных возможностей учащихся с учётом их индивидуальных достижений. В начале урока или перед началом вида работы, которую предстоит оценить вместе с учениками, определяю, каким образом будет оцениваться их учебная деятельность. При этом оговариваются возможные уровни выполнения работы и требования, соответствующие каждому уровню, определяются требования к освоению учащимися изучаемой темы.

В 5 и 6 классах я использую печатную «Рабочую тетрадь». Работа в этих тетрадях подготавливает детей к изучению курса алгебры и геометрии. В этих тетрадях есть занимательные странички - ребусы, кроссворды, сказки о геометрических фигурах, что очень активизирует работу даже слабых учащихся. В некоторых тетрадях возле каждого задания стоят баллы и дана таблица с указанием количества баллов на оценки 3,4,5. Это дает ученику оценить свои возможности. При закреплении изученного материала использую работу в группах.

1 группа – уровень «С» – учащиеся, имеющие хорошие математические способности.

2 группа – уровень «В» – учащиеся, имеющие средние способности.

3 группа – уровень «А» – учащиеся, имеющие низкие способности.

Здесь ученик может выступать в роли учителя, тем самым, закрепляя свои знания. Работа по учебнику также имеет дифференцированный подход. Задания разбиты по уровню сложности. В своей работе практикую зачеты по пропущенным темам для детей, которые проболели в целях устранения пробелов в знаниях. Зачет также состоит из обязательной и дополнительной части.

При изучении новой темы выделяю четыре этапа: изучение, усвоение, закрепление и углубление. В течение них должна быть усвоена тема. Первый этап обращен одинаково ко всем учащимся. На следующих этапах проявляется дифференциация. Задания для группы «С» быстро переходят от обязательных к творческим. Группа «В» сосредоточивается на упражнениях, которые требуют старания, хорошего понимания основных положений темы и умений сделать 1-2 логических шага в направлении развития этих положений. Задания для группы «А» снова и снова возвращают учащихся к основным моментам объясненной темы.

Самостоятельные работы обычно разделяю на три вида: решение по образцу (для группы «А»); выделение нужного ответа из нескольких (для группы «В»); работа с дополнительным материалом (для группы «С»). Во время самостоятельных работ практикую следующий прием. Учащийся, выполнивший задания уровня «А», поднимают руку для проверки. При правильном ответе ученик может попробовать уровень В. Этот прием позволяет в течение урока проверить и оценить большинство работ.

Как показывает опыт работы, внедряемые элементы разноуровневого подхода активизируют стремление детей к знаниям. Ученики приучаются к самоорганизации учебного труда.

Вывод: Разноуровневое обучение – это важнейший принцип воспитания и обучения. Он означает действенное внимание к каждому ученику, его творческой индивидуальности в условиях классно - урочной системы образования по обязательным учебным программам, предполагает сочетание фронтальных, групповых и индивидуальных заданий повышение качества образования и развития каждого ученика. Успешно развивается познавательная активность, интеллектуальная деятельность каждого ученика с учётом его возможностей и способностей. Но успех обучения возможен тогда, когда изучены потребности, интересы, уровень подготовки, умственные возможности и познавательные особенности ученика, а также созданы оптимальные условия для овладения ЗУН, развития способностей.



ИСПОЛЬЗОВАНИЕ ИНТЕРНЕТ-РЕСУРСОВ ПРИ ПОДГОТОВКЕ К ГИА ПО МАТЕМАТИКЕ

Гусейнов Сергей Гудратович,
учитель математики
МОАУСОШ №8 им. А.Я. Тимова
п. Прикубанского

При подготовке учащихся к сдаче итоговой государственной аттестации по математике, используют разные формы, методы и приемы для достижения поставленной цели. Приоритетом в этой работе считаю использование электронных образовательных ресурсов. Актуальность обусловлена тем, что электронно-образовательные ресурсы дают возможность применить личностно-ориентированный подход, позволяют создать многовариантность заданий, учесть их дифференцированность. Но самое главное, что эта работа повышает мотивацию к изучению математики, делает процесс увлекательным и познавательным, соответствующим образовательным потребностям современного поколения. В перспективе применение ИКТ-технологий, несомненно, выйдет на первый план в процессе подготовки учащихся к ГИА потому, что этот мощный инструмент учителя в сотрудничестве со своими учениками может принести положительные результаты.

Самым мобильным и доступным средством, содержащим наиболее свежую информацию, на сегодняшний день является Интернет. Все школы оборудованы бесплатным для учеников Интернетом, да и дома у подавляющего числа семей сеть стала обычным средством. Кроме того, работа с ресурсами глобальной сети позволяет вырабатывать у учащихся такую ключевую компетенцию, как способность самостоятельно находить и отбирать информацию. Но, среди огромного многообразия ресурсов глобальной паутины, неподготовленному выпускнику не хватит времени отобрать действительно необходимые и полезные. Кроме того, есть сайты, которые под прикрытием подготовке к ГИА содержат вредную и опасную информацию.

Особое значение имеет контрольно-оценочная деятельность ученика, то есть готовность и способность контролировать и оценивать свою деятельность, уметь устранять причины возникающих трудностей. Диагностика уровня обученности учащихся проводится на основе тестирования учащихся по контрольно – измерительным материалам. Для проведения диагностики знаний учащихся целесообразно использовать дидактические материалы следующих сайтов: <http://www.statgrad.org/>, <http://www.fipi.ru>, <http://www.mathgia.ru>.

Однако, за несколько лет работы у меня сформировалась собственная база интернет ресурсов, активно используемых мною при подготовке к ГИА.

Название	Адрес сайта:	Материалы сайта
Федеральный институт педагогических измерений	http://www.fipi.ru/	Нормативно- правовые документы, демоверсии, спецификации, кодификаторы. Открытый банк заданий ОГЭ и ЕГЭ.
Официальный информационный портал единого государственного экзамена	http://www.ege.edu.ru	Общие сведения о ЕГЭ (расписание, бланки, советы, консультации и т.д.), материалы для выпускников 11-х классов и поступающих в ВУЗы и ССУЗы
Телекоммуникационная система «СтадГрад»	http://statgrad.mioo.ru	Тренировочные и диагностические работы.
Открытый банк задач ЕГЭ по Математике	http://mathege.ru/	Задания, тренировочные работы, документы
Институт развития образования Краснодарского края	http://iro23.ru	Использование дидактических материалов, размещенных на странице кафедры математики в рубрике «Методическая копилка»
Сайт А. Ларина	http://www.alexlarin.net/	Материалы прошлых лет. Диагностические и тренировочные работы.
Сайты Д. Гущина «Решу ЕГЭ» и «Сдам ГИА»	http://reshuege.ru/ https://oge.sdangia.ru/	Все задачи открытого банка заданий ЕГЭ и ОГЭ по математике с образцами решений.
Видеоуроки	http://www.egeigia.ru/ https://interneturok.ru/ https://www.youtube.com/	Вебинары и видео конференции, на которых в формате онлайн решаются варианты КИМов ЕГЭ и ОГЭ.
Онлайн-тесты по математике	http://matematestonline.narod.r u http://uztest.ru	Информация с тренировочными и диагностическими работами, пробными и репетиционными вариантами

Информация с тренировочными и диагностическими работами, пробными и репетиционными вариантами

Существует ещё множество сайтов, но для качественной подготовки достаточно научиться грамотно пользоваться вышеперечисленными ресурсами.

На странице кафедры математики и информатики института развития образования Краснодарского края размещены карточки для подготовки учащихся к преодолению порога успешности на ОГЭ и ЕГЭ. Рекомендуемые пособия, карточки и материалы учителей школ края, размещенных в рубрике «Методическая копилка» следует использовать своевременно как дидактический материал при изучении соответствующих тем или при обобщающем повторении курса математики при подготовке к итоговой аттестации.

Сайты Д. Гуцина «Решу ЕГЭ» и «Сдам ГИА» были созданы несколько лет назад и, наверное, на сегодняшний день являются одними из самых популярных среди подобных образовательных порталов по подготовке к ЕГЭ и ОГЭ. Здесь ученик может применить материалы ресурса для самостоятельной работы. Все задачи отобраны из официального источника: Единого банка задач. Они снабжены подробным, понятным ученику решением. Также ученик может воспользоваться услугой службы поддержки при обсуждении непонятных вопросов. После решённых прототипов подобрано достаточное количество аналогичных задач, что позволяет ученику качественно закрепить определённый тип заданий. На сайте представлены готовые варианты ОГЭ и ЕГЭ, решив которые, выпускник может самостоятельно выявить пробелы в знаниях и уделить таким заданиям больше внимания.

Для учителя этот ресурс также очень удобен. Наличие ответов и решений позволяет значительно сэкономить время при проверке работ учащихся. Все задачи распределены и классифицированы по темам. Недостатков при работе с этим сайтом практически нет. Такая структура позволяет вовремя исправлять ошибки и корректировать подготовку.

Учитель может составить неограниченное количество необходимых ему проверочных работ, воспользовавшись случайным генерированием теста, подобрав определённые задания из каталога или включив в работу собственные задания. Для каждой работы система выдаст индивидуальную ссылку, содержащую номер варианта, который нужно сообщить учащимся. Учащиеся (дома или в школе) вводят полученную ссылку на странице «Ученику», проходят тестирование и сохраняют результаты, нажав кнопку «Сохранить результаты».

Если вы хотите, чтобы учащиеся увидели правильные решения заданий после окончания работы, выбирайте «Составить домашнюю работу». При выборе «Составить контрольную работу»: номера заданий в тексте работы выводиться не будут, а набранные баллы, ответы и решения заданий появятся в статистике у учащихся только после проверки работы учителем.

Все это возможно при условии, что учащиеся и учитель зарегистрированы в системе. Это очень удобно не только простотой действий для учителя, но при этом моделируется ситуация реальной сдачи экзамена – идет адаптация детей.

Зарегистрирован на данном сайте 4 года. В 2018-2019 учебном году работая в 9 классе организовал регистрацию всех 23 учащихся. Ежемесячно провожу контрольные работы, составляя их шаблоны. На сегодняшний день проведено 6 контрольных работ. Результаты учащихся представлены в таблице. На основании приведенной таблицы делаю сравнительный анализ, при помощи которого можно проследить динамику изменения успешности каждого ученика. Данный мониторинг позволяет получить: объективную динамику математического образования ученика; возможность постоянно корректировать свою работу, исходя из анализа динамики; возможность знать и влиять на сильные и слабые стороны ученика и класса в целом; систематический контроль над качеством знаний, полученных учениками с учетом индивидуальных возможностей учащихся.

Возможности портала позволяют проводить дополнительные занятия с учащимися, организовывать самостоятельную и индивидуальную работу в режиме on-line. Дети могут сами генерировать варианты работ, а по окончании тестирования видеть свои результаты и просмотреть решение для каждого задания.

Таким образом, результативность сдачи ГИА во многом определяется тем, насколько эффективно организован процесс подготовки на всех ступенях обучения, со всеми категориями обучающихся. А грамотная организация этого процесса поможет нам сформировать у учащихся самостоятельность, ответственность и готовность к продолжению обучения в течение всей последующей жизни.



МЕТОД ПРОЕКТОВ НА УРОКАХ ФИЗИКИ

Кийкова Анастасия Валерьевна,
учитель физики и информатики
МОАУСОШ №8 им. А.Я. Тимова
п. Прикубанского

Современное производство требует людей творческих, наука давно доказала, что подростки имеют огромные возможности, и от их раскрытия во многом зависит будущее и каждого человека, и общества в целом. В каждом ученике живет свой исследователь, свой изобретатель, который ждет, когда создадутся условия для творческой деятельности. Выполнение творческих проектов способствует раскрытию всех задатков личности, позволяет достичь вершин творчества и проявить себя.

Создание проекта – от его зарождения и до получения готового изделия – развивает память, мышление, волю, настойчивость, целеустремленность; приучает к порядку, точности, аккуратности, находчивости и предприимчивости; создает возможности самостоятельных открытий. Причем указанная подготовка обязана носить интегративный характер и включать не лишь формирование общепедагогических и методических умений, но и высокий уровень овладения технологией обработки различных материалов, эстетическое развитие будущих профессионалов.

Метод проектов – это система обучения, гибкая модель организации учебного процесса, ориентированная на творческую самореализацию развивающейся личности учащегося.

Под учебным творческим проектом следует понимать самостоятельное, разработанное и изготовленное изделие (услуга) от идеи до ее воплощения, выполненное под контролем и консультированием учителя.

Включение метода проектов в учебно-воспитательный процесс позволяет нам разнообразить формы проведения уроков, шире применять на них приемы и методы активизации творческого мышления учащихся. В результате учащиеся приобретают большой спектр умений и навыков, интегрируют знания из различных предметов, у них воспитывается трудолюбие, способность самостоятельно мыслить и принимать решение, доводить выдвинутые идеи до воплощения в конечный конкурентоспособный продукт (изделие).

Хотим поделиться некоторыми проектами наших учащихся.

В наше время создание сайта актуальная тема. Каждый человек обязательно задумывается о разработке собственного сайта. Иметь свой сайт необходимо для расширения границ собственной деятельности. Интернет – «Всемирная Сеть» – потому так и называется, что она охватывает все уголки земного шара. И не исключено, что лишь благодаря созданию сайта можно приобрести новых друзей, партнеров, клиентов и единомышленников, поэтому обходить эту возможность стороной было бы, по меньшей мере, неразумно.

С другой стороны, все большее значение приобретает бизнес-онлайн, где практически каждый может «заработать» неплохое состояние с помощью своего Интернет-ресурса. Вы можете предлагать собственные услуги, заняться удаленной торговлей, зарабатывать на рекламе и партнерских программах. И это лишь несколько примеров, на самом деле возможностей заработка в Интернете – множество, а основное условие для их реализации – создание сайта. Грамотно разработанный сайт – это успешный сайт.

В своем проекте мы показали, как можно без особых усилий и знаний создать персональный сайт.

Ученик 9 класса, разработал сайт своего класса. Сделал его максимально удобным, информационно – насыщенным и очень интересным.

Ученицей 11 класса, в ходе изучения темы: «Компьютерная графика», был создан обучающийся видеоролик для уроков физики 7 класса.

Ученицей 10 класса, в рамках преемственности ДОУ и школы, разработана и применяется в ДОУ, методическая разработка «Использование средств занимательной математики в интеллектуальном развитии старших дошкольников, в рамках преемственности ДОУ и школы». Так же были разработаны интерактивные игры для каждого занятия.

Ученица 10 класса, осваивая профессию повара, подготовила проект: «ФИЗИКА В КУЛИНАРИИ». Молекулярная кухня – современное направление кулинарии, которое постоянно развивается и ищет новые, нестандартные пути к нашему желудку.

С помощью самых разных технологий и химических веществ, привычный нам продукт, изменяется до неузнаваемости, и в своей тарелке вы обнаружите мороженое из селедки, пармезан в виде пастилы или жидкие равиоли.

Физика играет огромную роль в профессии повара. Значительная часть законов физики действует в процессе приготовления пищи.

В своей работе ученица рассмотрела физические процессы, как классической физики, так термодинамики и электродинамики. Приготовила блюдо молекулярной кухни «Перец на перце» и произвела расчет себестоимости готового блюда.

В процессе изучения темы «Полупроводники и диэлектрики», ученик 9 класса, более подробно изучил данную тему и изготовил в домашних условиях простейшую сигнализацию.

Нет смысла создавать проект, если он бесцелен и никому не нужен. Для создания каждого проекта необходимы веские причины.

Наша страна богата природными ресурсами, они все же не бесконечны. Мы неоднократно слышим о том, что запасы горючих полезных ископаемых уменьшаются слишком быстро, и что поиск других возможных видов топлива становится одной из приоритетных задач почти всех стран. И что газохимия играет в этом немалую роль. Так же огромная проблема – это глобальное потепление. Поэтому мы решили, что наш проект пусть хоть и не сделает революционного открытия, но все же будет полезен для учащихся нашей школы. Мы изучили тему «Парниковый эффект» и выяснили, что газ метан, который вырабатывает корова, является одной из основных причин потепления. А так как мы живем в сельской местности, то решили исследовать газ метан. Узнать его свойства и попробовать использовать как альтернативный источник энергии.

Изучив данную тему и проделав опыты, мы пришли к выводу: инвестиции в биогазовую установку связаны с долгосрочным капиталовложением. Поэтому строительство установки должно быть хорошо рассчитано с учетом перспективы!

Решив строить биогазовую установку, стоит понимать, что это, как и любое строительство, вложение денег, сил и энергии. Не стоит думать, что получив первый биогаз, Вы сразу начнете получать прибыль, для того, что бы Вы ощутили выгоду, необходима хорошая стабильная работа установки с грамотным обслуживанием и постоянным вниманием хозяина. Только при таком подходе Вам гарантирована экономия денег.

В настоящее время организация исследовательской деятельности учащихся на уроках, становится весьма актуальной. Среди старшеклассников всегда можно найти творческих детей, готовых повышать свой интеллектуальный уровень, стремящихся знать больше. Итогом такой

работы является повышение мотивации к изучению предметов, развитие творческих и исследовательских способностей, умения применять свои знания к жизненным ситуациям.

В заключении хочу отметить следующее: если учитель ставит своей целью развивать творческие и исследовательские возможности ребенка, он и сам должен быть творческим, увлеченным человеком, знатоком своего дела. Для этого необходимо: педагогам-экспериментаторам повышать свою квалификацию; формировать исследовательские умения и навыки учащихся; создавать структурные подразделения для организации исследовательской работы; выстраивать взаимоотношения ученика-исследователя и учителя – научного руководителя. Этот союз позволяет стереть грань «учитель – ученик», способствует профессиональному росту учителя, позволяет лучше узнать своих учеников. В результате такой деятельности у детей появляется возможность формирования исследовательского стиля мышления и научного мировоззрения в целом.



ПРИМЕНЕНИЕ ИНФОРМАЦИОННЫХ СИСТЕМ НА УРОКАХ МАТЕМАТИКИ

Султанова Инна Хизировна,
учитель математики
МОБУСОШ №18 им. Ф.Т. Данчева
х.Родниковского

В настоящий момент происходит активное внедрение информационных систем во все сферы человеческой жизни, в том числе и в образовательный процесс. Современный учитель уже практически не может представить себе урок без использования каких-либо информационных технологий. В связи с этим большое количество разработчиков занимается созданием информационных систем, которые возможно будет использовать в образовательном процессе.

Современному учителю недостаточно владеть традиционными формами обучения и педагогическими технологиями. Учебный процесс должен соответствовать уровню современного технического развития. Именно поэтому учителям необходимо уметь использовать, а в некоторых случаях и создавать, информационные системы. В противном случае, интерес учащихся к изучению математики будет постепенно пропадать, что приведёт к значительным

проблемам в будущем. Поэтому, для активизации познавательной деятельности учащихся необходимо использовать информационные системы обучающей направленности.

На уроках математики информационные системы целесообразно использовать в тех случаях, когда необходимо учащиеся знакомятся с новым материалом (это могут быть какие-либо базы знаний, экспертные системы, электронные энциклопедии, электронные учебники и т.д.), изучают различные методы решения задач (обучающие системы, наглядно показывающие путь решения задачи, системы, позволяющие сделать решение более наглядным, например, программа GeoGebra, и сайт РешуЕГЭ), с целью творческого развития учащихся.

Так как на уроках математики используются информационные системы, то их можно считать интегрированными, в связи с тем, что на таких уроках устанавливаются междисциплинарные связи с информатикой. Для того, чтобы использовать информационные системы на уроках математики, учитель должен либо найти готовые системы, находящиеся в свободном доступе, либо приобрести платные программы, либо создать их самостоятельно.

Создание информационных систем представляет собой процесс планирования, разработки, апробации и доработки такой системы, которая основана на базе данных, но при этом может выполнять различные функции и наполнения материалом различного вида: теоретический материал, задачи для самостоятельного решения, задачи для решения совместно с учителем, наглядные материалы (схемы, таблицы и т.д.), материалы для учителя и др.

Информационные технологии могут применяться на уроках математики на различных этапах:

1. Проверка домашнего задания.

Информационные системы могут быть использованы в качестве источника домашнего задания, при этом иметь возможность отображать различные способы решения отдельных заданий с подробными пояснениями. В таких случаях, учитель задаёт учащимся домашнее задание, а на следующий урок осуществляет проверку посредством всё той же информационной системы.

2. Актуализация знаний.

Это могут быть системы, которые имеют по большей части практическую направленность, например для итога чтобы напомнить как необходимо строить график квадратичной функции, как строить сечение объёмных фигур, как решать кубические уравнения и т.д. Это делается для того, чтобы учащиеся вспомнили материал, изучаемый на прошлых уроках. Так как используются наглядные формы работы, то учащимся в таком случае легче воспринимать информацию и при этом она усваивается на более глубоком уровне, чем при проведении этапа актуализации по традиционным технологиям.

3. Объяснение нового материала.

В таком случае могут быть использованы различные базы знаний, электронные энциклопедии или электронные учебники. При помощи таких систем может быть изучен как небольшой отрывок материала, так и вся тема в целом. При этом неоспоримое преимущество электронных учебников в том, что имеются гиперссылки, позволяющие перемещаться по учебнику без каких-либо затруднений. Кроме этого, электронные учебники могут быть использованы как в классе, так и в домашних условиях.

4. Закрепление полученных знаний.

В данном случае информационные системы могут быть использованы для решения реальных задач посредством информационных технологий. В таких случаях могут применяться различные информационные системы практической направленности, т.е. предназначенные для решения конкретных задач на основе имеющихся данных. Такие системы также могут быть использованы учащимися самостоятельно, а не только во время урока математики.

5. Подведение итогов урока.

Информационная система может быть использована в качестве помощника при анализе результатов деятельности учащихся. Например, если осуществлялась коллективная работа над заданиями, то по результатам их выполнения может быть выставлена оценка.

Использование информационных технологий на уроках делают их более интересными, более запоминающимися. Но при этом не следует забывать, что основная роль в обучении отводится именно учителю. Даже если система предназначена для самостоятельного изучения учащимися какой-либо темы, то всё равно этот процесс должен контролировать учитель. Это проявляется в том, что учитель поясняет непонятные моменты и вопросы, которые будут у учащихся в любом случае. Это связано с тем, что каждый обучающийся имеет свой индивидуальный склад ума, специфику познавательной деятельности. Поэтому то, что понятно одному ребёнку может быть абсолютно непонятно другому и наоборот.

Информационные системы позволяют разнообразить формы проводимых уроков: урок с внедрением информационных технологий в отдельные этапы урока; урок, полностью основанный на использовании информационных систем; урок работы с электронными учебниками, предполагающий самостоятельную исследовательскую деятельность учащихся и т.д.

Таким образом, можно прийти к выводу, что информационные системы являются одним из наиболее эффективных средств, которые может использовать учитель математики при организации и проведении урока. Но при этом не следует забывать и о роли самого учителя. Важно оптимальным образом сочетать традиционные и информационные технологии на уроках математики.



«ВОЛШЕБНЫЕ» ОПЫТЫ ПО ФИЗИКЕ В ОСНОВНОЙ ШКОЛЕ

Потылицина Елена Алексеевна,
учитель физики и математики
МОБУООШ № 22 им. Л.И. Глуко
п.Зорька

*О, сколько нам открытий чудных
Готовят просвещенья дух,
И опыт, сын ошибок трудных,
И гений, парадоксов друг.
А.С.Пушкин*

Обучение физике нельзя представить только в виде теоретических занятий, даже если учащимся на занятиях показываются демонстрационные физические опыты. Демонстрационный

эксперимент, являясь средством наглядности, способствует организации восприятия обучающимися учебного материала, его пониманию и запоминанию; позволяет осуществить политехническое обучение учащихся; способствует повышению интереса к изучению физики и созданию мотивации учения. Но при проведении учителем демонстрационного эксперимента учащиеся только пассивно наблюдают за опытом, проводимым учителем, сами при этом ничего не делают собственными руками. Следовательно, необходимо наличие такого эксперимента учащихся по физике, который сможет их заинтересовать. Именно в школьном возрасте ребенка можно и нужно учить наблюдать, размышлять, удивляться открытиям.

Ко всем видам чувственного восприятия надо обязательно добавить на занятиях «работу руками». Это достигается при выполнении учащимися так называемого «волшебного» физического опыта. Физические эксперименты в занимательной форме знакомят нас с разнообразными применениями законов физики. Существует много простых и эффектных опытов, которые не являются простой ловкостью рук, а построены на основных законах физики. Поэтому я считаю, что хотя бы часть из них нужно изучить и провести. Есть очень простые эксперименты, которые дети запоминают на всю жизнь. Такие физические опыты можно делать с шарами, стаканами, шприцами, карандашами, соломинками, монетами, иглами и т.д.

У ребят эксперименты, показанные мною, вызывают восхищение. Обычно сначала я делаю опыт сама, потом прошу проделать то же самое учащегося. Сейчас я хочу показать вам в презентации несколько «волшебных» опытов.

Опыт № 1. Огнеупорный шарик

Понадобится: 2 шарика, свечка, спички, вода.

Опыт: Надуйте шарик и подержите его над зажженной свечкой, чтобы продемонстрировать детям, что от огня шарик лопнет. Затем во второй шарик налейте простой воды из-под крана, завяжите и снова поднесите к свечке. Окажется, что с водой шарик спокойно выдерживает пламя свечи.

Объяснение: Вода, находящаяся в шарике, поглощает тепло, выделяемое свечой. Поэтому сам шарик гореть не будет и, следовательно, не лопнет.



Опыт № 2. Карандаши

Понадобится: полиэтиленовый пакет, простые карандаши, вода.

Опыт: Наливаем воду в полиэтиленовый пакет наполовину. Карандашом протыкаем пакет насквозь в том месте, где он заполнен водой. Пакет цел.

Объяснение: Если полиэтиленовый пакет проткнуть и потом залить в него воду, она будет выливаться через отверстия. Но если пакет сначала наполнить водой наполовину и затем проткнуть его острым предметом так, что бы предмет остался воткнутым в пакет, то вода вытекать через эти отверстия почти не будет. Это связано с тем, что при разрыве полиэтилена его молекулы притягиваются ближе друг к другу. В нашем случае, полиэтилен затягивается вокруг карандашей.



Опыт № 3. Нелопаящийся шарик

Понадобится: воздушный шар, деревянная шпажка и немного жидкости для мытья посуды.

Опыт: Смажьте верхушку и нижнюю часть средством и проткните шар, начиная снизу. Шар остаётся целым.

Объяснение: Секрет этого трюка прост. Для того, чтобы сохранить шарик, нужно проткнуть его в точках наименьшего натяжения, а они расположены в нижней и в верхней части шарика.



Опыт № 4. Цветная капуста

Понадобится: 4 стакана с водой, пищевые красители, листья капусты или белые цветы.

Опыт: Добавьте в каждый стакан пищевой краситель любого цвета и поставьте в воду по одному листу или цветку. Оставьте их на ночь. Утром вы увидите, что они окрасились в разные цвета.

Объяснение: Растения всасывают воду и за счет этого питают свои цветы и листья. Получается это благодаря капиллярному эффекту, при котором вода сама стремится заполнить тоненькие трубочки внутри растений. Так питаются и цветы, и трава, и большие деревья. Всасывая подкрашенную воду, они меняют свой цвет.



Опыт №5. Плавающее яйцо

Понадобится: 2 яйца, 2 стакана с водой, соль.

Опыт: Аккуратно поместите яйцо в стакан с простой чистой водой. Как и ожидалось, оно опустится на дно (если нет, возможно, яйцо протухло и не стоит возвращать его в холодильник). Во второй стакан налейте теплой воды и размешайте в ней 4-5 столовых ложек соли. Для чистоты эксперимента можно подождать, пока вода остынет. Потом опустите в воду второе яйцо. Оно будет плавать у поверхности.

Объяснение: Тут все дело в плотности. Средняя плотность яйца гораздо больше, чем у простой воды, поэтому яйцо опускается вниз. А плотность соляного раствора выше, и поэтому яйцо поднимается вверх.



Опыт № 6. Зажженная спичка

Понадобятся: Спички, фонарик.

Опыт: Зажгите спичку и держите на расстоянии 10-15 сантиметров от стены. Посветите на спичку фонариком, и увидите, что на стене отражается только ваша рука и сама спичка. Казалось бы, очевидно, но я никогда об этом не задумывался.

Объяснение: Огонь не отбрасывает тени, так как не препятствует прохождению света сквозь себя.



Опыт № 7. Кристаллические леденцы

Понадобится: 2 стакана воды, 5 стаканов сахара, деревянные палочки для мини-шашлычков, плотная бумага, прозрачные стаканы, кастрюля, пищевые красители.

Опыт: В четверти стакана воды сварите сахарный сироп с парой столовых ложек сахара. Высыпьте немного сахара на бумагу. Затем нужно обмакнуть палочку в сироп и собрать ею сахаринки. Далее распределите их равномерно на палочке.

Оставьте палочки на ночь сушиться. Утром в 2 стаканах воды на огне растворите 5 стаканов сахара. Минут на 15 можно оставить сироп остывать, но сильно остыть он не должен, иначе кристаллы не будут расти. Потом разлейте его по банкам и добавьте разные пищевые красители. Заготовленные палочки опустите в банку с сиропом так, чтобы они не касались стенок и дна банки, в этом поможет бельевая прищепка.

Далее остается только ждать, наблюдать за процессом, а потом – съесть получившееся лакомство.

Объяснение: С остыванием воды растворимость сахара понижается, и он начинает выпадать в осадок и оседать на стенках сосуда и на вашей палочке с затравкой из сахарных крупинок.



В заключение я хочу сказать, что все явления, наблюдаемые при проведении «волшебных» опытов, имеют научное объяснение, для этого мы использовали фундаментальные законы физики и свойства окружающей нас материи. Все опыты проведены с использованием только дешевых, малогабаритных подручных материалов, опыты безопасные, наглядные, простые по конструкции. В различных источниках информации можно найти и самим придумать много занимательных физических опытов, выполняемых с помощью подручного оборудования.

ИНФОРМАЦИОННЫЕ ТЕХНОЛОГИИ НА УРОКАХ ФИЗИКИ

Илиадис Марине Валериковна,



учитель физики
МОАУООШ № 28 им. А. Матросова
г.Новокубанска

Среди всех учебных дисциплин физика – один из наиболее поддающийся компьютеризации предмет. Информационные технологии можно использовать для изучения теоретического материала, в качестве средства моделирования и визуализации и т.д. Выбор зависит от целей, задач и этапа урока.

Обучая детей физике, мы наблюдаем понижение интереса к предмету, а вместе с этим понижение уровня знаний. Проблему эту я объяснила недостаточностью наглядного материала, отсутствием оборудования, сложностью самого предмета. Возникшие проблемы связаны с бурно и непрерывно растущим объемом человеческих знаний. В условиях, когда каждые несколько лет объем информации удваивается, классический учебник и преподаватель неизбежно становятся поставщиками устаревших знаний. Также я отметила и то, что число детей, умеющих пользоваться компьютером, стремительно растет, и эта тенденция будет ускоряться независимо от парадигмы школьного образования. Поэтому для меня возник вопрос – а почему бы не использовать новые педагогические возможности компьютера как средства обучения.

Компьютер для обучающихся – как источник получения новой информации и как инструмент познавательной деятельности. Работа на компьютере может (и должна) развивать также такие личностные качества, как рефлексивность, ответственность, критичность к информации, способность к принятию самостоятельных решений, наконец, толерантность и креативность, коммуникативные умения.

Компьютер для учителя – современное средство решения проблем с дидактическими задачами организации новых форм развивающего обучения.

Отметим и общее значение компьютеров в образовательном процессе. Они:

- Вписываются в рамки традиционного обучения.
- Используются с успехом на различных по содержанию и организации учебных и внеклассных занятиях.
- Способствуют активному включению обучаемого в учебно-воспитательный процесс, поддерживают и интерес.

Дидактические особенности компьютера:

- Информационная насыщенность.
- Возможность преодолевать существующие временные и пространственные границы.
- Возможность глубокого проникновения в сущность изучаемых явлений и процессов.
- Показ изучаемых явлений в развитии, динамике.
- Реальность отображения действительности.
- Выразительность, богатство выразительных приемов, эмоциональная насыщенность.

Такое богатство и возможностей компьютера позволяет внимательнее отнестись к изучению его в роли нового дидактического или средства.

При проведении уроков физики могут применяться и следующие виды ИКТ:

- мультимедиа-презентации;
- видеоролики и видеофрагменты;
- анимации, моделирующие физические процессы;
- электронные учебники;
- обучающие программы;
- программы-тренажеры (для подготовки к ЕГЭ);

- работа с интернет-сайтами;
- физическая лаборатория L-micro.

При проведении уроков самой распространенной формой применения ИКТ является мультимедиа-презентация. Этот вид сопровождения урока позволяет акцентировать внимание на самых главных элементах изучаемого материала, включить анимации и видеофрагменты. Кроме того мультимедиа-презентации применяются обучающимися при выступлении с докладами и сообщениями или при защите исследовательских работ. При подготовке презентации к уроку необходимо учитывать следующие особенности:

- презентация должна быть наглядная, слайд не должен содержать много текста, текст должен быть крупным и удобночитаемым;
- презентация должна быть и иллюстрирована: содержать рисунки, фотографии, схемы;
- количество слайдов должно быть ограничено (15-20 слайдов);
- презентация не должна вызывать неприятных ощущений, вызванных динамическим воспроизведением и сменой кадров, или цветового дискомфорта;
- самая важная информация должна быть размещена на первых и последних слайдах.

При создании презентации следует помнить, что она является сопровождением выступления, доклада или урока, а не заменяет его. Нередко обучающиеся при выполнении презентаций пытаются разместить в ней всю информацию, роль учителя в данной ситуации заключается в том, чтобы корректировать содержание презентации и ее восприятие. Это является наиболее актуальным при защите проектов, конкурсных и исследовательских работ. Во всех конкурсах при оценивании работы учитывается наглядность, которая в большинстве своем представляет мультимедиа презентацию.

Другим видом ИКТ, применяемым при обучении физике, является использование электронных пособий. Электронные учебники и обучающие программы целесообразнее использовать при выполнении домашних работ и самостоятельной работе обучающихся, как и при работе с любой учебной литературой, в этом случае необходимо тщательно продумать и конкретизировать задания для обучающихся.

Программы-тренажеры выступают как самостоятельный продукт, который позволяет отработать изученный материал, выявить проблемы, с которыми учащиеся сталкиваются при или изучении теоретического материала.

Особую роль онлайн-тесты играют в подготовке к государственной итоговой аттестации. Ученик видит результат практически сразу и реально оценивает свои возможности.

Важным элементом применения ИКТ в преподавании физики является работа с интерактивными моделями, которые представлены в таких продуктах как «Живая физика», «Открытая физика». Практически все модели позволяют показывать опыты при объяснении нового материала. Работа с такого рода программами позволяет заглянуть вглубь явления, рассмотреть процессы, которые невозможно наблюдать в «живом» эксперименте. При использовании моделей для демонстраций можно в качестве помощника привлечь кого-нибудь из обучающихся, так как работать за компьютером и одновременно давать необходимые пояснения классу достаточно сложно.

Кроме того, самостоятельная работа обучающихся с этими программами способствует развитию познавательной активности.

Особый интерес вызывает у обучающихся проведение на уроках физики виртуальных лабораторных работ. Обучающиеся могут ставить необходимые компьютерные эксперименты для проверки собственных соображений при ответе на вопросы или решении задач. Разумеется, компьютерная лаборатория не может заменить настоящую физическую лабораторию. Тем не менее, выполнение компьютерных лабораторных работ требует определенных навыков,

характерных и для реального эксперимента - выбор начальных условий, установка параметров опыта и т.д.

При подготовке к урокам физики необходимо помнить о развитии науки и техники. Владея новейшей информацией о достижениях современной физики в той или иной области, учитель не только подмечает актуальность и необходимость изучения практической физики в школе, но и развивает познавательную активность школьника. При этом можно поручить обучающимся поиск информации о современных достижениях в данной области физики самостоятельно. Как правило, школьники творчески подходят к процессу поиска и нередко, увлекаясь сбором информации, увлекаются и самой проблемой, что может перерасти в самостоятельное исследование. Однако следует обратить внимание школьников на поиск достоверных источников информации. Одним из таких Интернет-источников является популярный сайт о фундаментальной науке elementy.ru.

Интернет-сайт может быть не только источником информации, но и самостоятельным обучающим продуктом. Так сайт elementy.ru, кроме информационных разделов содержит и интерактивные плакаты, при работе с которыми учащиеся имеют возможность не только увидеть схемы сложнейших технических устройств, но и «заглянуть» вовнутрь, изменять условия работы и изучить теоретические основы процессов. Работа с такими плакатами позволяет показать практическую значимость изучаемых на уроках физики законов.

Включая в процесс обучения физике элементы ИКТ, учитель не только развивает познавательную активность обучающихся, но и самосовершенствуется. Для активного применения ИКТ на уроках учителю необходимо овладеть определенными умениями:

- обрабатывать текстовую, цифровую, графическую и звуковую информацию при помощи соответствующих редакторов для подготовки дидактических материалов;
- создавать слайды по данному учебному материалу, используя редактор презентаций и (MS PowerPoint), продемонстрировать презентацию на уроке;
- использовать имеющиеся готовые программные продукты по своей дисциплине;
- организовать работу с электронным учебником на уроке;
- осуществлять поиск информации в сети Интернет в процессе подготовки к урокам и внеклассным мероприятиям;
- организовывать работу с обучающимися по поиску необходимой информации или в глобальной сети непосредственно на уроке;
- работать на уроке с материалами Web-сайтов.

В заключении отмечу, что в современных условиях возникает педагогическая задача противостоять чрезмерному внедрению ИКТ в процесс преподавания физики, чтобы красочными иллюстрациями и моделями не затмить истинный экспериментальный характер физической науки, не забыть «живой» эксперимент.



РЕШЕНИЕ ЗАДАЧ ПО ТЕМЕ «ПЛОЩАДИ» В РАМКАХ ПОДГОТОВКИ ОБУЧАЮЩИХСЯ К ОГЭ ПО МАТЕМАТИКЕ

Доманова Любовь Ивановна,
учитель математики
МОБУООШ № 32 им. Г.К. Жукова
ст.Бесскорбной

Основной задачей обучения математике в школе является сознательное овладение учащимися системой математических знаний и умений, необходимых в повседневной жизни. Овладение практически любой современной профессией требует тех или иных знаний по математике. Актуальной задачей и миссией школы является определенный портрет выпускника на выходе, имеющего качественные знания по предмету и высокий потенциал в реализации задуманных целей. Задача преподавателя – предметника реализовать не только психолого-педагогическую функцию, но и непосредственно обеспечить ученика всем необходимым набором знаний и умений, которые в дальнейшем он сможет применить и доказать на основном государственном экзамене (ОГЭ).

Введение государственной итоговой аттестации по математике в форме ОГЭ в 9 классе вызывает необходимость изменения в методах и формах работы учителя. Данная необходимость обусловлена тем, что изменились требования к знаниям, умениям и навыкам учащихся в материалах экзамена по математике.

Само содержание образования существенно не изменилось, но в рамках реализации ФГОС изменилась формулировка вопросов: вопросы стали нестандартными, задаются в косвенной форме, ответ на вопрос требует детального анализа задачи. И это всё в первой части экзамена, которая предусматривает обязательный уровень знаний. Содержание задач изобилует математическими тонкостями, на отработку которых в общеобразовательной программе не отводится достаточное количество часов.

Конечно, всем нам хотелось бы, чтобы дети с пятого класса уже усваивали материал так, чтобы экзамен прошел без особых потрясений для учителя и учеников.

Но как бы хорошо мы не готовили детей с пятого класса, в 9 все равно возникает необходимость уделить отдельное внимание подготовке к экзамену.

Для успешной сдачи экзаменов девятиклассникам необходима определённая система подготовки.

Любой учитель, работающий в 9 классе, с тревогой и волнением ожидает успешной сдачи основного государственного экзамена каждым выпускником. При этом было бы хорошо, чтобы результаты основного государственного экзамена соответствовали потенциальным возможностям выпускников основной школы. Я думаю, что с этим мнением согласны и обучающиеся и их родители.

При подготовке учащихся к ОГЭ учителю необходимо:

- формировать у учащихся навыки самоконтроля;
- формировать умение проверять ответ на правдоподобие;
- систематически отрабатывать вычислительные навыки;
- формировать умение переходить от словесной формулировки соотношений между величинами к математической;
 - учить проводить доказательные рассуждения при решении задач;
 - учить выстраивать аргументацию при проведении доказательства;
 - учить записывать математические рассуждения, доказательства, обращая внимание на точность и полноту проводимых обоснований;
 - использовать правила быстрого счёта (например, знать наизусть хотя бы пару наиболее часто используемых наборов сторон прямоугольного треугольника -3; 4; 5 и 6; 8; 10);
 - активно использовать ИКТ-технологии (цифровые образовательные ресурсы, а также Интернет).

Всем известно, что геометрические задачи вызывают у основной массы обучающихся множество проблем. Зачастую учащиеся просто обходят стороной геометрические задачи, даже задачи базового уровня первой части. Но, как все мы знаем, требование выполнения минимума

– 2 задачи из раздела «Геометрия» для получения положительной отметки за экзамен по математике очень скоро будет актуальным. Поэтому каждому учителю необходимо целенаправленно готовить выпускников к выполнению новых требований.

При изучении геометрии следует повышать наглядность преподавания, уделять больше внимания изображению геометрических фигур, формированию конструктивных умений и навыков, применению геометрических заданий для решения практических задач, а также актуализировать базовые знания курса геометрии.

Например, для итогового повторения по темам в 9 классе на консультациях я использую презентацию «Площади фигур». Одной из задач экзаменационной работы, как известно, является задача на нахождение площади фигуры. Помимо задач на применение стандартной формулы для нахождения площади многоугольника на ОГЭ может быть дана задача, требующая нахождения площади произвольной фигуры, которая разбивается на отдельные части, и эти части, как правило, являются прямоугольниками и прямоугольными треугольниками. Зачастую фигура изображена на клеточной бумаге и требует, чтобы ученик сам нашёл необходимые данные для нахождения площади.

Слабоуспевающие учащиеся обычно без особого труда находят на рисунке прямоугольник и определяют его площадь, а прямоугольный треугольник, к сожалению, иногда у них вызывает затруднения. Поэтому особое внимание в презентации уделяется формированию навыков грамотного разбиения произвольных фигур на отдельные части и применения формулы для нахождения площади прямоугольного треугольника.

Кроме того отдельным обучающимся, особенно слабоуспевающим, нравится применять Формулу Пика, открытую австрийским математиком Георгом Пиком в 1899 году:

$S = M/2 + N - 1$, где N – число узлов внутри многоугольника, M – численность узлов на его границе, S – его площадь. Под «узлами» понимают точки пересечения линий.

Формула Пика нашла широкое применение для нахождения площади многоугольника, построенного на листе в клетку. Масштаб клетки при этом равен 1 см^2 .

Например, вычислим площадь трапеции:



Выделим узлы:

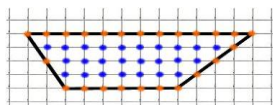

$M = 24$ (указаны красным цветом);

$N = 25$ (указаны синим цветом).

$$S = 24/2 + 25 - 1 = 36$$

Найдем площадь ниже представленного многоугольника:



Выделим узлы:

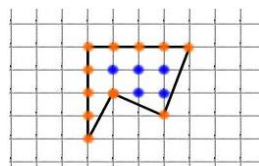

$M = 11$ (указаны красным цветом);

$N = 5$ (указаны синим цветом).

$$S = 11/2 + 5 - 1 = 9,5$$

В презентации «Площади фигур» (приложение) приведено достаточное количество разнообразных задач на разбиение фигур на отдельные части. Некоторые из задач решены двумя способами. Это даёт возможность обучающимся выбрать для себя наиболее приемлемый способ решения.

Например, площадь одной клетки равна 1. Найдите площадь фигуры, изображённой на рисунке:

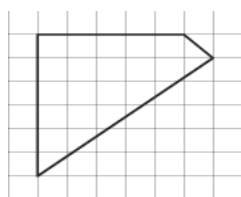

Разбив фигуру на 2 части: трапецию и треугольник, получим $S = 21$.

Из квадрата вырезали прямоугольник (см. рисунок). Найдите площадь получившейся фигуры.

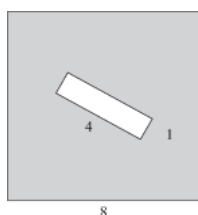

Находим площадь квадрата (64) и площадь прямоугольника (4), получаем: $S = 64 - 4 = 60$.

Задача. Найти площадь многоугольника, изображенного на клетчатой бумаге, считая стороны квадратных клеток равными 1.

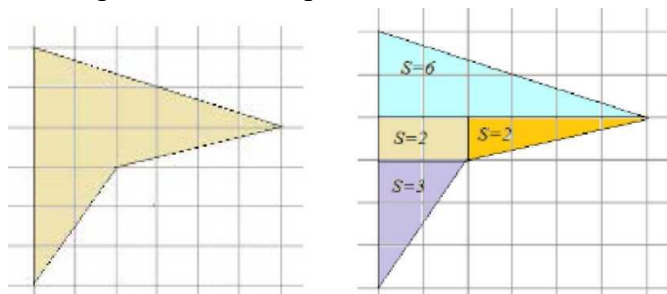

Решение. Разобьем фигуру на треугольники и прямоугольник как показано на рисунке (можно разбить иначе). Площадь прямоугольного треугольника равна половине произведения катетов, следовательно, площади их равны 6, 2, и 3 кв.ед., площадь прямоугольника равна $2 \times 1 = 2$ (кв. ед.). Складывая площади полученных фигур $6 + 2 + 3 + 2$, получим площадь заданной фигуры 11 кв.ед.

Ответ. 11 кв. ед.

Я уверена, что работа с презентацией «Площади фигур» даст возможность многим выпускникам оказаться в ситуации успеха, поможет решить трудные для них задачи.

Лёгких путей в науке нет. Но необходимо использовать все возможности для того, чтобы дети учились с интересом, чтобы большинство подростков испытали и осознали притягательные стороны математики, её возможности в совершенствовании умственных способностей, в преодолении трудностей и успешно сдали экзамен.

ОБЖ, ФИЗИЧЕСКАЯ КУЛЬТУРА



ОБУЧЕНИЕ НАВЫКУ НАКАТА СПРАВА, СЛЕВА ПО СРЕДСТВАМ СОЗДАННОГО ТРЕНАЖЕРА САМОСТОЯТЕЛЬНОЙ СБОРКИ НА ОСНОВЕ АВТОМАТИЧЕСКОЙ ПОДАЧИ МЯЧЕЙ ДЛЯ ПОДГОТОВКИ ЮНОГО ТЕННИСИСТА В СЕЛЬСКОЙ ШКОЛЕ

Безгубый Александр Владимирович,
преподаватель – организатор ОБЖ
и физической культуры
МОБУСОШ № 10 им. Ф.Г.Петухова
ст. Советской

Являясь учителем физической культуры в средней общеобразовательной сельской школе, где по моему мнению имеются как и у всех проблемы с финансированием в области спортивного оборудования, наблюдая за желанием детей заниматься таким интересным и массовым видом спорта как настольный теннис, где на переменах между уроками дети с

огромным желанием занимают очередь у стола, для того чтобы пару минут показать свое мастерство перед остальными. Но большинство детей стесняется своей техники выполнения элементов начиная как с подачи и принимающих элементов, так и атакующих моментов игры, таких как накат справа или слева. В чем же здесь влияние и использование тренажеров самостоятельной сборки? Их влияние на процесс спортивной тренировки заключается в простоте применения во время тренировочного процесса. Приходя на тренировку первое желание у детей играть не хуже остальных. И тем самым можно поразмыслить и понять, что для нормальной отработки необходимо неоднократное повторение одного и того же элемента на заданной траектории полета мяча. Более быстрого результата можно достичь только используя тренажер, так как выброс мяча происходит в одну и ту же точку с одинаковой высотой и скоростью полета.

Просмотрев огромное количество предложений в интернете, спортивных магазинах сделали следующее заключение, что такие дорогостоящие тренажеры школа позволить не может. Но интерес от этого у детей не угасает. Было принято решение собрать тренажер своими руками из подручных средств.

Конструктивная особенность механизма:

В конструкцию тренажера должен быть заложен функционал при использовании которого воспитанники смогли бы обучаться как на начальном этапе, так и более позднем этапе подготовки. Добиться более эффективных возможностей тренажера можно за счет заложенного заранее функционала работы углов и соединений.

Тренажер должен состоять из следующих элементов:

- подставка с креплением для установки и фиксации при необходимом вылете, направлении и полете мяча;
- корзина для хранения мяча, метательный механизм;
- подающий механизм подводящий мячи к метательной части;
- механизм выброса мяча на стол в горизонтальной и вертикальной плоскости;
- крепления регулировки углов метания в различной плоскости;
- пульт управления скоростными особенностями подающего механизма, скорости подачи мяча.

Настольный тренажер по подаче мяча является удобным и мобильным устройством - его функционал и габариты позволяет установить его в любое место на тренировочном столе, а в тех моментах когда нам необходимо увеличить мощность выброса мяча и высоту подаваемого угла тренажер устанавливают за пределы стола, имитируя тем самым абсолютно непредсказуемую траекторию полета и вращения мяча.

Не стоит забывать о необходимости сетки-уловителя. В идеальных условиях тренировочного процесса сетка выполняет роль экрана уловителя, чтобы не терять драгоценное тренировочное время на сбор большого количества раскатившихся по залу мячей. Таким образом, основная масса отбитых мячей попадет по назначению в сетку-уловитель, что позволит повысить плотность тренировочного процесса.





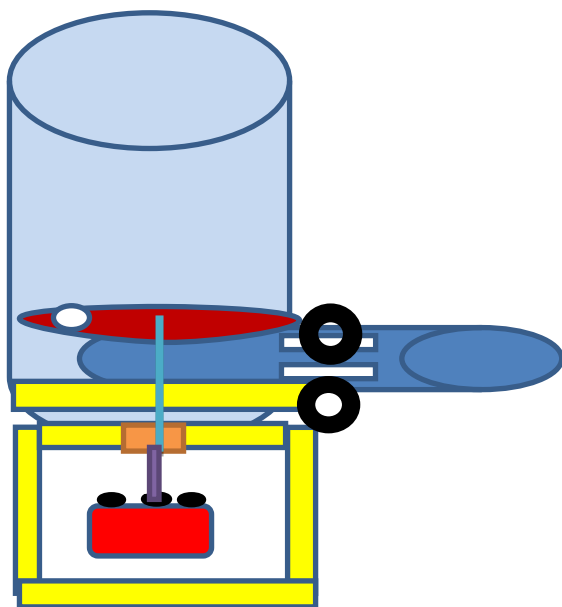

Подведем итоги нашей статьи, в которой можно сделать ряд выводов:

1. Зная конструкцию тренажера, его пульта управления можно с большой уверенностью подобрать технику индивидуального подхода к проблемной части того или иного движения. Его функциональные возможности позволят нам научить воспитанников использовать свою технику с максимально – эффективной амплитудой движения.

2. Учитель при желании может упростить для себя каждодневную рутинную работу, а так же ускорить сам процесс обучения и совершенствования техники у своих учеников.

3. Главным образом в данной проблеме - это творческий подход к своему делу, в котором не стоит бояться изменять сложившиеся стереотипы о роли и месте тренажеров в вашем тренировочном процессе. Это само по себе позволит заинтересовать воспитанников на длительный тренировочный процесс.

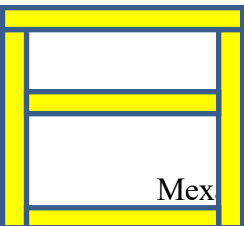

1.  Корзина для хранения мяча (пластиковое ведро круглой формы)
2.  Механизм выброса мяча на стол в горизонтальной и вертикальной плоскости (ПВХ труба диаметром 50 мм) с отверстием под колесо.
3.  Метательный механизм (колесо с резиновой шиной закреплено на электродвигатель при вращении выбрасывает теннисный мяч из трубы).
4.  Круглый диск из оргстекла с отверстием для подачи и регулировки мяча в трубу.
5.  Двигатель для вращения диска из оргстекла взят от механизма стекло очистителей(дворников) ГАЗ 3110.
6.  Пульт управления скоростными особенностями подающего механизма, скорости подачи мяча.

7.  Подставка с креплением для установки и фиксации при необходимом вылете.

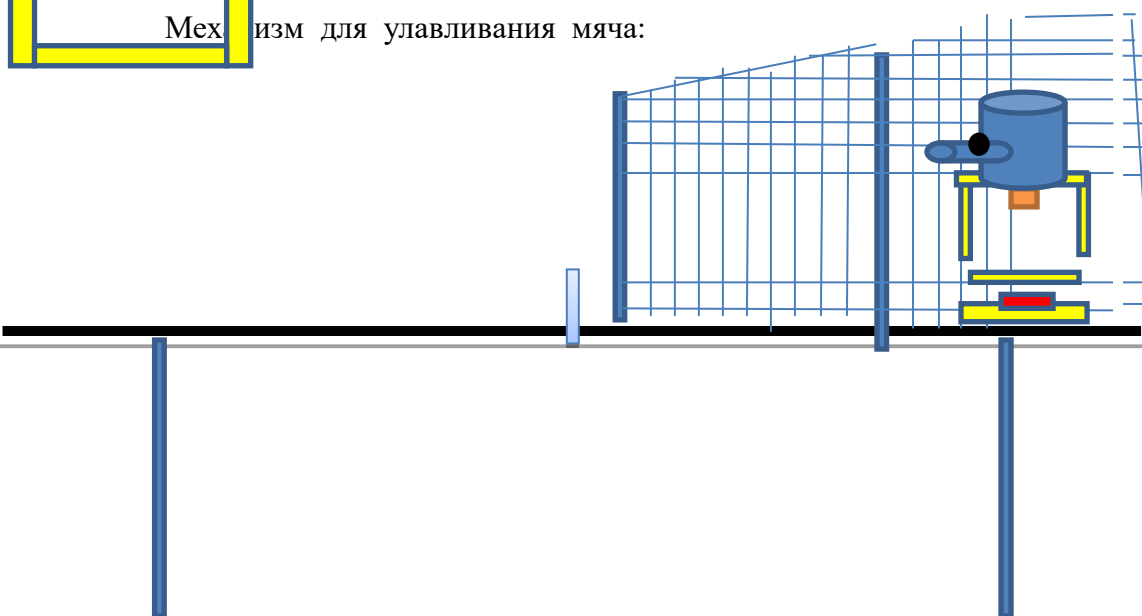

Во-первых, цена вопроса более чем доступна в сравнении от массовой продажи специализированных тренажеров.

Во-вторых, замена комплектующих деталей очень выгодна, так как сам тренажер состоит из частей и деталей которые используются в быту.

В-третьих, проявление интереса у детей к данному тренажеру повышается в связи с тем, что можно регулировать скорость подачи, а так же направление вращения мяча. Соответственно отработка приемов может варьироваться огромным числом различных комбинаций.

В-четвертых, работа на различных скоростях подачи может научить детей наблюдать за траекторией полета мяча, помогая визуализировать вид вращения мяча, рассмотреть детально большое количество разнообразных видов удара.

Но при таком ряде достоинств использование тренажеров в процессе спортивной тренировки колоссально мало, а связано это в первую очередь с их нехваткой в образовательном учреждении.

Следующий момент, который создает сложность организации тренировок при работе с тренажерами – это не специализированные, не подготовленные залы: его необходимо принести, провести установку, подвести электричество в доступном для стола месте, выполнить настройки тренажера в нужном для тренировочного процесса направлении, подобрать место для хранения.

ТЕХНОЛОГИЯ, МУЗЫКА, ИСКУССТВО



МЕТОДЫ И ПРИЕМЫ АРТ-ПЕДАГОГИКИ НА УРОКАХ ИЗОБРАЗИТЕЛЬНОГО ИСКУССТВА И МУЗЫКИ

Хвостикова Ирина Николаевна,
учитель ИЗО и музыки
МОАУСОШ № 4 им. А.И. Миргородского
г.Новокубанска

*«Нация, которая научит своих детей рисовать
в той же мере, как читать, считать и писать,*

*превзойдет все другие в области наук,
искусства и ремесел»*

Д. Дидро

Важнейшей задачей преподавания изобразительного искусства в современной школе является развитие личности учащегося путем формирования его сложного внутреннего мира. Занятия, связанные с искусством, должны освобождать творческую энергию детей и делать их активными участниками творческого процесса.

В связи с этим встает вопрос о поиске новых методов ознакомления ребенка с искусством. Каким должен стать урок, как лучше вести себя педагогу, как подвести ребенка к пониманию своей деятельности, чтобы урок стал личностно значим для него, переживаем, интересен?

Ответом для решения образовательных и воспитательных задач по праву можно назвать арт-педагогику - новое направление в системе воспитания школьников через искусство и художественно- творческую деятельность. Она возникла на стыке педагогики и искусства и позволяет в процессе обучения и воспитания развить художественную культуру и помочь овладеть практическими умениями в различных видах художественной деятельности. Характерной особенностью этого направления является тесная взаимосвязь художественного развития и эстетического воспитания.

Арт-педагогика и общая педагогика имеют общие конечные цели – помочь человеку научиться понимать себя и гармонично сосуществовать с окружающим обществом, научиться познавать действие законов красоты и нравственности в окружающем мире. Однако у арт-педагогики есть и свои, только ей присущие цели – например, формирование этического и эстетического «иммунитета» личности в процессе развития ее духовно-нравственной культуры, что особенно важно в современном мире, где мы часто встречаемся с образцами безвкусицы и бездуховности. «Эстетический иммунитет» – характеристика духовного новообразования личности, обладающая такими качествами, как умение отличать красоту от красивости, гармонию от дисгармонии в искусстве, в человеке, его поступках, поведении и творчестве, быть устойчивым к воздействию массовой, безликой культуры.

Подобные занятия также способны повысить самооценку, контролировать свое поведение. Методы и приемы арт-педагогики развивают и усиливают внимание к чувствам, представляют возможность для самовыражения и самопознания, помогают приобрести ребенку коммуникативные навыки и опыт творческой работы в коллективе, развивают воображение и творческое мышление. А это очень важно. Ребенку нужен успех! Помочь поверить в себя, в свои силы, выразить свои идеи, эмоции, чувства, отстаивать свои убеждения – главная задача педагога.

Основные признаки арт-педагогики:

1. Использование искусства и его средств в целях освоения интеллектуального и духовного опыта человечества.
2. Интериоризация (внутреннее присвоение знаний, умений и навыков, создание для этого специальных условий).
3. Отдание приоритета воспитанию в классической последовательности «обучение-воспитание – развитие личности».

Задачи арт-педагогики:

- облегчение процесса обучения для ученика и педагога;
- поиск социально приемлемого выхода агрессии и негативных чувств в процессе общения ученика и педагога;
- наличие материала для диагностических заключений о воспитаннике;
- проработка учебного материала с опорой на опыт ребенка, что делает знания, умения и навыки социально значимыми;
- воздействие на этическую, эстетическую и эмоциональную сферы личности учащегося;

– содействие адаптации личности в социуме.

Программа, по которой я работаю – программа Б.М.Неменского «Изобразительное искусство и художественный труд». В своей работе как учителя применяю следующие техники и приемы арт-педагогика: музыкальная, театральная и изобразительная арт-педагогика, сказкотерапия и другие. Хочется отметить, что все выше перечисленные техники и приемы взаимосвязаны. Применение различных арт-педагогических методов дает возможность более основательно понять детей, поскольку рисунки отображают их эмоциональное состояние. Рисунки отличаются высокой степенью творческого воображения, оригинальностью и неповторимостью. Подобные результаты достигаются не только за счет использованных интересных тем, но и за счет построения самого урока.

Структура урока: вводная часть, изобразительная работа, обсуждение.

В водной части урока использую релаксирующие упражнения. В условиях школьной жизни дети часто испытывают внутреннюю напряженность, ощущают себя усталыми и раздраженными. Этому способствуют напряженная поза детей во время урока, ограниченное пространство, требования дисциплины, оценочная стимуляция и многие другие школьные традиции. Любое внутреннее напряжение тормозит творческое самовыражение. Поэтому, если обеспечить детям возможность расслабиться перед выполнением творческого задания, это принесет пользу всем. Для расслабления большое значение имеет дыхание. Поэтому дыхательные упражнения завершают вводную часть занятия. Для разнообразия такие упражнения можно сопровождать позитивными образами: «С каждым вдохом вы вдыхаете в себя только хорошее и с каждым выдохом выдыхаете плохое. Пусть хорошего войдет в вас много – много, а все плохое выйдет без остатка...» В вводной части часто использую музыку. Характер определяется содержанием основной части занятия.

Затем следует этап подачи текста направленного воображения. Тексты (фантазии, описания, путешествия) предлагаются в качестве внешних рамок повествования, которые ученик наполняет собственным содержанием. Их может разработать сам учитель, опираясь на собственные эмоциональные впечатления, или использовать подходящую прозу, стихи, медиативные сказки, метафоры, истории других авторов, несколько изменяя текст в соответствии с контингентом учащихся, их количеством, степенью восприятия.

Таким образом, дается множество «подсказок». Многие дети нуждаются в таких предложениях, чтобы раскрыть себя в творческих ассоциациях. После окончания направленного формирования образов по определенной теме следует этап рисования. Рисование, как правило, завершается выставкой и обсуждением. «Вы создали свои произведения, а теперь продемонстрируйте их у доски».

«Теперь просим к доске тех, кому понравилось работать холодными цветами». «Необычное в обычном» – рассказы детей о своей работе. Формы рефлексии варьируются в зависимости от типа урока или мероприятия, их целей и поставленных задач.

Ребята имеют возможность поделиться своими впечатлениями и взглянуть на работу одноклассников.

Арт-педагогические методы и технологии:

- метод направленной фантазии (развивает воображение, фантазию и творческое мышление):
 - образно-символическое рисование (развивает образное мышление);
 - совместная изобразительная деятельность (помогает ученикам приобрести коммуникативные навыки и опыт творческой работы в коллективе).

Техника «В лабиринте линий» – задание на воображение. Найти в лабиринте случайно проведенных карандашных линий затаившиеся фигурки людей и проявить их.

Техника «Коллаж» – выполнение коллективных проектов очень увлекает ребят. В арсенале художественных материалов используется цветная бумага, красочные журналы. Применение этих средств помогает ребятам «снять» комплекс «я не умею рисовать» и содействует приобретению коммуникативных навыков.

Применение различных пластичных материалов (глина, пластилин, тесто) целесообразно использовать наряду с красками.

Техника «Веселые кляксы» – используя отпечатки краски различных цветовых тонов (акварель, гуашь) на бумаге, выполненные ладонями и пальцами рук, ребята пытаются создать композицию – образ.

Урок изобразительного искусства должен «увлечь школьников, взволновать их, а, взволновав, заставить задуматься». Потому что, как подчеркивает Б.М. Неменский «в искусстве же получение подлинных знаний, то есть понимание без радости, без наслаждения абсолютно не реально, не достижимо».

В арт-педагогике заключен мощный потенциал, актуализация которого позволяет кардинально менять дидактические подходы к процессу обучения, воспитания, развития личности, организации и реализации совместной интеллектуальной и эмоционально-художественной деятельности учителя и учащихся на уроке. Использование средств арт-педагогики дает возможность неформально реализовать процесс интеграции научных и практических знаний, что снижает учебную перегрузку детей. Как показывает практика, по сравнению с занятиями, проводимыми по традиционным методикам, уроки, включающие арт-педагогические технологии, дают больший воспитательный, развивающий, обучающий эффект.

ШКОЛЬНАЯ БИБЛИОТЕКА, МЕДИАТЕКА



ФОРМЫ РАБОТЫ ПО ФОРМИРОВАНИЮ ЧИТЕЛЬСКОЙ ГРАМОТНОСТИ МЛАДШИХ ШКОЛЬНИКОВ

Диденко Анна Викторовна,
учитель начальных классов
МОБУООШ № 30 им.И.Я.Сальникова
с.Радищево

На современном этапе проблемы информационной компетентности, грамотности, образованности, культуры вообще и культуры чтения в частности становятся особенно значимыми и выходят на уровень проблем, от которых зависит благополучие нации. Педагоги и библиотекари являются теми специалистами, которые играют в решении этих проблем

ключевую роль. В последние два десятилетия мы находимся в беспрецедентной ситуации кардинального изменения чтения, и особенно значительно меняется чтение детей и юношества.

Читатели отличаются от не читателей уровнем развития интеллекта. Читатели способны мыслить в рамках проблем, схватывать целое, выявлять противоречия и связь явлений, более адекватно оценивать ситуацию, быстрее находить правильные решения. Они имеют больший объём памяти и активное творческое воображение, лучше владеют речью. Они точнее формулируют мысли, свободнее пишут, легче вступают в контакты и приятны в общении, более критичны, самостоятельны в суждениях и поведении. Таким образом, чтение формирует качества наиболее духовно зрелого, просвещённого, культурного и социально ценного человека.

Книга вводит ребенка в самое сложное в жизни – в мир человеческих чувств, радостей и страданий, отношений, побуждений, мыслей, поступков, характеров. Книга учит «вглядываться» в человека, видеть и понимать его, воспитывает человечность.

Читатель в ребенке начинается раньше, чем он научится читать. Умение составлять слоги и слова – это лишь техника, настоящее чтение – это источник духовного обогащения. И очень много может дать ребенку учитель и школьная библиотека.

В начальной школе маленький читатель делает первые шаги в мир большой литературы. Проводниками для детей становятся родители, учитель и библиотекарь.

Читательская самостоятельность школьников является важным качеством личности и необходимым навыком учебного труда. Развивать этот вид деятельности необходимо уже в начальной школе.

Работу по воспитанию культуры чтения ведут одновременно библиотекарь и учитель, используя каждый свои методы и учитывая развитие и возрастные особенности читателей.

С библиотекой дети знакомятся, учась в 1 классе, иногда в дошкольном возрасте. С этой целью для них организуются экскурсии в библиотеку.

Но чтобы читатели посещали библиотеку и были активными читателями необходимо постоянно с ними работать, находить и использовать новые методы и технологии, мероприятия проводить в увлекательной форме, желательно, чтобы читатели были не только слушателями, но и активными их участниками, разбудить в них любопытство и желание обогащения имеющихся знаний.

Приведу некоторые наиболее активные формы библиотечной работы по воспитанию культуры чтения младшего школьного возраста:

Первое – это, конечно же, *библиотечные уроки*.

Формы проведения библиотечного урока – разнообразны. Чаще всего используется классическая форма с кратким повтором пройденного, изложением нового материала и его закреплении. Но сегодня актуальны такие активные формы занятий, как викторины, интеллектуальные турниры, конкурсы, литературные путешествия.

Наглядные формы пропаганды книги.

В руководстве детским чтением видное место занимает наглядная пропаганда книг. Книжные выставки, плакаты, рекомендательные списки своей наглядностью привлекают внимание читателя к литературе, помогают ему в выборе книг, содействуют разносторонности его чтения.

Наглядные материалы могут быть разнообразными по содержанию и оформлению, но все они должны отвечать общим требованиям: быть актуальными по своей тематике, рекомендовать лучшую по своему идейному уровню, художественным и научным достоинствам литературу, быть доступными читателям определенного возраста.

Книжные выставки.

Одной из наиболее эффективных форм наглядной пропаганды книги является книжная выставка. Читатель видит на выставке книги и статьи периодической печати, объединенные одной темой, данные в определенной последовательности. Это помогает систематизировать чтение юных читателей.

Тематика книжных выставок разнообразна, так как организуются выставки с разными целями.

Значительное количество выставок оформляется в связи со знаменательными и юбилейными датами, приурочиваются к массовым мероприятиям, организуемым библиотекой.

Массовая работа.

Массовая работа, являясь продолжением и дополнением индивидуального руководства чтением, помогает библиотекаря в руководстве внеклассным чтением школьников и в осуществлении стоящих перед ним воспитательных задач. Массовые мероприятия помогают знакомить читателей с лучшими произведениями литературы и искусства, с новейшими достижениями науки и техники.

Громкое чтение и художественное рассказывание.

Громкое чтение в силу своих особенностей является одним из самых действенных средств пропаганды книги.

Хорошее, выразительное чтение эмоционально затрагивает ребенка, помогает ему лучше воспринять книгу, способствует более глубокому пониманию ее содержания, пробуждает интерес к литературному произведению. Чтение вслух помогает школе в решении одной из важных воспитательных задач – развитию литературной речи детей, обогащению и расширению их словаря.

Основной материал для громкого чтения дают любимые всеми детьми народные сказки.

Многие дети неохотно читают стихи и не любят их. Выразительное чтение вслух лучших стихотворений поможет привить им любовь к поэзии.

Литературные игры.

Участие в литературной игре вырабатывают у школьников умение внимательно читать литературный текст, правильно отбирать цитаты, особенно отстаивать свое мнение о книге и ее героях, подкрепляя его конкретными фактами. (Например, «Мой любимый персонаж»).

«Необычное путешествие по книгам».

Сущность его заключается в следующем: участникам «путешествия» предлагается в месячный срок «побывать» в различных пунктах. Например, «Семь чудес света». Даются примерные вопросы к отдельным маршрутам. «Путешествие» завершается общей встречей «путешественников» после их «возвращения».

Неделя детской книги.

План проведения Недели составляется заранее. Воспитательное значение, массовость, занимательность содержания проводимых мероприятий является главной задачей в проаганде книги. Рациональное и умелое использование компьютерных средств, яркая наглядность, подбор костюмов, театрализованность представлений сделают мероприятия праздником для детей.

Читательская грамотность сегодня рассматривается как один из самых важных параметров готовности к жизни в современном обществе. Особое место среди метапредметных универсальных действий чтение и работа с информацией. В основной школе невозможно

учебных занятий занимает с Успешное начальная и школе без

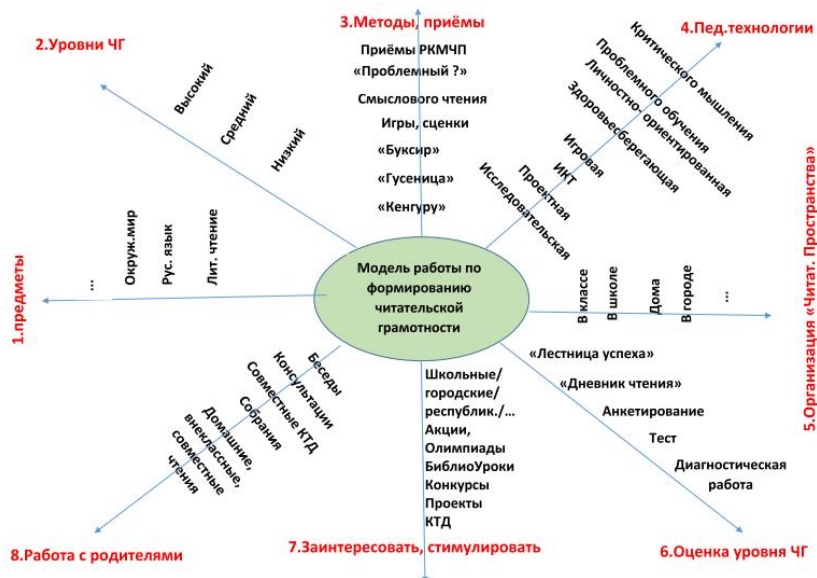

сформированности у обучающихся читательской грамотности. Несмотря на то, что вопросам обучения чтению в образовании всегда придавалось большое значение, задача развития читательской грамотности является новой областью для современной школы, решающей задачи реализации требований государственного образовательного стандарта. Уровень овладения читательской грамотностью является одной из важных характеристик современного ученика.

Если систематически и целенаправленно использовать методические приемы в работе над развитием чтения, то это будет способствовать формированию читательской самостоятельности школьников. Еще совсем недавно ценность книги и чтения была неоспорима. Но сегодня ситуация выглядит иначе. Картина массового чтения, его престиж, читательские пристрастия и привычки существенно изменились. Таких учащихся у нас совсем невысокий процент. Поэтому на сегодня ставится очень важная задача – формирование читательской компетентности учащихся.



ФОРМИРОВАНИЕ ТОЛЕРАНТНЫХ МЕЖНАЦИОНАЛЬНЫХ ОТНОШЕНИЙ У СТАРШЕКЛАССНИКОВ

Антонян Гарик Гарникович,
учитель истории
МОАУСОШ № 14 им. В.Н.Барчан
х.Марьинского

Многие школы в самых разных географических точках России, многие учителя стараются выстроить сегодня систему культурного образования.

Проблема культуры общения – одна из самых острых в школе, да и в обществе в целом. Я разделяю мнение ученых и психологов, что искусство общения – это дар, которым обладает не вся часть общества. Многих людей этому надо учить. Учить диалогу, учить умению слушать, слышать, понимать, не манипулировать и не применять насилия к партнеру по общению, а пытаться ему открыть себя так, чтобы он тебя понял. Важно быть терпимым по отношению друг к другу, что очень непросто.

«Педагогика сотрудничества» и «толерантность» – те понятия, без которых невозможны какие-либо преобразования в современной школе. Отсюда ясно, что воспитание в духе толерантности следует начинать с первых лет жизни, и ведущая роль в этом отводится педагогам.

Толерантность являет собой новую основу педагогического общения учителя и ученика, сущность которого сводится к таким принципам обучения, которые создают оптимальные условия для формирования у обучающихся культуры достоинства, самовыражения личности, исключают фактор боязни неправильного ответа.

Воспитание толерантности невозможно в условиях авторитарного стиля общения «учитель – ученик». Поэтому одним из условий воспитания толерантности является освоение учителем определенных демократических механизмов в организации учебного процесса и общения учеников друг с другом и с учителем. Именно в школе важно научить ребенка, с одной стороны, принимать другого как значимого и ценного, а с другой стороны – критически относиться к своим собственным взглядам.

Думаю, что особое внимание необходимо обращать на воспитание толерантности в подростковом возрасте. Именно в этот период начинает формироваться чувство культурной идентичности человека, а соответственно повышается интерес к вопросам культурной принадлежности. В подростковом возрасте закладываются основы дальнейшего социального поведения личности, в том числе: способность к эмпатии или конфликтность, социальная изолированность, позитивное или заведомо негативное отношение к другому человеку. Подростковый возраст, как известно, всегда – возраст трудный.

И общество в целом, и школа должны собственным примером подтверждать ценности толерантности у учащихся. Для этого, в каждом классе должна быть создана благоприятная среда для формирования толерантных установок.

Работа по развитию и совершенствованию знаний учащихся о принципе толерантности.

Главное в работе педагога – направленность содержания деятельности учащихся, регулирование межличностных отношений. Общение имеет ценность лишь в том случае, если вызовет потребность взаимного обмена мыслями, идеями, способствует проявлению внимания и сочувствия к людям. Успешное решение этой задачи во многом зависит от характера свободного

общения школьников, их предрасположенности к контактам в коллективе. Толерантность является признаком уверенности в себе и сознания надежности своих собственных позиций, предполагает наличие у каждого таких человеческих качеств, как ответственность, доброжелательность, сдержанность.

Успешность формирования толерантной личности школьника во многом определяется толерантной культурой учителя. В своей педагогической деятельности я стараюсь исходить из следующих идей:

- Ребенок, школьник – это, прежде всего, человек, то есть “живое существо, обладающее даром речи и мысли, способностью создавать и использовать орудия труда, создавать себе и другим настроение”. Ребенок, независимо от возраста, характера и успеваемости, – личность, то есть, член общества, имеющий права и обязанности перед собой и другими. В этом смысле ученик и учитель равны друг другу.

- Все люди взаимозависимы, несут определенную ответственность друг за друга, являются в определенном смысле условием развития друг друга.

- Наиболее продуктивные и достойные способы взаимодействия людей друг с другом – сотрудничество, компромисс, взаимные уступки, договор, что невозможно без стремления понять другого и себя, без стремления помочь другому человеку, без умения общаться, преодолевать себя, договариваться.

Реализация педагогических идей позволяет мне создать в классе атмосферу доброжелательности, взаимной заинтересованности, искренности и уважения к мнению каждого, поиска истины, сотрудничества. Активные формы и интерактивные методы работы на уроках и во внеклассной работе помогают учащимся овладеть знаниями и навыками, а также выработать позицию толерантности.

Формирование понятия толерантности проходит постепенно, в зависимости от возрастных способностей учащихся и особенностей изучаемого материала. Каждый урок провожу учащихся по ступенькам формирования толерантного сознания. И моя главная задача, как учителя – постоянно работать в этом направлении, проводя из урока в урок идеи уважения, устойчивости и взаимопонимания.

В своей работе использую различные психологические упражнения и мини-тренинги, цель которых – формирование установок понимания и принятия чужого мнения, осознания принадлежности к мировому сообществу.

Эти упражнения помогают сформировать у ребят черты толерантной личности: чуткость, умение слушать, сопереживать, умение владеть собой, расположенность к другим людям, умение не осуждать другого человека, умение аргументировать и отстаивать свое мнение, соблюдая такт и уважительное отношение к оппоненту, способность вступать в диалог и достойно вести его, уважение и принятие способов проявления человеческой индивидуальности.

И, подводя итоги, мне хочется сказать несколько слов по поводу дальнейшего развития толерантности в школе. Толерантность — новое понятие, требующее большой работы для того, чтобы стать обязательным условием поведенческих установок подрастающего поколения. Толерантность предполагает готовность принять других такими, какие они есть, и взаимодействовать с ними на основе согласия.

Предполагаемый результат данной педагогической деятельности – самоактуализирующаяся личность, которой присущи:

- принятие себя и других людей таких, какие они есть;
- установление доброжелательных отношений с окружающими;
- способность к глубокому пониманию жизни;
- активное восприятие действительности и способность хорошо в ней ориентироваться;
- развитие творческих способностей;
- умение полагаться на свой опыт, разум и чувства;
- способность брать на себя ответственность;
- приложение усилий для достижения поставленных целей.

Вывод: Говоря о концепциях модернизации российского образования, следует сказать, что толерантность укореняется в школе, формирует отношения к ней, как к важнейшей ценности общества, т.к. развивает у учащихся черты толерантной личности с целью воспитания чутких и ответственных граждан, открытых восприятию других культур, способных ценить свободу, уважать человеческие достоинства и индивидуальность.

Воспитание в духе толерантности не ограничивается усвоением понятий «толерантность» и «толерантная личность». Необходимо развивать социальный и эмоциональный интеллект личности и такие их составляющие, как доверие, воображение, сочувствие, сопереживание, понимание сути отличия от других.



ВНЕУРОЧНАЯ ДЕЯТЕЛЬНОСТЬ В КЛАССАХ КАЗАЧЬЕЙ НАПРАВЛЕННОСТИ

Ищук Ольга Александровна,
учитель начальных классов
МОБУСОШ № 15 им. Н.И. Коробчака
с.Ковалевского

Под внеурочной деятельностью в рамках реализации ФГОС НОО следует понимать образовательную деятельность, осуществляемую в формах, отличных от классно-урочной, и направленную на достижение планируемых результатов освоения основной образовательной программы начального общего образования.

Поскольку мы работаем в классах казачьей направленности, то внеурочная деятельность имеет региональные особенности. Восстановление механизма традиционной культуры может способствовать оздоровлению многих сторон современной жизни. Так традиционные ценности кубанского казачества обретают особый смысл и значение для духовно-нравственного развития подрастающего поколения Кубани, воспитания гражданственности и патриотизма, формирования социальной, культуры в ходе ознакомления с исторически сложившимися традициями своей малой родины. Приобщение к общей культуре Кубанского казачества будет протекать эффективнее, если содержание всех направлений внеурочной деятельности будет тесно переплетаться друг с другом. В таком ключе мы стараемся работать. Соответственно, ничего не бывает спонтанно, а все приходит в результате долгой и упорной работы. Чтобы достичь положительных результатов в формировании патриотического воспитания личности ребенка, необходимо создать такие условия, чтобы и процесс, и результат радовали его.

В нашей школе ознакомление обучающихся с историей и культурой кубанского казачества осуществляется через организацию кружков: «Основы православной культуры», «Фольклор кубанских казаков», «История и культура Кубанского казачества», «Народные игры кубанских казаков».

Ребенок лучше будет воспринимать те или иные знания, если он как бы «переживет» эти знания, проникнет в них полностью. Примером такого проникновения в качестве первичного ознакомления с жизнью казаков, т.е. в начале первого учебного года казачат, служит экскурсионная поездка в этнографический музей «Атамань», где предоставляется возможность увидеть «настоящую» казачью станицу, «окунуться» в историю на 200 лет, познакомиться с

укладом жизни казаков, традиционной одеждой, народным ремеслом, с особенностями устройства казачьего подворья и даже отведают традиционные блюда.

Для поддержания интереса к быту кубанских казаков создана образовательная среда: в учебном кабинете макет кубанской хаты, стенд «Традиции и обычаи кубанских казаков», на территории школы построено казачье подворье, создан музей «Кубанская горница». Экспозиция пополняется силами обучающихся и родителей.

В рамках кружка «История и культура кубанского казачества» идет ознакомление с казачьими заповедями, с историей ККВ и его героическим прошлым, деятельностью казачества в настоящее время, организуются встречи со старожилами села, с казаками-наставниками, проводятся занятия по военной подготовке на уровне младшего школьного возраста, занятия по ознакомлению с оружием разных эпох, посещение музеев. Учащиеся принимают участие в казачьих поминованиях.

Следует помнить, что от возрастных особенностей детей зависит содержание, формы и методы патриотического воспитания. Появляется необходимость в деятельностном компоненте. В большей степени он проявляется в организации занятий кружков «Фольклор Кубанских казаков» и «Казачьи народные игры».

На первом году обучения разучиваются игры-хороводы «Как на горке», «Петушок», «Капустка», «Ты, ляти, ляти, папаха» и др. Здесь отчетливо прослеживаются элементы народных песен, посвященных труду, быту, календарным праздникам и кубанская балачка. Например, празднование дня урожая сопровождается хороводом «В амбар за мукой».

На последующих годах обучения предусмотрены обыгрывание народных песен, танцевальные элементы, инсценировки, отражающие традиции и обычаи казаков.

Выбор данного вида творчества объясняется еще и тем, что прежде чем перевоплотиться в инсценируемого героя, необходимо изучить его историю, узнать обычаи и традиции времени существования героя.

В ходе проведения театральной постановки школьники–артисты практически полностью «вживаются» в роль, что помогает более точно передать смысл инсценировок и вызвать живой интерес у школьников–зрителей. Таким образом у всех участников мероприятия происходит обогащение словарного запаса, активизируется их коммуникативная речь, происходит постепенное воспитание эмоционально-положительного отношения к тем местам, где они родились и живут.

Все перечисленные элементы, «собираются» в фольклорный праздник. Примером такой деятельности может стать праздник «Первых штанов», на котором казачата показали старинные обряды: связанные со становлением мальчонки-казачка «Первые штаны», «Посаждение на коня» – в семилетнем возрасте мальчику надевали казачьи штаны с лампасами. С этого момента ребенка можно было считать настоящим казаком. После этого казачка сажали на коня. По приметам старались предугадать его судьбу. Данное мероприятие завершилось катанием на конной повозке, что вызвало у детей восторг.

Основы православной культуры – еще одно направление внеурочной деятельности казачат. Двигаясь в направлении духовного воспитания, учащиеся совместно с руководителями ежемесячно посещают Храм с. Ковалевского, где знакомятся с основами православной культуры, с историями икон. Настоятель Храма – отец Валентин проводит беседы не только о религии, но и о воспитании школьников. Служители церкви рассказывают о православных праздниках, о святых. Во время зимних каникул дети принимают участие в Рождественских святках: рассказывают стихотворения и исполняют песни без музыкального сопровождения.

Жизнь в классах казачат строится на основе казачьих заповедей:

- «Казаки все равны в правах. Нет ни князя, на раба...»;
- «Держи слово, слово казака дорого»;
- «Чти старших, уважай старость»;
- «Держись веры предков, поступай по обычаям своего народа».

Каждый класс – это курень, руководит которым Атаман. Должности атамана и его помощников выборные. Они избираются открытым голосованием на первом казачьем круге. Заседание казачьего круга проводится ежемесячно, на нем могут присутствовать представители казачьего общества. На заседании казачата отчитываются о работе за месяц, обсуждают проблемы, намечают планы, а также выбирают Атамана казачьих куреней.

В конце первого года обучения проводится торжественная линейка «Посвящение в казачата», на которой первоклассники просят Атамана хуторского общества присвоить звание – «казачат» и право носить погоны. Атаман проверяет малышей на знание казачьих заповедей, навыки строевой подготовки, знание молитвы и таким образом принимает в ряды юных казачат.

В конце мая казачата собираются на большой казачий круг, где перед представителями казачьего общества, односельчанами, родителями, отчитываются о проделанной работе за год.



ПРОЕКТ КАК СОСТАВЛЯЮЩАЯ ПАТРИОТИЧЕСКОГО ВОСПИТАНИЯ МЛАДШИХ ШКОЛЬНИКОВ

Кильтенберг Дарья Владимировна,
учитель начальных классов
МОБУСОШ № 15 им. Н.И. Коробчака
с. Ковалевского

В школьном образовании огромное значение имеет воспитательный процесс. Следует учитывать, что воспитание школьников осуществляется в соответствии с экономическим и политическим реформированием, в ходе которого существенно изменилась социокультурная жизнь подрастающего поколения. Тенденция углубления в массовом сознании граждан понимания российского патриотизма как духовного ориентира является итогом реализации государственной программы «Патриотическое воспитание граждан Российской Федерации на 2016 – 2020 годы». Приоритет реализации программы отдан детям, так как они – будущее страны. Самый высокий потенциал для создания условий патриотического воспитания имеет школа, как социальный институт – носитель всеобъемлющего характера патриотического воспитания со всех сторон духовной жизни человека.

Само патриотическое воспитание имеет несколько направлений, героико-патриотическое направление имеет, безусловно, особое значение в формировании личности учеников. Несомненно, историческое прошлое нашего Отечества убеждает нас в том, что чем глубже мы знаем историю своего народа, тем сильнее чувствуем к нему любовь и тем точнее осмысливаем его настоящее и будущее.

Следует отметить, что именно в процессе взросления, становления личности человека закладываются патриотические чувства. С момента рождения люди привыкают к языку своего народа, к песням, музыке, играм, нравам, обычаям, труду людей, к природе и культуре своей страны, к быту своего народа, то есть к той социокультурной среде, которая их окружает. Этот процесс протекает незаметно, на уровне инстинкта. Поэтому, учитывая направления и принципы патриотического воспитания, детям младшего школьного возраста эффективно прививать

чувство патриотизма, опираясь на историческое прошлое и настоящее своей малой Родины – Кубани.

Условия для реализации работы по патриотическому воспитанию учащихся младших классов наиболее благоприятны в системе внеурочной деятельности. Возможно, это происходит потому, что внеурочная деятельность является основным компонентом ФГОС, но предусматривает более свободное использование авторских образовательных программ с широким применением интерактивных методов обучения и практически не имеет временных рамок. При этом формы работы с учащимися не ограничиваются приобретением новых знаний и качеств нравственности, а позволяют применять их в конкретной деятельности.

Однако реализуя любую программу внеурочной деятельности, мы не должны забывать о формировании универсальных учебных действий, которые предполагают системно-деятельностный подход. Одним из более эффективных методов реализации данного подхода является проектная деятельность.

Проект – слово иноязычное, происходит оно от латинского *projectus* «брошенный вперед». В русском языке слово проект означает совокупность документов (расчетов, чертежей), необходимых для создания какого-либо сооружения или изделия либо предварительный текст какого-либо документа или, наконец, какой-либо замысел или план.

Метод проектов – это система учебно-познавательных приёмов, которые позволяют решить ту или иную проблему в результате самостоятельных и коллективных действий учащихся и обязательной презентации результатов их работы.

Любой учебный проект имеет два аспекта:

- для ученика – это возможность творческой деятельности, направленной на решение интересной для себя или группы детей проблемы, результаты которой можно представить в любой самостоятельно выбранной форме;
- для учителя – это важное дидактическое средство, позволяющее влиять на развитие ребенка в ходе познания.

Так в нашей школе патриотическое воспитание в классах казачьей направленности осуществляется как посредством прямого ознакомления с историей, культурой, фольклором Кубанского казачества, так и через проектную деятельность. В соответствии с возрастом обучающихся необходимо учитывать объем и сложность проекта. Важно, чтоб ученики пережили ситуацию.

Работа в данном направлении началась с создания макета кубанского подворья. Учащиеся совместно с родителями находили информацию о внутреннем убранстве хат, о подворье, скотном дворе, и воссоздавали это в уменьшенном виде. Данный проект является информационным не только во внеурочное время при изучении тем «Жилище казаков», но и на уроках кубановедения. Старшие дети рассказывают малышам, используя данный наглядный материал, о том, как наши предки обустраивали свое жилище, вели хозяйство, воспитывали детей. Здесь же затронута тема духовного воспитания:

- «Красный угол», свидетельствующий о неизменной вере в Бога;
- иконостас занимает восточный угол дома.

Тема семейных ценностей – фото на стенах.

Народные ремесла – домотканые дорожки, вышитые рушники.

Как отмечалось выше, изучение истории носит более благоприятный характер, если отталкиваться от истории того места, где ты живешь. Примером такого погружения в историю стала исследовательская работа «Николенский дом – Свято-Никольский Храм». При изучении основ православной культуры, ребята посещают церкви и храмы. На территории нашего поселения находится Храм Святого Николая Чудотворца, во дворе которого казачата увидели мемориальную доску с надписью «Этот дом принадлежал землевладельцу...». Захотелось узнать, кто же был этот землевладелец и какова история его поместья?

Чтобы получить ответ на вопрос, необходимо решить ряд задач:

- найти людей, знающих историю усадьбы;
- совершить экскурсию по Храму;
- обработать собранную информацию.

Это послужило началом исследовательской деятельности. В ходе решения поставленных задач выяснили, что история об удивительном прошлом начинается с династии купцов Николенко, во владении которой находились земли конного завода «Восход», противочумная лаборатория биофабрики п. Прогресс, детский сад п. Прогресс, были заложены пруд и парк, сохранившиеся до наших дней, а сам храм являлся домом Я.Николенко.

Сегодня это старинное здание и прилегающая к нему территория объединяет всех православных верующих Ковалёвского поселения не только в праздничные дни богослужений, но и в будни и хранит историю известного мецената и коннозаводчика Николенко Якова Фомича.

Собранные материалы работы могут быть использованы на уроках кубановедения, во внеурочной деятельности учащимися и учителями. Также данная работа пополняет «копилку» музейной комнаты «Кубанская горница».

Еще одним примером исследовательской деятельности может служить проект «Школы села Ковалевского». Выбор темы не случаен, поскольку школа во все времена была и остаётся колыбелью детства. Кроме того наша школа отпраздновала свое 55-летие, и рядом с нами живут те люди, биография которых связана с рождением школы. Сведения собирались путем опроса жителей села, знающих историю создания школы. Неожиданной оказалась информация о том, что жители небольшого сельского поселения, начиная с IX века, получали образование, а в XX веке одновременно работали несколько школ. Сами здания, кроме одного, сохранились до настоящего времени и «служат» жилыми помещениями, торговой точкой и даже администрацией поселения.

Знакомясь с историей родной школы, ребята выявили факт, что среди выпускников школы есть Герои. Герои не забыты, именем Н.И. Коробчака именуется школа, об этом свидетельствует мемориальная доска. Присвоение имен образовательным учреждениям и классам имеет также патриотическую составляющую и направлено на проектную исследовательскую деятельность «Имя Героя». Так, анализируя биографии выдающихся выпускников школы, ребята классов казачьей направленности выбрали имя Нестеренко С.В., подполковника авиации, участника Афганской и Чеченской войн, награжденного орденом «Мужества».

Исследование в данном направлении в некотором смысле является подтемой предыдущего проекта, так как факты биографии уже рассматривались в предыдущей работе. Однако процесс сбора материалов не ограничивался только общением с родственниками и одноклассниками земляка (Сергея Васильевича). В ходе работы казачатам удалось узнать о профессии летчиков, совершить экскурсию в Армавирское высшее военное авиационное училище летчиков. Там дети познакомились с особенностями профессии и военным авиационным транспортом, попробовали себя в качестве пилотов на сверхлегких воздушных судах.

Таким образом, можно сделать вывод о том, что система учебно-познавательных приёмов, позволяющих решить некоторую проблему в результате самостоятельных и коллективных действий обучающихся в области патриотического воспитания во внеурочной деятельности имеет место быть и позволяет положительно влиять на развитие ребенка в ходе обучения.



РАБОТА С ВЫПУСКНИКАМИ ПО БОРЬБЕ СО СТРЕССОМ ПРИ ПОДГОТОВКЕ К ЭКЗАМЕНАМ

Балановская Анастасия Витальевна,
педагог-психолог
МОБУСОШ №18 им. Ф.Т. Данчева
х. Родниковского

В данной статье нами поднимаются вопросы борьбы с экзаменационным стрессом – это одна из проблем, с которой сталкиваются старшие подростки. В жизни каждого человека наступает период, когда ему нужно сдавать экзамены, и тревожность при этом – вполне нормальная и закономерная реакция организма. Стресс мобилизует наши скрытые резервы, однако, не стоит забывать, что чрезмерное волнение мешает справиться с ситуацией, в связи с этим, стрессом нужно уметь управлять. Крайне важно научить выпускника поддерживать себя в экзаменационный период, научить приемам самопомощи. Психологическая самоподдержка – одно из умений, которое пригодится не только на экзамене, но и в дальнейшей жизни.

Для этого, нужно знать, как проявляется экзаменационный стресс.

Стресс – это состояние напряжения, возникшее у человека под влиянием сильных воздействий. Стрессовый фактор (или стрессор) – это любое воздействие на психику человека, которое вызывает стрессовый ответ.

Существует 3 стадии при стрессе: мобилизация, сопротивление и истощение.

1 стадия – стадия мобилизации.

В ответ на действие стрессора возникает тревога.

Эта реакция мобилизует организм, готовит его к срочной защите. Но если такие приготовления не переходят мгновенно в действие, длительное пребывание в этом состоянии может привести к различным нарушениям функций организма.

2 стадия – стадия сопротивления.

Когда опасность для человека минует, его организм переходит в стадию сопротивления. На этой стадии стресс понижается до более низкого уровня. В такой период организм обладает повышенной и длительно сохраняющейся способностью переносить действия стрессоров.

3 стадия – стадия истощения.

Эта стадия наступает в том случае, если уровень стресса очень долго остается на высоком уровне. В такой ситуации человек страдает от полного упадка физических и духовных сил.

В некоторых пределах стресс психически благоприятен, но когда он переходит границы этого уровня, начинается истощение психической энергии организма, что приводит к нарушению нормальной деятельности человека. Если человек не научился управлять своей психикой и долгое время находится в состоянии сильного стресса, то вероятность появления различных заболеваний увеличивается, страдает иммунитет. В любом случае, следует помнить, что источником стресса являются не сами события, а восприятие человеком этих событий, именно поэтому с восприятием и следует работать.

Учащимся следует знать, что именно они отвечают за свое эмоциональное и физическое благополучие. Существует несколько групп трудностей, с которыми сталкивается выпускник в период подготовки и сдачи экзаменов:

- неспособность справиться с тревожностью и страхом;
- несоблюдение режима дня и питания;

- «наплыв» навязчивых мыслей о неудаче;
- отсутствие знаний о том, каким образом проще заучивать материал;
- невладение способами работы с текстом.

В работе с выпускниками мы используем некоторые упражнения, которые помогут им справиться с такими трудностями, как тревожность и страх. Занятия проводятся в мини-группах.

Начинаем мы с психогимнастики. Психогимнастические упражнения создают рабочий настрой, повышают энергетику группы, способствуют улучшению настроения и самочувствия участников. Ведущий вправе выбрать любое из упражнений, известных ему. Мы проводим упражнение под названием «Бодрящий напиток».

Психогимнастическое упражнение «Бодрящий напиток».

Материал для работы: емкость для «напитка», небольшие листки бумаги, ручки.

Цели: создание позитивного настроения на предстоящую работу, мотивирование группы, постановка целей на занятие.

Инструкция: ставим перед ребятами чашу для «напитка» и объясняем суть упражнения. Каждый пишет на листе бумаги какое-то качество, которое он хотел бы добавить в нашу сегодняшнюю работу, например энергичность или позитивный настрой.

Затем листки складывают в чашу и смешивают «напиток бодрости».

После этого каждый достанет из чаши наугад по одному листку бумаги и прочитает то пожелание, которое в нем написано, а автор пожелания объяснит, почему он захотел добавить именно такой компонент в наш напиток.

После психогимнастики следует упражнение на создание рабочего настроения и более полное погружение в тематику занятия.

Упражнение «Картина экзамена».

Материал для работы: листы ватмана, фломастеры.

Цели: осознание участниками своего отношения к экзамену на данный момент, мысленный выбор стратегии поведения на предстоящем испытании.

Каждая группа на ватмане графически изображает себя на экзамене. По окончании задания просим каждую группу прокомментировать свой рисунок: что на нем изображено и почему.

В зависимости от ответов участников ведущий может судить о готовности учащегося к процедуре экзамена и об отношении к нему. Проговаривая свои опасения, учащиеся осознают то, как они могут повести себя на экзамене и в случае, если намеченная схема поведения их не устраивает, поставить цель скорректировать ее в ходе занятий.

Следующее упражнение – «Дискуссия».

Цели: осознание выпускниками своего отношения к экзамену, получение возможности последующей коррекции своего отношения.

Предлагаем группам придумать свое определение понятию «экзамен».

После совещания, каждая группа представляет нам свое определение, которое будет начинаться словами «Экзамен - это...». Свое определение необходимо прокомментировать.

В зависимости от ответа группы, представление о возможной неудаче и ее последствиях можно скорректировать.

Помимо работы с представлением об экзамене, нужно провести несколько упражнений на снятие эмоционального напряжения. Для начала можно провести «тест на стресс». Участников просят закрыть глаза и мысленно отсчитать 60 секунд. Как только человек досчитает до конца, ему нужно открыть глаза. В это время ведущий следит за секундомером и по истечении минуты говорит «стоп». Если участник мысленно отсчитал минуту быстрее, чем секундомер, то он находится в состоянии стресса. Если же ведущий уже произнес «стоп», а участник еще не досчитал до конца, то он находится в состоянии расслабленности. Чем сильнее стресс, тем быстрее отсчитывается внутренняя минута человека.

Как только результаты озвучили, предлагается упражнение на релаксацию под названием «Большая урна».

Участники закрывают глаза и слушают ведущего: «Представьте себе, что вы находитесь в большом здании на десятом этаже и заходите в лифт, чтобы спуститься вниз. Вы едете на лифте и наблюдаете, как на табло сменяются цифры – 10, 9, 8 и так далее до единицы. Вы достигли первого этажа. Двери лифта открываются, и вы выходите. Перед вами пустая комната, в центре которой стоит большая мусорная корзина. И теперь каждую негативную мысль, которая будет появляться в вашем сознании, вы мысленно сминаете, как листок бумаги, и бросаете в эту мусорную корзину. И так до тех пор, пока в голове не исчезнут все плохие мысли».

Данное упражнение позволяет научить старшеклассников умению саморегуляции эмоционального напряжения.

После того, как «внутренний диалог» остановлен, мы проводим дыхательные упражнения.

Упражнение «Четыре удара сердца».

Участников просят нащупать у себя пульс и зачитывают инструкцию – на четыре удара сердца сделайте медленный вдох, затем задержите дыхание на четыре удара и сделайте медленный выдох, после чего снова задержите дыхание на четыре удара. Проведите три – четыре таких цикла, и вы убедитесь, что ритм сердца замедлился, а тело расслабилось.

Это упражнение не только борется с эмоциональными проявлениями стресса, но и регулирует его физиологические проявления.

По окончании релаксационных упражнений можно снова провести 60 секундный тест на стресс, чтобы убедиться, что уровень тревоги понизился.

В завершение хотелось бы сказать, что первым шагом к успеху в любом начинании является психологическая установка, вера в способность контролировать ситуацию. Эмоциональное напряжение – лишь одна из трудностей, с которыми сталкивается выпускник, однако при обучении способам самопомощи с этой трудностью можно легко справиться, а это – лучшая помощь в период подготовки к экзаменам.



ПСИХОЛОГИЧЕСКОЕ ЗДОРОВЬЕ КАК ОСНОВА ФОРМИРОВАНИЯ ЖИЗНЕСТОЙКОСТИ В ПЕРИОД ПОДРОСТКОВОГО КРИЗИСА

Тимофеевко Елена Сергеевна,
педагог-психолог
МОАУСОШ № 4 им.А.И.Миргородского
г.Новокубанска

Жизнестойкость – тот фактор, внутренний ресурс, который подвластен самому человеку, это то, что он может изменить и переосмыслить, то, что способствует поддержанию физического, психического и социального здоровья, установка, которая придает жизни ценность и смысл в любых обстоятельствах. Формирование жизнестойкости педагогическими средствами может снизить степень суицидального риска.

В современном мире подростки зачастую оказываются в ситуации «скрытого социального сиротства», когда им недостает внимания со стороны родителей, в силу чрезмерной трудовой занятости, пренебрежения к их потребностям и интересам, когда не удовлетворяются в полной мере их потребности в личностном общении, в признании их «взрослости» со стороны социума. Все это происходит в самый сложный для них период жизни: в период возрастного кризиса, перехода от детства к взрослости. По-разному ученые называют это время для подростка: время «бури и натиска», «эмоционального шторма», «трудный возраст».

В научной литературе изучаются различные факторы формирования жизнестойкости у подростков.

К основным факторам Книжникова С.В. относит такие факторы, как семья, межличностные отношения с близкими людьми, влияние социальной и культурной среды, внутренние ресурсы личности подростка, которые позволяют оптимально справляться с жизненными трудностями.

Сегодня не вызывает сомнения тот факт, что практически все дети требуют той или иной психологической поддержки, поскольку находятся под воздействием ряда неблагоприятных факторов. Актуальным является необходимость на ранних стадиях развития личности обучать детей цивилизованным способам саморегуляции поведения, чтобы у них сформировалась правильная социальная ориентация.

Мне как педагогу-психологу, очень важно, чтобы в насыщенном стрессовой ситуацией нынешнем мире, отрицательной информацией и новыми технологиями, подросток не потерял способность познавать мир умом и сердцем, мог познать радость, связанную с преодолением трудностей общения и неуверенности в себя. Моя работа строится на формировании у подростков следующих компонентов жизнестойкости: жизнелюбие, энергичность, умение нестандартно реагировать на стандартные жизненные ситуации, готовность выходить победителем из любых жизненных испытаний, приобретении положительных эмоций.

По повышению уровня сформированности жизнестойкости в рамках психологического здоровья я провожу ряд мероприятий, как с родителями, педагогами, так и с детьми подросткового возраста. Они включали себя следующие этапы:

I этап – диагностико – аналитический: первичная диагностика, определение уровня психологического здоровья, планирование работы.

В процессе диагностики я использую комплекс из нескольких методик, достаточно быстрых в проведении и обработке:

1. Шкала безнадежности Бека.
2. Госпитальная шкала тревоги и депрессии.
3. Тест тревожности (Р. Тэмпл, В. Амен, М. Дорки).
4. Личностная шкала проявления тревоги (Дж. Тейлор).
6. Методика «Дом - Дерево - Человек» Дж. Бука.
7. «Методика определения уровня тревожности» (Г.В.Резапкина «Психология и выбор профессии»).
8. Тест «Стрессоустойчивость» (С.Коухена, Г.Виллиансона) и др.

Результаты диагностики обсуждаются на МО классных руководителей 5-11 классов, на педагогическом совете.

II этап – деятельностный. Осуществляется организация профилактической и коррекционно-развивающей деятельности.

На основании результатов обследования была модернизирована программа по формированию жизнестойкости у детей подросткового возраста «Люблю тебя - Жизнь» в основу которой положено:

- возможность для психологического раскрепощения школьников, для формирования навыков и приемов, способствующих самовыражению каждого ученика;
- возможность для оказания помощи классному руководителю, учителю-предметнику строить учебно-воспитательную работу в системе, с учетом психологических и возрастных особенностей учащихся;
- создание условий для своевременной корректировки выявленных психологических проблем и совершенствования и оптимизации учебно-воспитательного процесса.

Мною были определены эффективные психологические средства и методы, как упражнения на релаксацию, сбалансированность положительных и отрицательных эмоций, обеспечивающих поддержание душевного равновесия и жизнеутверждающего поведения. С этой целью в работе я использую специально подобранные упражнения на расслабление определенных частей тела и всего организма. Их можно рассматривать как часть занятия и как самостоятельную тренинговую систему.

В целом, такая проделанная работа позволит осуществлять социальную и психологическую защиту детей.

Таким образом, своевременно проведенная работа по формированию жизнестойкости в период подросткового кризиса, придаёт силы для преодоления препятствий и противодействий, даёт некий толчок к саморазвитию, освобождает от неуверенности, создает благоприятный эмоциональный фон, уверенное поведение.

Психологическое здоровье является необходимым условием полноценного развития ребенка в процессе его жизнедеятельности.

Руководитель проекта Давыденко Светлана Викторовна

Главный редактор Вьюнова Наталья Николаевна

Члены редколлегии: Ершова Руслана Владимировна

Вёрстка Вербина Валентина Валерьевна



Издание журнала

1 раз в 2 месяца, опубликован на сайте МБУ «ЦРО» <http://novcro.ucoz.ru>

За орфографические ошибки в материале педагогов
редколлегия ответственности не несет.

Мнения авторов могут не совпадать с точкой зрения редакции.

НАШ АДРЕС:

352240, Краснодарский край, г.Новокубанск, ул.Первомайская, 134

Тел.факс: 8(86195)3-01-73

E-mail: cro@nk.kubannet.ru