

**Йога рисования**

**и**

---

**5 видов перспективы**

# Что такое Йога рисования

---

- Путь от ученика к художнику, постепенное накопление опыта – это и есть Йога рисования. Ученик учится понимать логику и последовательность принципов в изображении. С приобретением опыта, ученик начинает чувствовать объект в пространстве, учится доверять своей руке и взгляду и постепенно приходит к осознанию, что все в мире взаимосвязано: его рука с карандашом, его взгляд, все предметы относительно друг друга, освещенность и линия горизонта.

## Погружение внутрь пространства

---

Самое главное в рисовании это умение видеть, осознавать информацию, сравнивать.

В первую очередь научимся видеть, пространство целиком с расположенными в нем предметами.

*Поленов В.Д. Золотая осень 1893 г*



## Точка схода

---

Необходимо научиться видеть  
как несколько линий сходятся в  
одной точке



## Пример с кубом

Так куб имеет 4 ребра и 4 линии должны сходиться в одной точке.

Эта точка может находиться где угодно далеко, художник должен ее представлять и видеть все устремленные к ней линии сразу.

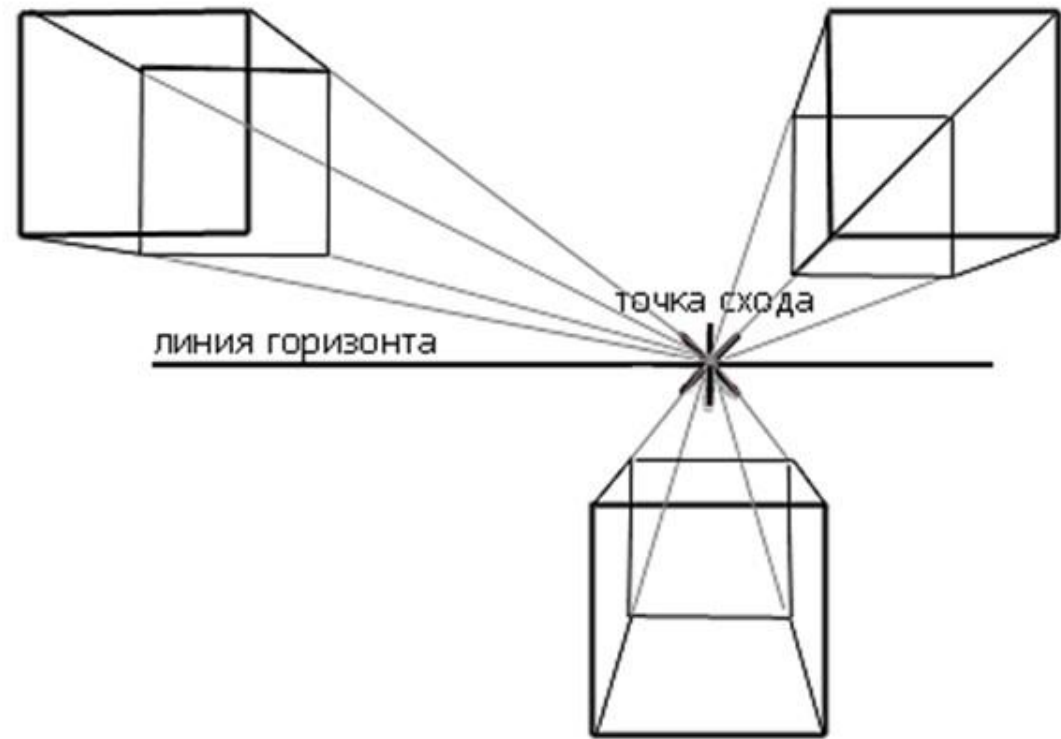

# Исправляем ошибки

---

Ученик, как правило, видит предметы по отдельности, а не все пространство целиком. Сначала рисует один предмет, а потом пририсовывает остальное. Или, он рисует линию и смотрит, чтобы она была ровная. Но это не правильно. Что же необходимо сделать?

- Сконцентрироваться на всем пространстве и расслабиться
- Доверять своей руке
- Разгрузить свой мозг от контроля над рукой.
- Расфокусировать зрение.

# Упражнение для расслабления

---

Поставьте руку сверху листа. Не смотрите на руку с карандашом, а смотрите на лист на воображаемую точку внизу листа. И ведите линию, но держите мысль на воображаемой точке. Повторите так несколько раз сверху вниз и снизу вверх. Даже если вы художник, тренировка не помешает. Доверяйте себе и своей руке.





# Рисуем куб

---

- Нарисуем вертикаль высоты куба. И поставим точки по краям листа на линии горизонта.
- Проведем горизонталы нижних ребер под углом к линии горизонта к соответствующим точкам.
- Поставим вертикали, ограничивающие пространство куба
- Нарисуем верхние горизонталы ребер и держим мысль, что эти линии сходятся в точках. Все линии надо видеть одновременно. Расфокусируйте зрение.
- Старайтесь, чтобы ваш глаз бежал впереди карандаша и смотрел
  - на точку, в которую надо попасть.
- Освободите сознание от контроля над рукой.



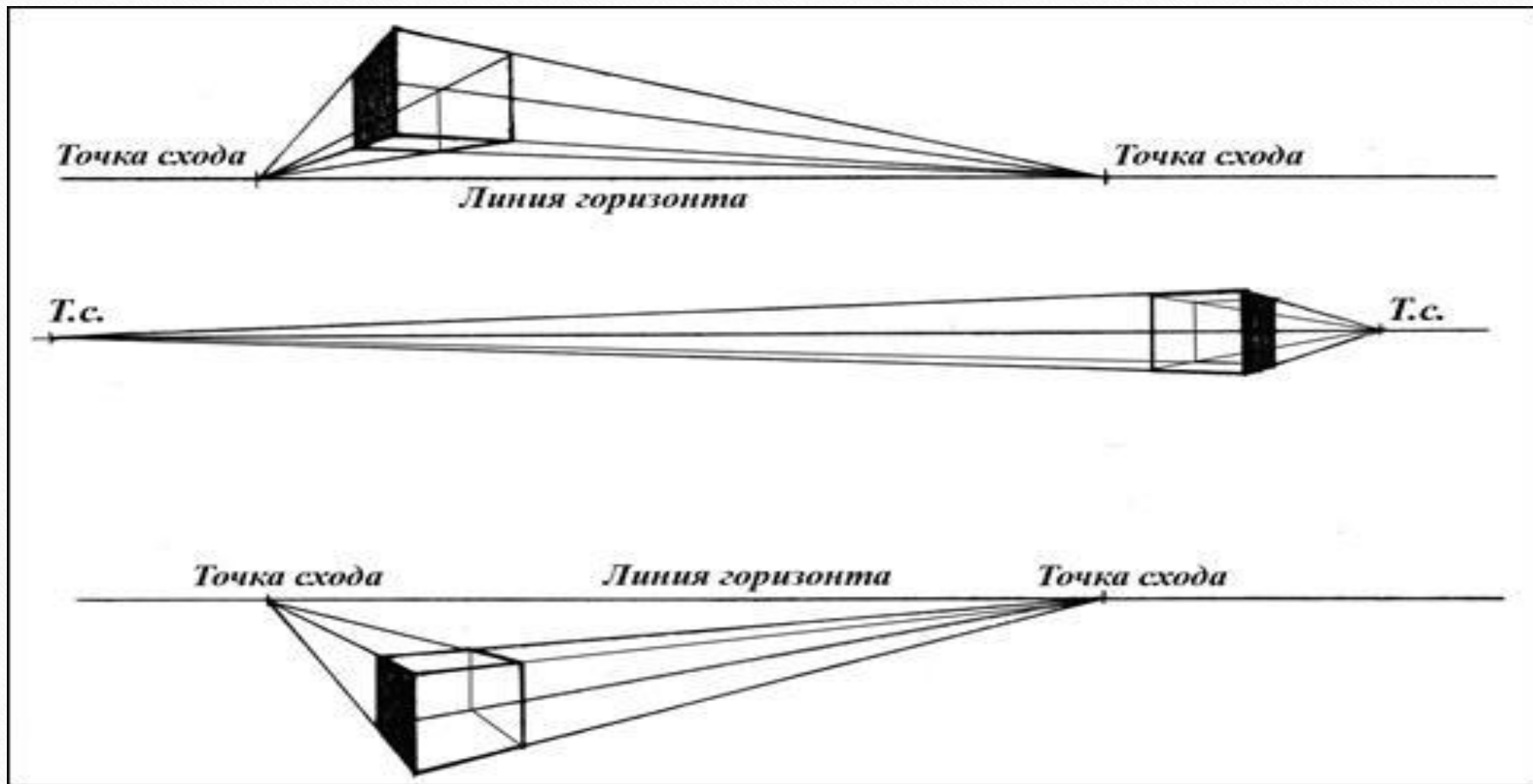

# Расфокусировка зрения

- Старайтесь увидеть как можно больше линий, стремящихся в одну точку. Они могут быть удалены друг от друга.

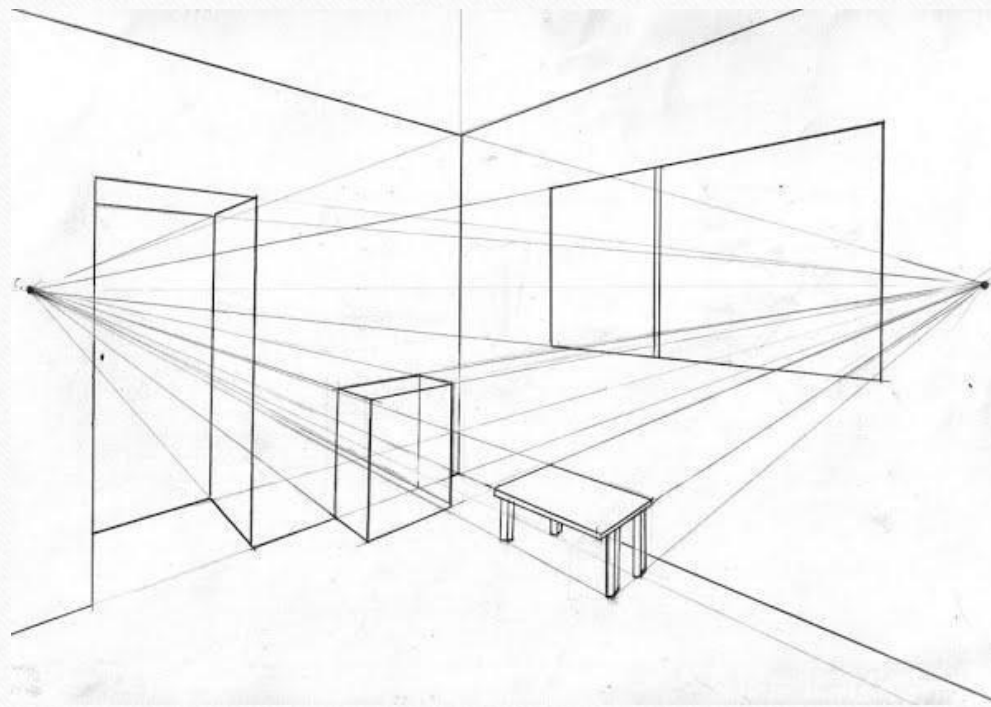

# Важно научиться видеть целостность изображения

---

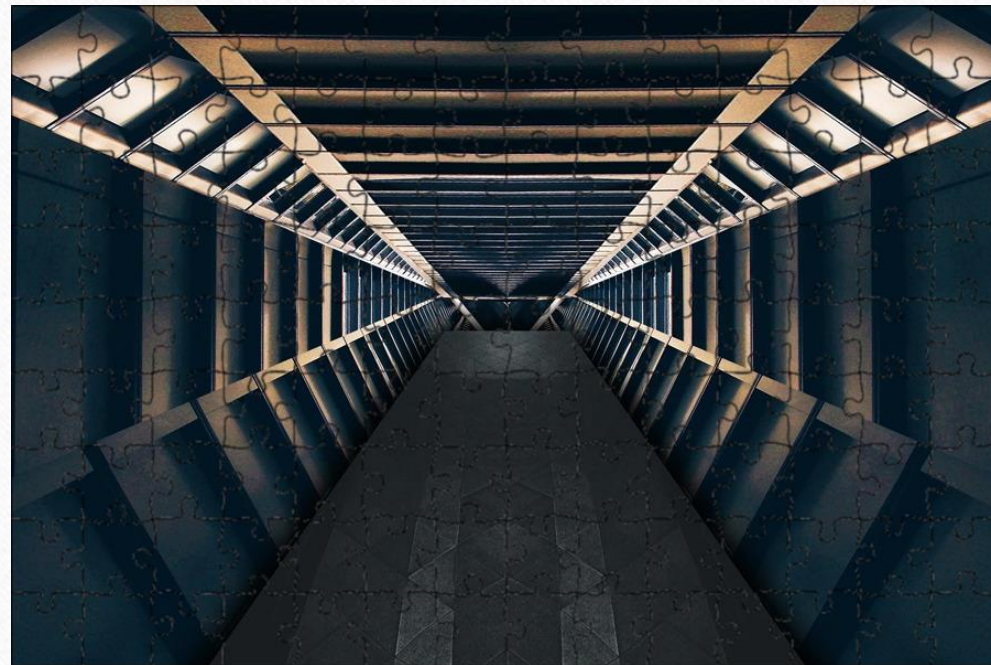
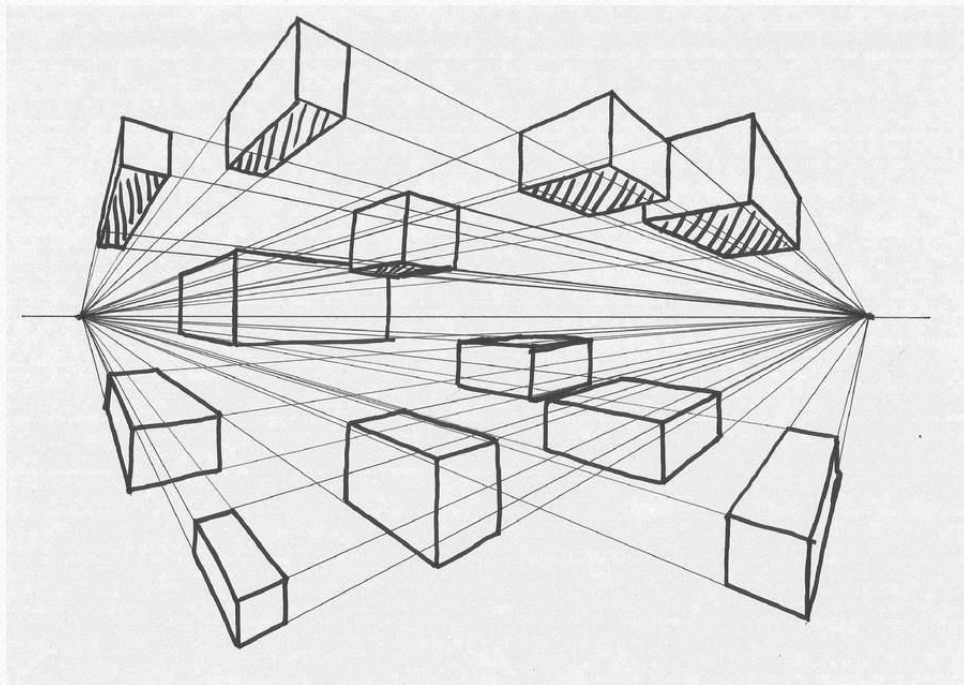

---

**Чем больше линий вы научитесь видеть  
одновременно, тем правильнее и  
убедительнее будет перспектива**

---

**Для любой визуализации, точкой  
отсчета перспективы является человек.  
Художник определяет как ему увидеть и  
передать информацию**

# Линейная перспектива

---

Чтобы создать иллюзию пространства внутри холста, необходимо понимать, что все линии имеют одну точку схода на горизонте. Как бы вы не меняли положение тела, она всегда будет относительно вас.

*Поленов В.Д. Ранний снег 1891*





# Построение линейной перспективы

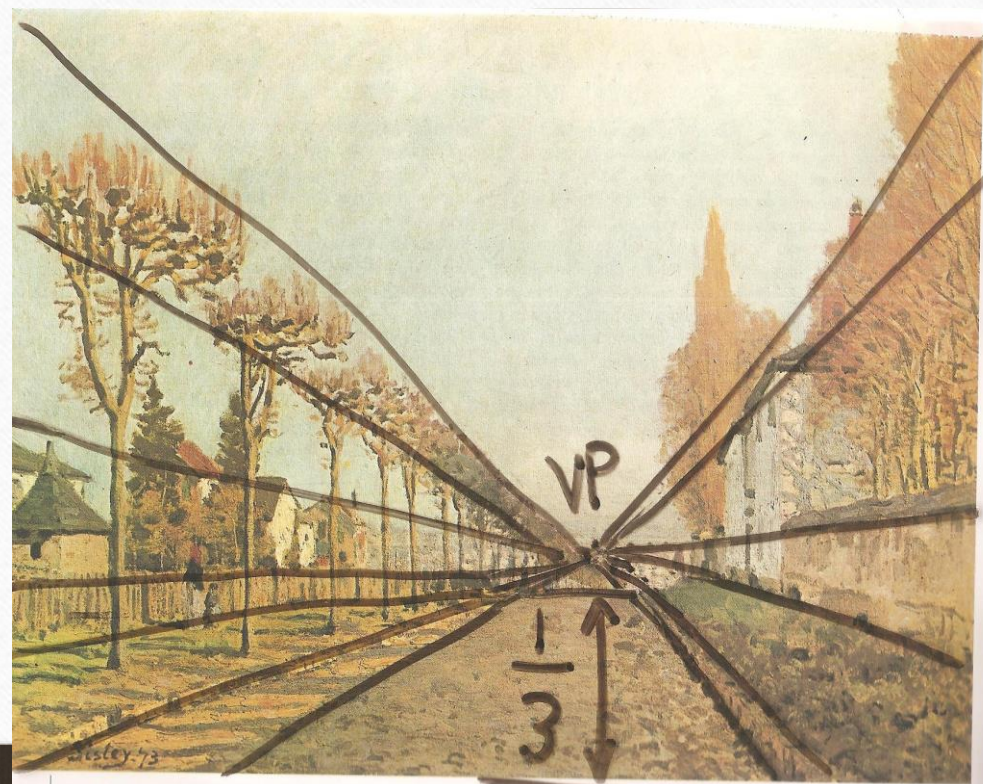
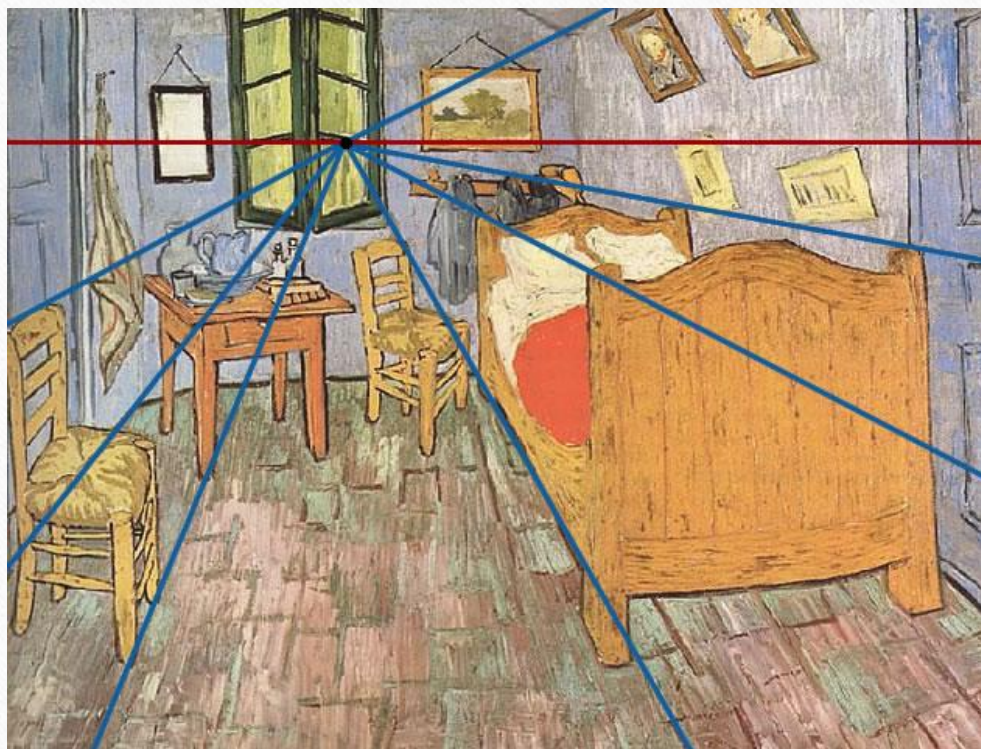

# Линейно-тональная перспектива

---

- Нарисуем две одинаковые линии одной толщины. Зрительно эти две линии удалены от нас на одном расстоянии.
- Еще раз нарисуем две одинаковые линии. Одну из них выделим жирной линией, а другой сделаем слабой, еле заметной. В этом случае, видно, что одна линия расположена ближе, а другая удален от зрителя.

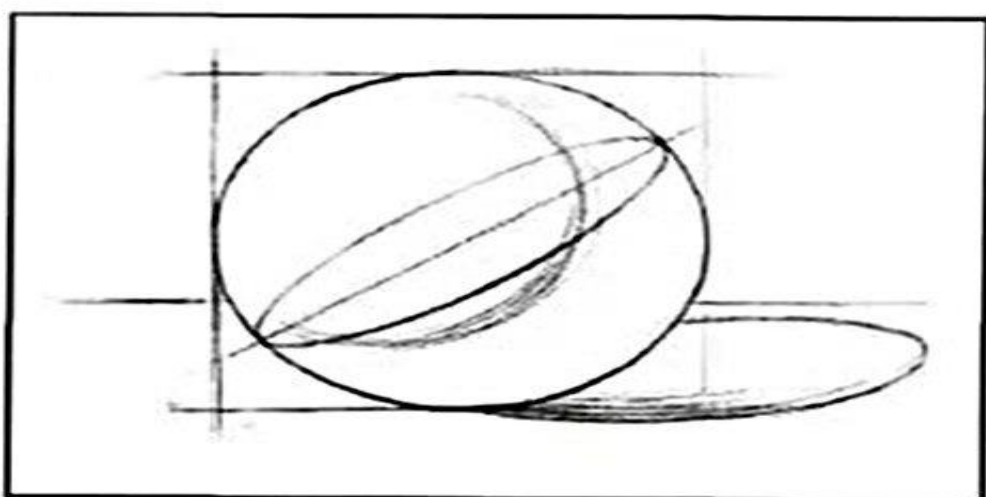
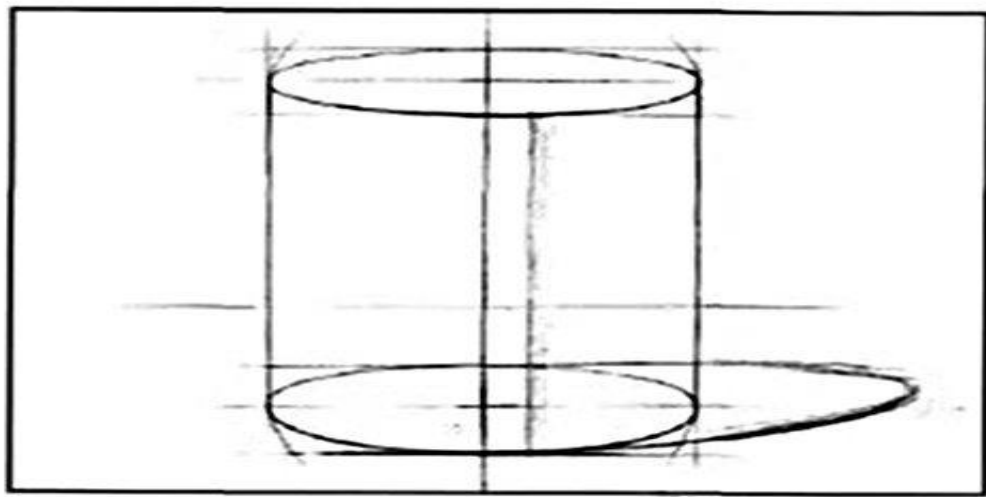
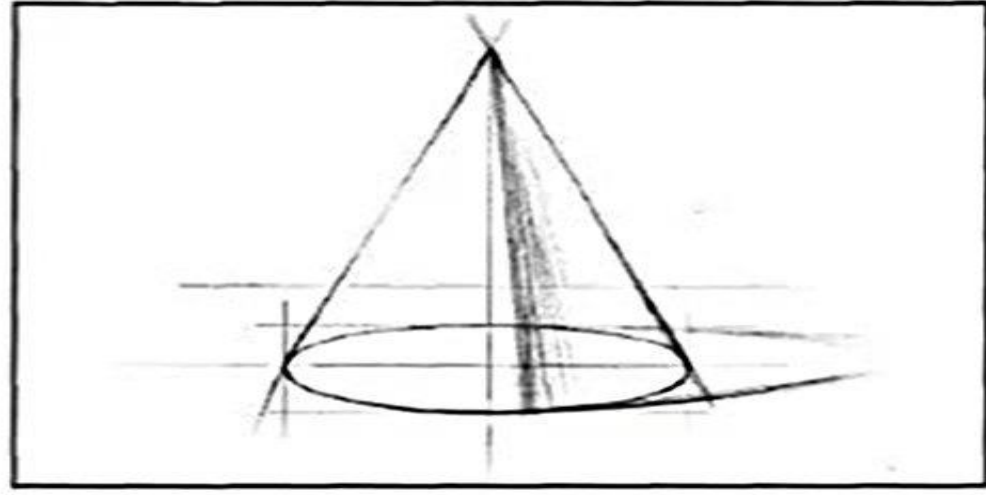
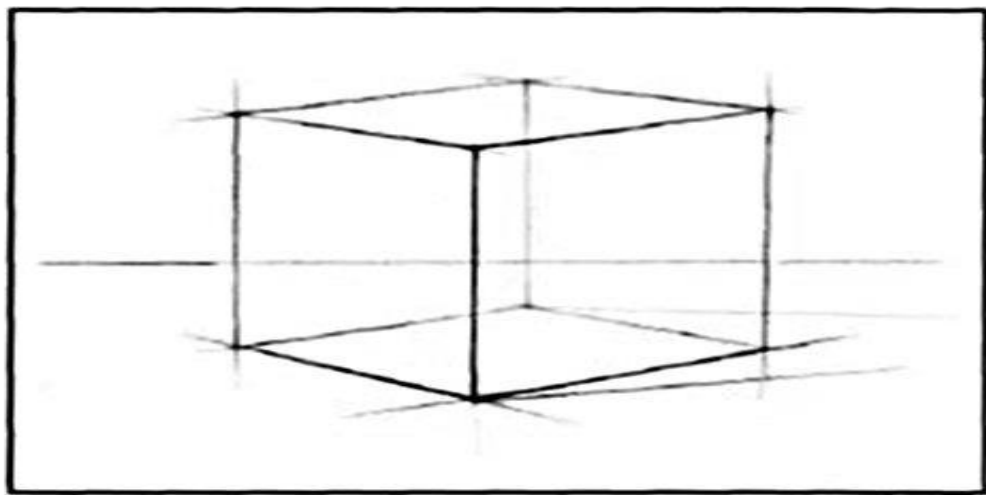

# Линейно-тональная перспектива

---

- С применением линейно-тональной перспективы изображение имеет глубину и объем.
- Если мы нарисуем эллипс одной толщины, то зритель может воспринимать его как угодно. Но если мы рисуем эллипс с помощью линейно-тональной перспективы, то зритель понимает, что это круг, который находится в горизонтальной плоскости. Ближняя часть рисуется сильнее.
- Мы меняем только тональность линии и не применяем штриховку.

---

**Линейный рисунок считается высшим пилотажем, если вы, с помощью линии, сможете передать ощущение объема и пространства.**

# Тональная перспектива

---

- Наша задача посредством тона заставить зрителя поверить, что та или иная плоскость уходит в глубину картинной плоскости.
- Здесь необходимо запомнить два правила. Все светлое в перспективе становится темнее, а все темное светлее.
- Если я нарисую два квадратика, которые лежат на горизонтальной плоскости, то чтобы показать, что темный квадратик уходит вдаль, я начну темный тон высветлять при удалении. А светлый квадрат, приближаясь к зрителю становится светлее. Вот и весь принцип.

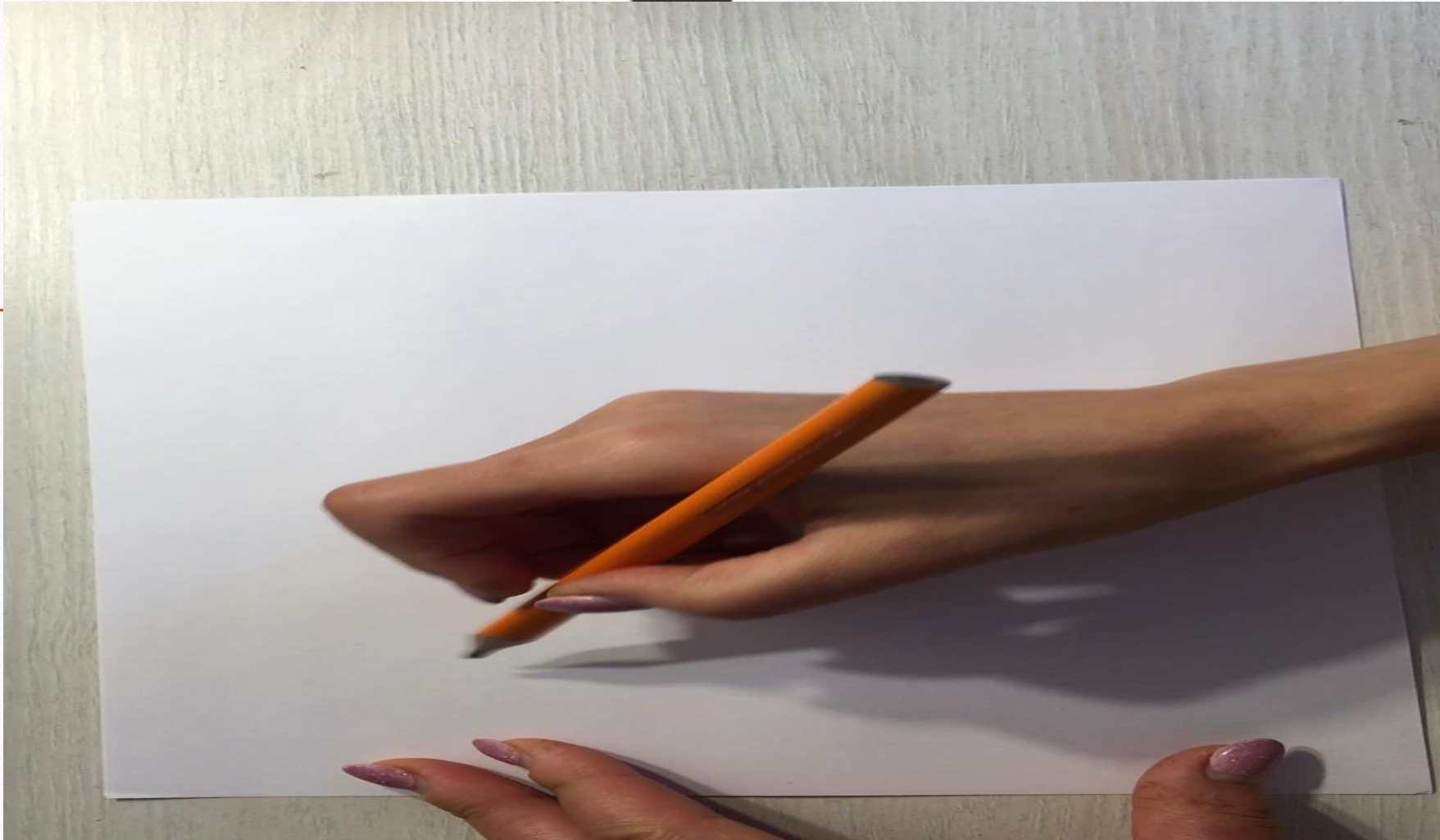

# Тональная перспектива

---

## принцип

- Все темное при удалении становится светлее
- Все светлое при удалении темнеет

*В.Д. Поленов «Русская деревня»*







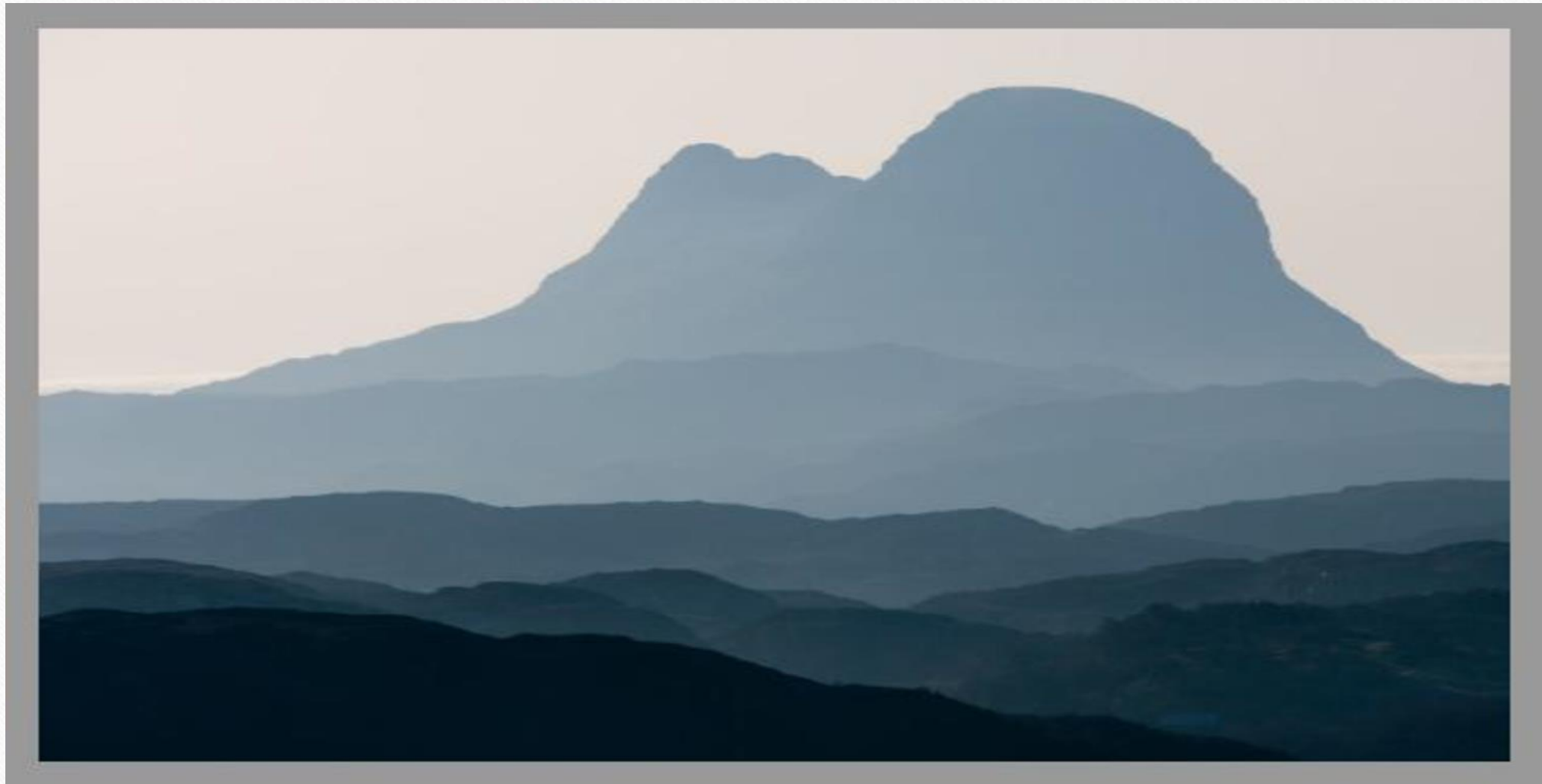

## Отражения без контрастов

---

Теневая часть в отражении становится светлее, а световая часть темнее. Они сближаются по тону. Поэтому отражения выглядят более цельно.

*В.Д.Поленов. «Заросший пруд»  
1879*

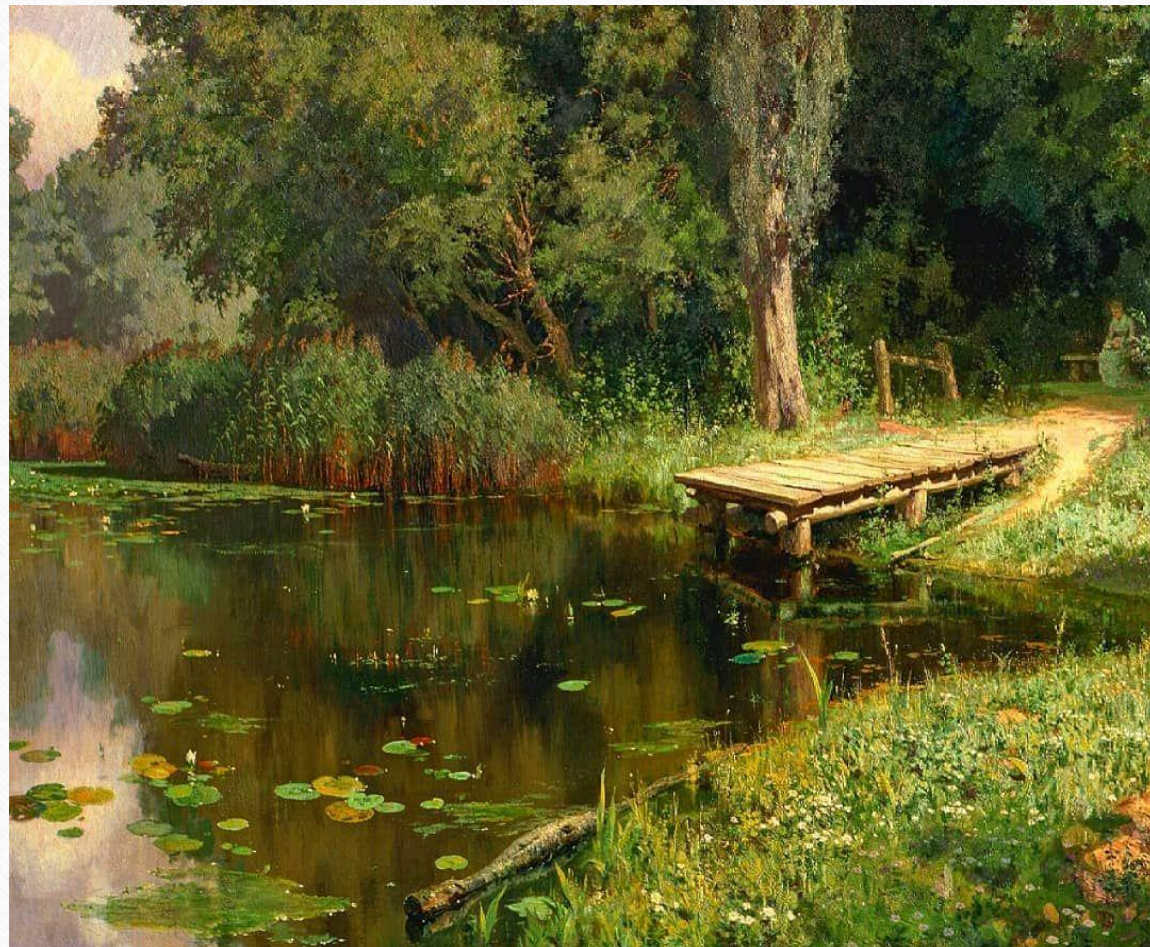



## Куб с применением тональной перспективы

---

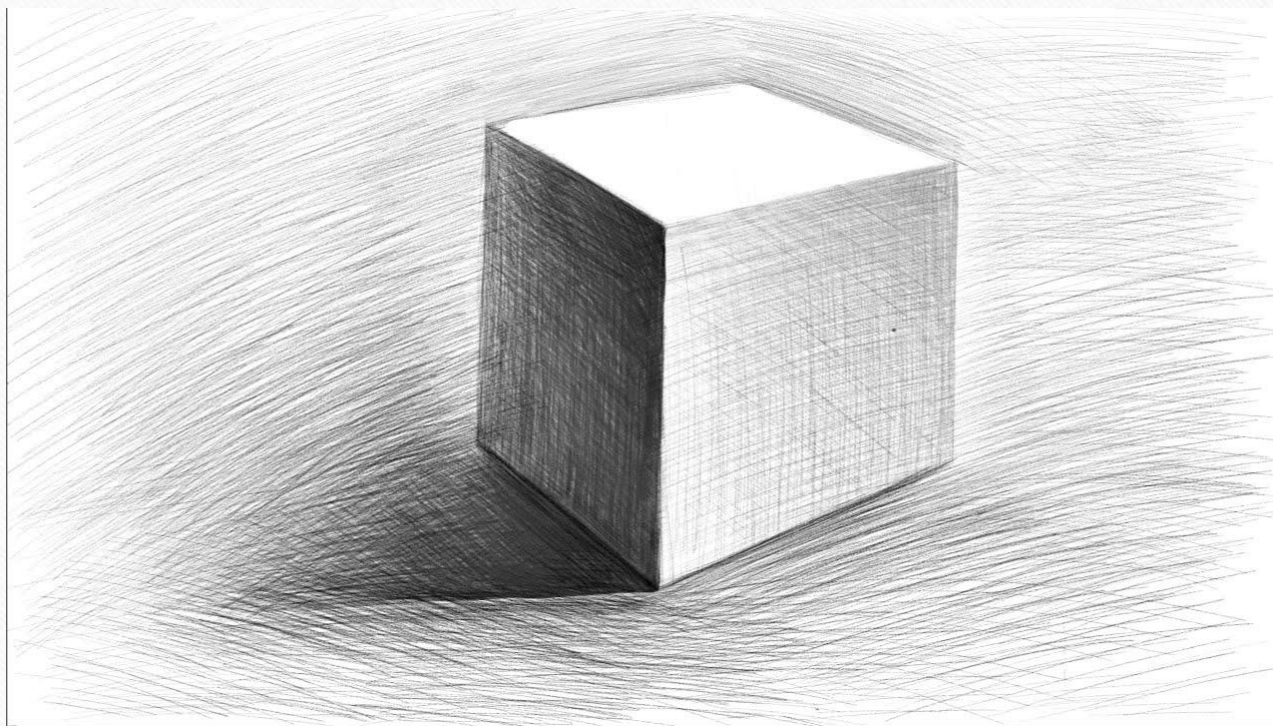

- 
- Нарисуем кубик с применением тональной перспективы. Представим, что свет падает справа. Теневая часть имеет растяжку от темного к светлому. При удалении теневая часть становится светлее. То же самое касается падающей тени. Тень при удалении становится светлее. Световая часть, наоборот, с приближением становится светлее. Таким образом мы создаем иллюзию пространства

# Цветовая перспектива

*В. Д. Поленов «Монастырь»*

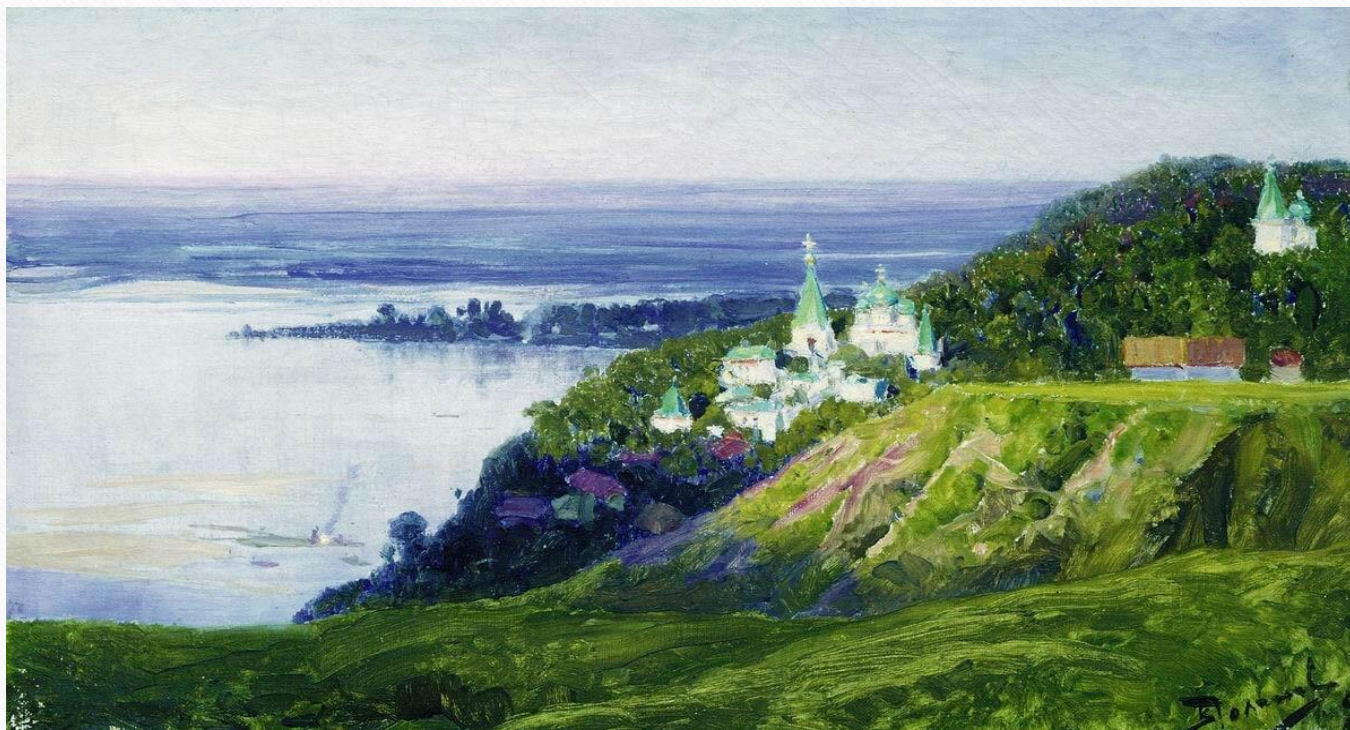

**Принцип цветовой перспективы все, что удаляется становится холоднее. Светлое темнеет, а темное светлеет.**

---

- Пятно имеет цвет, контраст, тон, форму. Когда вы научитесь понимать как воспринимает зритель информацию, то с помощью техники передачи перспективы вы сможете создавать объемное пространство внутри листа. Вы создаете иллюзию объема.
- Удаляясь от человека цвет распределяется следующим образом: 1- белый, 2-желтый, 3- оранжевый, 4-красный и зеленый, 5-фиолетовый, 6-синий, 7-голубой, 8- черный. Черный цвет является конечным.



Почему квадрат черный – потому что дальше уже некуда. Это конечный цвет. Казимир Малевич очень хорошо владел принципами цветовой перспективы и описал в своих трудах.

---



- 
- Если мы изображаем деревья. То устремляясь в даль цвет деревьев становится светлее и холоднее. Теневая часть становится светлее и холоднее. Световая часть становится темнее и холоднее.
  - Например. В пейзажах Поленова дальний план рисовался синим.
  - Все виды перспектив называются воздушной перспективой.
  - В. Д. Поленов. *«река Варя»*



# Информационная перспектива

---

- Деревья переднего плана имеют тщательную конфигурацию с прорисованными листиками. Дерево второго плана менее прорисовано.
- Получаются, что дальний план не имеет информации.

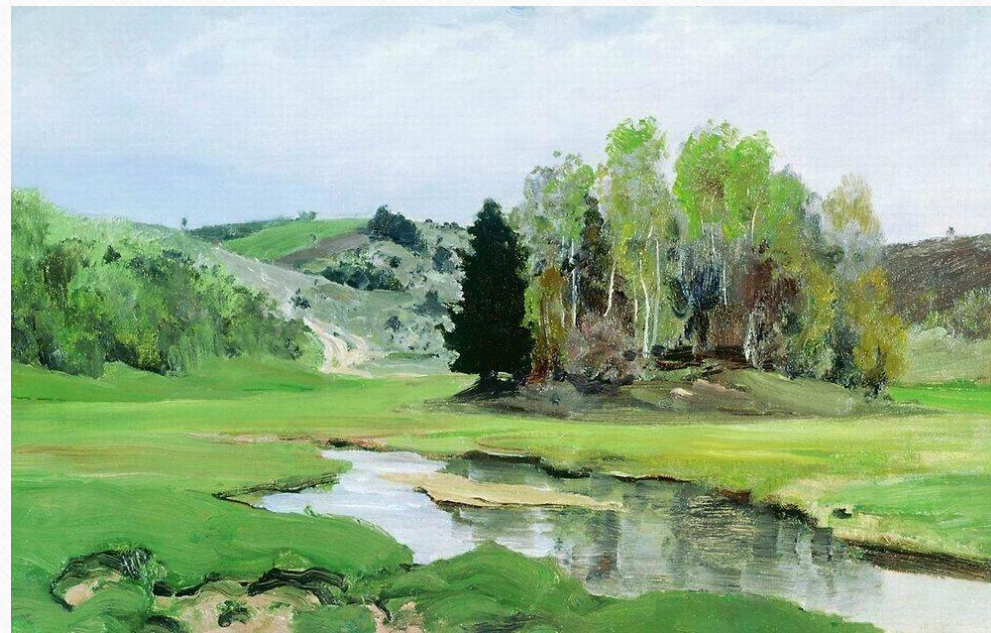

# Йога рисования и принципы перспективы

---

- Йога рисования это погружение в процесс с полным единением с пространством. Чтобы сделать изображение, необходимо не только увидеть, перспективу, но и прочувствовать ее законы и слиться в одно целое.
- Цветок раскрывается, подчиняясь законам природы. И вы тоже часть природы. Научитесь созерцать цветок внутри себя. Доверьте себе и красота внутри вас обязательно проявится на вашем холсте.
- В совокупности всех видов перспектив и обобщенного видения мы создаем иллюзию пространства, увлекающее зрителя в путешествие по картине и в глубину внутреннего мира.
- С вами была педагог Марина Геннадьевна Дорошенко. Спасибо за внимание