

Муниципальное бюджетное общеобразовательное учреждение
средняя общеобразовательная школа №6 имени И.Т Сидоренко
муниципального образования Усть-Лабинский район

Краснодарского края

Адрес: 352330, Краснодарский край, г. Усть-Лабинск, ул. Энгельса, 71.
тед. 8(86135)-4-56-08

Школьный историко-краеведческий музей
МБОУ СОШ № 6 им. И.Т. Сидоренко г. Усть-Лабинска
Краснодарского края

Директор МБОУ СОШ №6 им. И.Т. Сидоренко Штейнбрехер Елена Андреевна

Ответственный за школьный музей: Перова Юлия Сергеевна



Номинация «Лучший экспонат»

В нашем школьном историко-краеведческом музее МБОУ СОШ № 6 им. И.Т. Сидоренко есть уникальные экспонаты - 3 прялки



Одну из этих прялок в музей передала бабушка
коллеги нашей школы.



Фото из школьного историко –
краеведческого музея МБОУ СОШ № 6
им. И.Т. Сидоренко

Воспоминания из семейного архива: «Эту прялку моей бабушке передала ее бабушка. Моя бабушка мне рассказывала, когда она была маленькая, то часто наблюдала непонятную еще тогда для нее картину прядения нитей. Её удивляло, что из огромного мешка шерсти могло получиться только пару клубков пряжи. А сколько труда это стоило! Деревянная ручная прялка, местами потертая от времени. На катушке еще остались готовые нити от последнего прядения.... прабабушка так умело, нажимала на педаль, на которой вращалось колесо. Потом из пряжи вязала теплые шерстяные носки, платки. Возраст этой прялки составляет уже более ста лет»



Что же это за уникальный экспонат?



- **Прялка**-предмет народного быта, орудие труда, на котором пряли нитки.



• **Прялки** пришли к нам из далёкой древности. Несмотря на свою простоту, прялка была удивительным завоеванием человеческого ума. Нить же, полученная при прядении, играла весьма серьезную роль в мифопоэтическом мире наших предков. Во всяком случае, еще собиратель и исследователь мифологии и фольклора разных народов А. Н. Афанасьев отмечал, что «выражение «нить жизни» соответствует ровной, гладкой нити, и, наоборот, жизнь, исполненная страданий и бедствий, тянется суровою узловатою нитью, опутывает человека, словно сетями и налегает на него тяжелою обузою.

• Во-вторых, образовалось убеждение, что девы судьбы, вечно работающие пряжи, своими руками они прядут жизненную нить и вплетают в нее все, что должно совершиться с человеком во время его земного существования».

- Прялки были неизменные спутницами крестьянских женщин. Нарядную прялку мастерил добрый молодец в подарок невесте, дарил на память муж жене, отец дочери. И потому ее старались украсить особенно нарядно.
- Прялку-подарок хранили всю жизнь и передавали как великую ценность следующему поколению.



Фото из школьного историко – краеведческого музея МБОУ СОШ № 6 им. И.Т. Сидоренко

Прялка
сопровождала
девушку – казачку от
рождения до
замужества.

С первых дней жизни
девочке клали в
колыбельку
маленькую «прялочку»,
чтобы избавить ее от
сглаза и порчи, а в
семь лет она сама
начала прясть –
готовить себе
приданое.



Фото из школьного историко –
краеведческого музея МБОУ СОШ № 6
им. И.Т. Сидоренко

- С осени и до Великого Поста в «низеньких светёлках» при лучине с тихой песней пряжи сидели за своей работой до полуночи, а порой и до рассвета.
- Прядение у казачек занимало большую часть времени в году, длилось весь осенне-зимний период, прерываясь лишь на рождественские праздники. Осенью и зимой девушки собирались в просторной избе для совместной работы. Такие вечера называли «смотром невест», а прялка свидетельствовала о благополучии и достатке семьи девушки.



Первым «механизмом» для скручивания пряжи их волокон шерсти были ловкие руки мастерицы. Дело пошло значительно быстрее, когда появилось веретено, затем прялка. Но только самопрялка значительно облегчала труд пряжи.



Этапы прядения на самопрядке

- Рукой поворачивается колесо и через ремень вращение передается веретену.
- левой рукой подаются волокна к острому концу веретена, правой прокручивается колесо.
- Когда нить увеличится на длину, руки ее наматывают на стержень веретена и прядут дальше. Скорость прядения на самопрядке быстрее, чем на Прядке –донце.
- На Руси самопрядки разделяли на русские (стояки) и чухонки (лежаки). У русских колесо располагалось перпендикулярно полу, у чухонок –под углом.



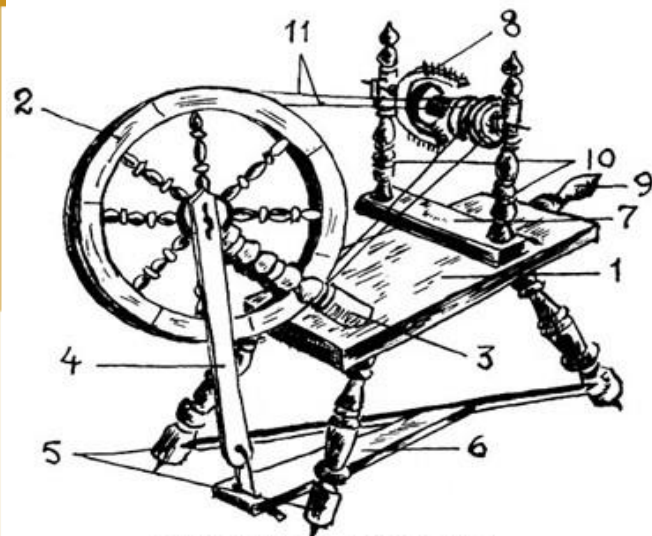

1. Доска
2. Колесо
3. Вилка
4. Майка
5. Ноги
6. Подножка
7. Подушка
8. Рашманок
9. Винт
10. Стойки
11. Шнуры

Ножная прялка
(самопрядка)

Фото из школьного историко –
краеведческого музея МБОУ СОШ № 6
им. И.Т. Сидоренко



Прялка, как и любой предмет сельского обихода, воспевался в частушках, пословицах и поговорках.

- **Прялка не Бог, а рубаху даёт.**
- **Не нарядешь зимою, нечего будет ткать летом.**
- **Не ленись прясть, хорошо оденешься.**
- **Девку веретено одевает.**
- **Девка прядет, а бог ей нитку дает.**

Ей приписывались оберег и народные сказания, приметы. Прялка считалась оберегом для девушки.





Использованные сайты Интернет:

- <https://pulse.mail.ru/>
- <https://urok.1sept.ru/articles/>
- <https://nsportal.ru/ap/library/drugoe/2018/11/02/semeynaya-relikviya>
- <https://yandex.ru/images/search?p>

