

**СВЕДЕНИЯ О КАЧЕСТВЕ РЕАЛИЗАЦИИ
ДОПОЛНИТЕЛЬНОЙ ОБЩЕОБРАЗОВАТЕЛЬНОЙ
ОБЩЕРАЗВИВАЮЩЕЙ ПРОГРАММЫ
ХУДОЖЕСТВЕННОЙ НАПРАВЛЕННОСТИ
«АКТЁРСКОЕ МАСТЕРСТВО»**



**ДЫШКАНТ
ИРИНА ВЛАДИМИРОВНА**

*старший педагог дополнительного
образования высшей квалификационной
категории*

МБУ ДО «ДДиЮТ» ГО г.Октябрьский

**Мониторинг оценки образовательных достижений
(В период с 2017 года по настоящее время)**



Сведения об охвате участников конкурсов, фестивалей и полнота реализации образовательной программы с 2017 года по настоящее время

Учебный год	Кол-во обучающихся по программе	Кол-во часов по программе	Реализация программы	Уровень освоения программы (промежуточная / итоговая аттестация)			Количество участников/призеров /победителей конкурсов		
				Высокий	Средний	Низкий	Международный	Всероссийский	Региональный
2017 - 2018	48	72	100 %	58/75	33/25	10/-	5 / 5 / 1	7 / 6 / 1	10 / 9 / 1
2018 - 2019	55	72	100 %	60/77	31/23	9/-	30 / - / 30	25 / - / 25	15 / 13 / 2
2019 - 2020	58	72	100 %	63/71	32/29	5/-	45 / 32 / 13	37 / 34 / 3	10 / 8 / 2
2020 - 2021	60	72	100 %	64/73	29/27	7/-	52 / - / 52	45 / 32 / 13	14 / 11 / 3
2021- 2022	70	72	100 %	68/76	32/24	-	60/ - / 60	65 / 24 / 41	17 / 14 / 3
2022 - 2023	80	72	100 %	69/75	31/25	-	64/ - / 64	60 / 48 / 12	22 / 18 / 4
2023 - 2024	83	72	В процессе реализации	73/-	27/-	-	- / - / -	65 / 50 / 15	30 / 26 / 4

АНАЛИЗ ОХВАТА УЧАСТНИКОВ КОНКУРСОВ, ФЕСТИВАЛЕЙ И ПОЛНОТА РЕАЛИЗАЦИИ ОБРАЗОВАТЕЛЬНОЙ ПРОГРАММЫ В ПЕРИОД С 2017 ГОДА ПО НАСТОЯЩЕЕ ВРЕМЯ



Проведя анализ дополнительной общеобразовательной общеразвивающей программы «Актерское мастерство» в период с 2017 года по настоящее время, можно сделать следующий вывод: работа по реализации поставленных задач прошла успешно. Все обучающиеся осваивают дополнительную общеобразовательную общеразвивающую программу. Очевиден положительный результат проделанной работы: низкий уровень усвоения программы детьми в последние годы отсутствует, различия в высоком и среднем уровне не значительны, знания детей прочные, они способны применять их в повседневной деятельности.

Обучающиеся овладели необходимыми умениями и навыками в соответствии с возрастными особенностями. Это было достигнуто за счет правильно построенной, индивидуальной систематической работы с детьми по всем направлениям, создания условий и положительного психологического микроклимата. Это достигается ответственным отношением к работе, уважением к личности ребенка, трудолюбием и внутренней культурой обучающихся, вовлечением всех участников образовательного процесса в разнообразные формы взаимодействия.

Результативность освоения программы выражается в том, что обучающиеся образцового коллектива детской театральной студии «Щелкунчик» - победители и призёры Региональных, Всероссийских и Международных фестивалей и конкурсов, принимают участие в драматических спектаклях и мюзиклах, создают собственные театральные постановки и этюды.

Победители и призеры значимых фестивалей и конкурсов

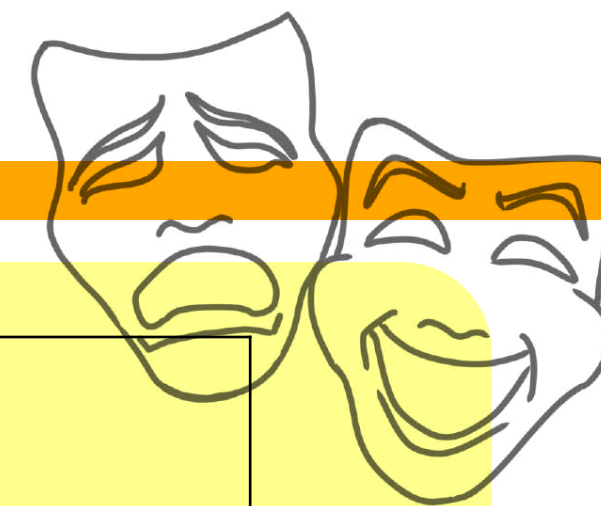

Уровень (Муниципальный, Региональный, Всероссийский, Международный)	Учебный год	
Международный	Мероприятия	Результат
	Онлайн - конкурс «Арт-наследие» г. Москва, 2017 г.	Диплом Лауреата 1 степени (участников - 35)
	I Международный онлайн - конкурс творчества «ART world» г. Москва, 2018 г.	Диплом Лауреата 2 степени (участников - 1)
	Международный конкурс патриотической направленности «Родина моя» г. Москва, 2019 г.	Диплом Лауреата 1 степени (участников - 45)
	Международный конкурс - фестиваль исполнительских искусств «Алые Паруса» г. Санкт - Петербург, 2020 г.	Диплом Лауреата 1 степени (участников - 2)
	Международный творческий конкурс - фестиваль «День Победы» г. Санкт - Петербург, 2020 г.	Диплом Лауреата 1 степени (участников - 2)
	Международный конкурс - фестиваль «Арт наследие» г. Москва, 2021 г.	Диплом Лауреата 1 степени (участников - 30)
	II Международный конкурс - фестиваль исполнительского искусства «Территория успеха» г. Санкт - Петербург, 2021 г.	Диплом Лауреата 1 степени (участников - 28)
	II Международный многожанровый фестиваль - конкурс «Дар созидания» г. Рязань, 2021 г.	Диплом Лауреата 2 степени (участников - 36)
	Международный фестиваль - конкурс детского и юношеского театрального искусства «Золотой ключик» г.Казань, 2022 г.	Диплом Лауреата 1 степени (участников - 18) Диплом Лауреата 2 степени (участников - 24) Диплом Лауреата 3 степени (участников - 15)
Международный фестиваль - конкурс театрального творчества «Золото кулис» г. Рязань, 2023 г.	Диплом Лауреата 1 степени (участников - 33)	
Международный многожанровый конкурс - фестиваль «Московское время» г. Москва, 2022 г.	Диплом Лауреата 1 степени (участников - 24) Диплом Лауреата 1 степени (участников - 36)	

Победители и призеры значимых фестивалей и конкурсов

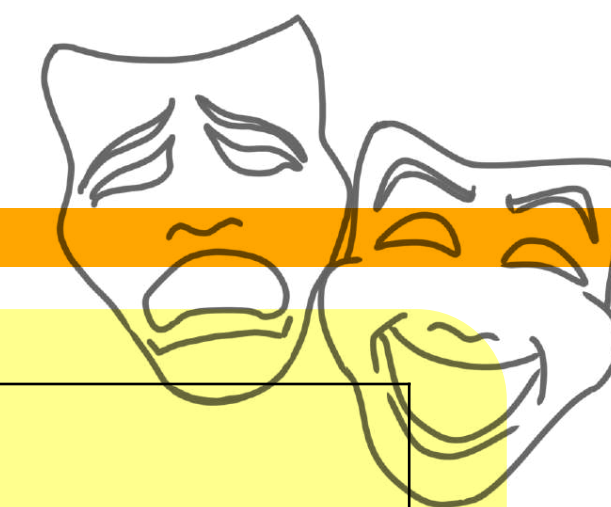

Уровень (Муниципальный, Региональный. Всероссийский. Международный)	Учебный год	
	Мероприятия	Результат
Всероссийский	Всероссийский грантовый театрально - вокальный онлайн - конкурс «Сороковые роковые» г. Москва, 2020 г.	Диплом Лауреата 1 степени (участников - 1). Диплом Лауреата 2 степени (участников - 1) Диплом Лауреата 3 степени (участников - 1)
	Всероссийский фестиваль - школа любительских театров «В главной роли» г. Сочи, 2022 г.	Диплом Лауреата 2 степени (участников - 12) Диплом Лауреата 3 степени (участников - 10) Диплом Лауреата 3 степени (участников - 1)
	III Всероссийский грантовый театральный фестиваль-лаборатория «Свободное пространство» г. Москва, 2022 г.	Диплом Лауреата 1 степени (участников - 1). Диплом Лауреата 2 степени (участников - 12) Диплом Лауреата 3 степени (участников - 15)
	Всероссийский Патриотический Конкурс «Победный 45-ый» г. Москва, 2023 г.	Гран-При (участников - 20)

Победители и призеры значимых фестивалей и конкурсов



Уровень (Муниципальный, Региональный. Федеральный. Международный)	Учебный год	
	Мероприятия	Результат
Муниципальный / Региональный	Городской открытый фестиваль - конкурс «Путь к прекрасному» г. Октябрьский, 2024 г.	Гран - При (участников - 15). Диплом Лауреата 1 степени (участников - 1). Диплом Лауреата 2 степени (участников - 1) Диплом Лауреата 3 степени (участников - 2)
	Региональный этап Всероссийского творческого конкурса памяти В.С. Ланового «Пробуждая сердца» г. Уфа, 2023 г.	Диплом Лауреата 1 степени (участников - 2). Церемония вручения Дипломов и памятных подарков от имени Жюри Всероссийского творческого конкурса памяти В.С. Ланового «Пробуждая сердца» состоялась 22 июня 2023 года - в День памяти и скорби в Геральдическом зале Государственного Собрания - Курултай г.Уфа.

МЕЖДУНАРОДНЫЕ КОНКУРСЫ



Международный конкурс - фестиваль «Дети России» г. Сочи, 2018 г.

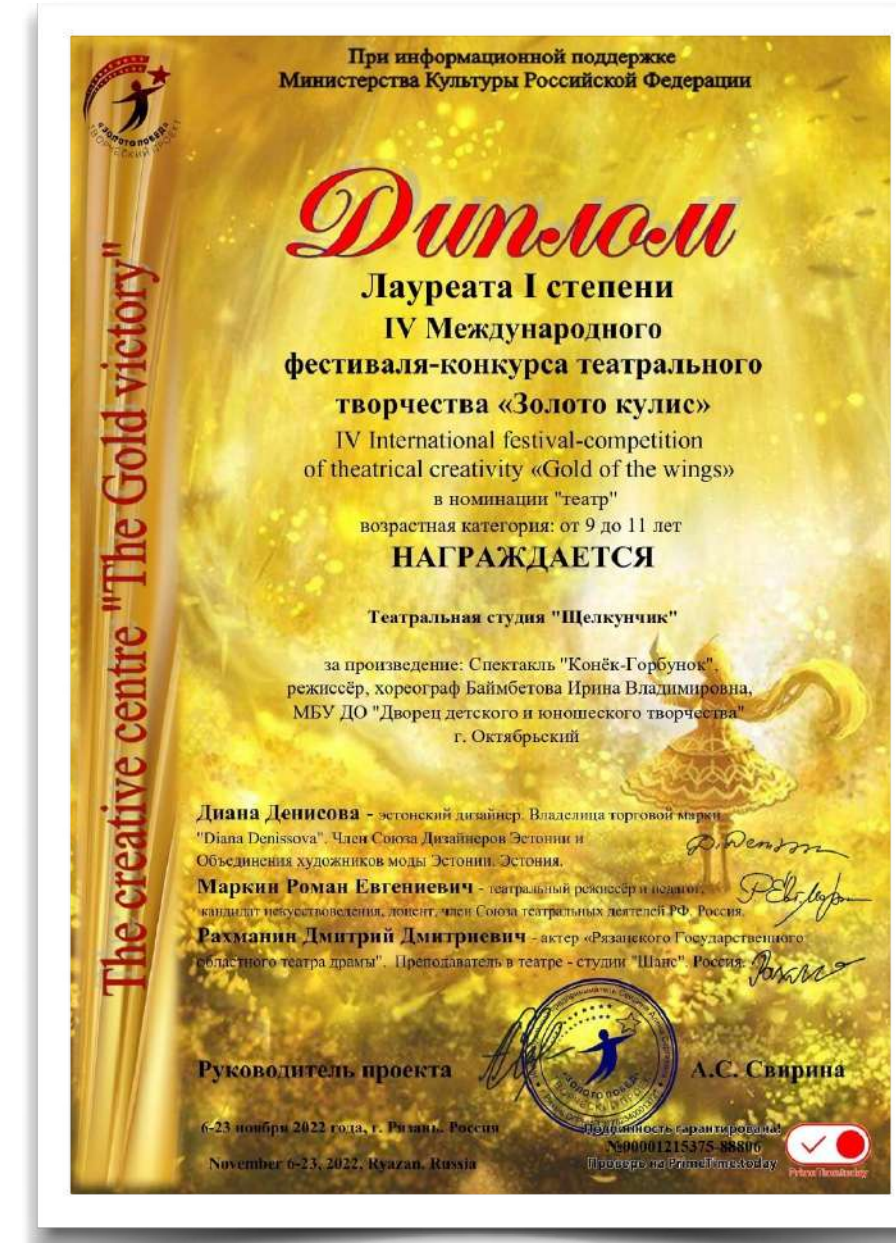

Международный фестиваль - конкурс детского и юношеского театрального искусства «Золотой ключик» г.Казань, 2022 г.

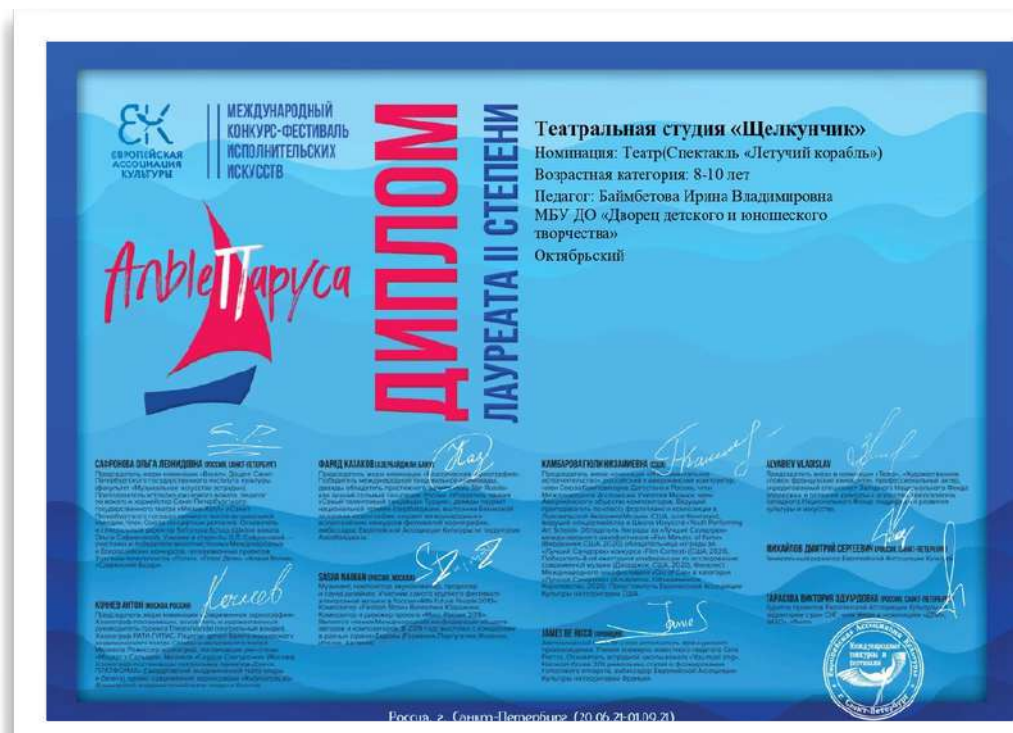

ВСЕРОССИЙСКИЕ КОНКУРСЫ



III Всероссийский грантовый театральный фестиваль-лаборатория «Свободное пространство» г. Москва, 2022 г.



Всероссийский фестиваль - школа любительских театров «В главной роли» г. Сочи, 2022 г.



РЕГИОНАЛЬНЫЕ КОНКУРСЫ



Региональный этап Всероссийского творческого конкурса памяти В.С. Ланового «Пробуждая сердца» г. Уфа, 2023 г.



Городской открытый фестиваль - конкурс «Путь к прекрасному» г. Октябрьский, 2024 г.

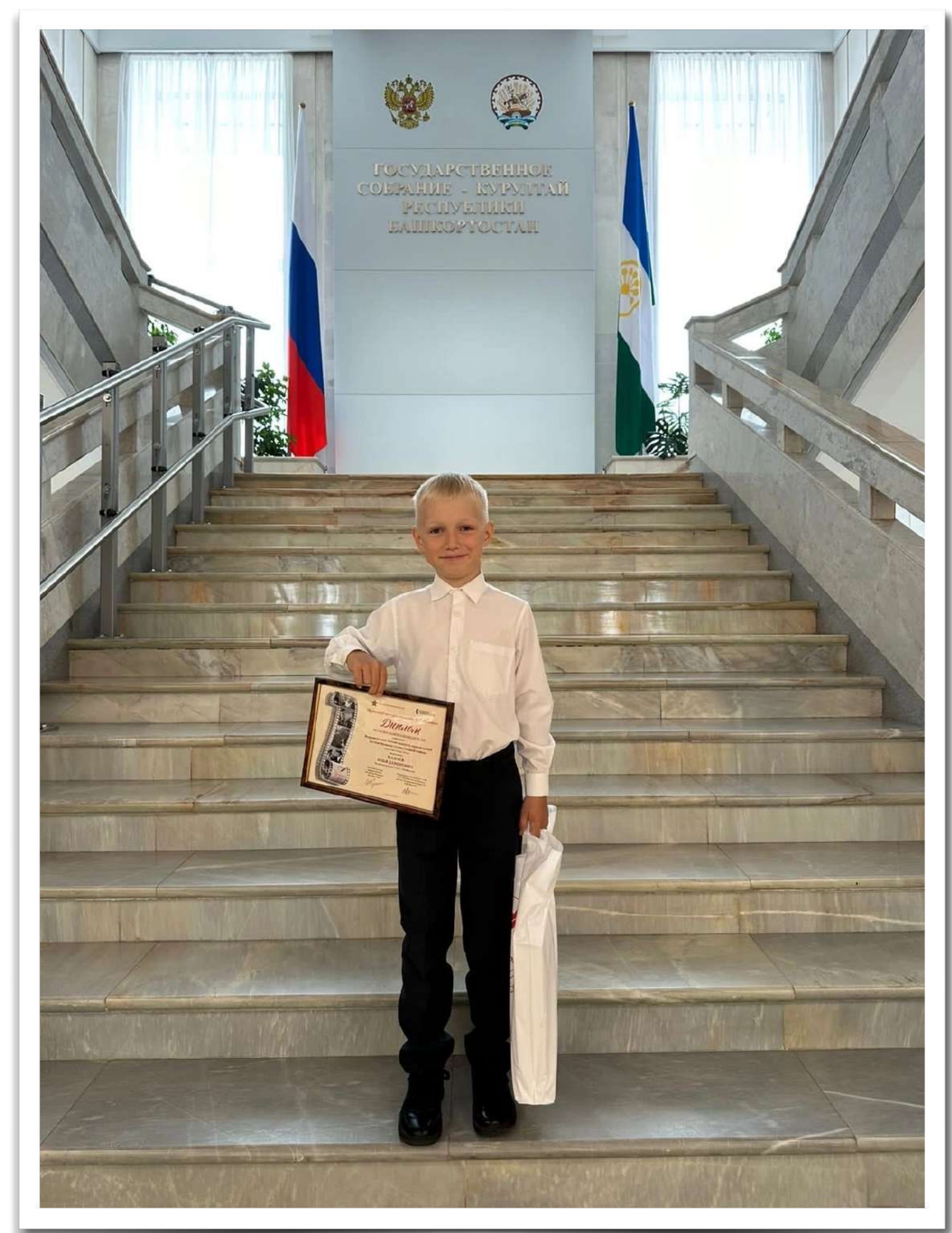

Региональный этап Всероссийского творческого конкурса памяти В.С. Ланового «Пробуждая сердца» г. Уфа, 2023 г.

Уровень освоения разделов программы обучающихся за семь лет (с 2017 года по настоящее время) в %



- Высокий показатель в %
- Средний показатель в %
- Низкий показатель в %

Первый год обучения

Раздел 1 «Основы театральной культуры»

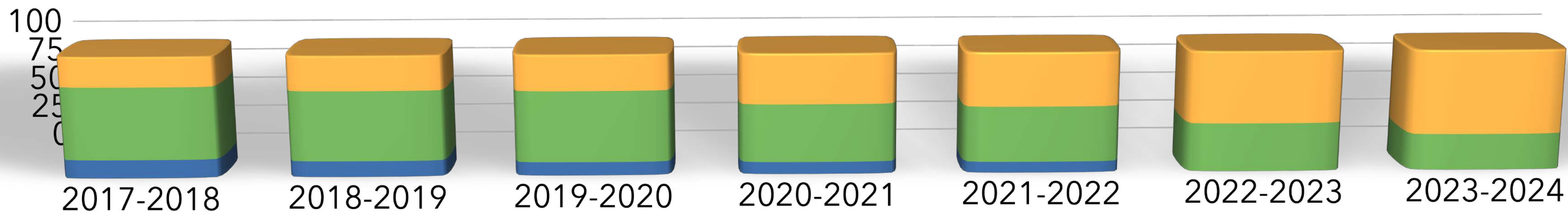

Раздел 2 «Система актерского мастерства К.С. Станиславского»

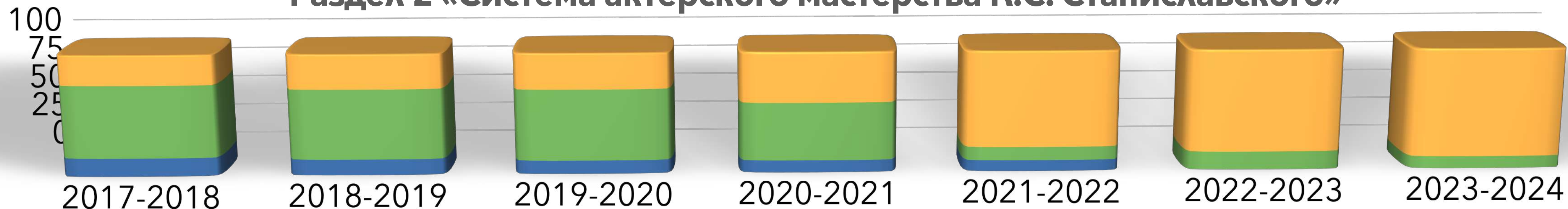

Раздел 3 «Техника и культура речи»

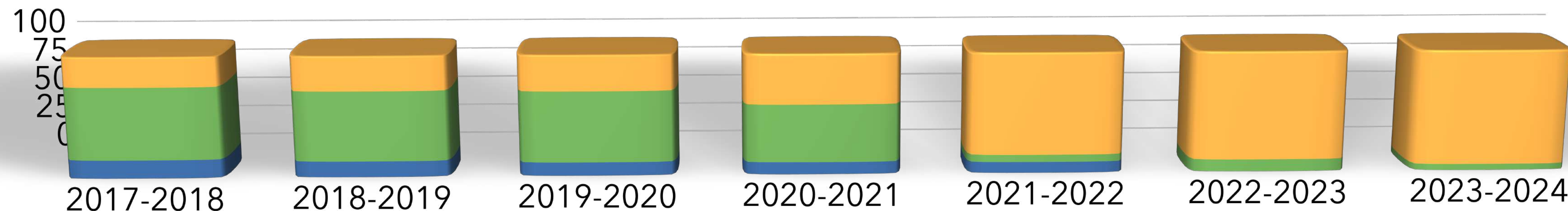



Раздел 4 «Ритмопластика»

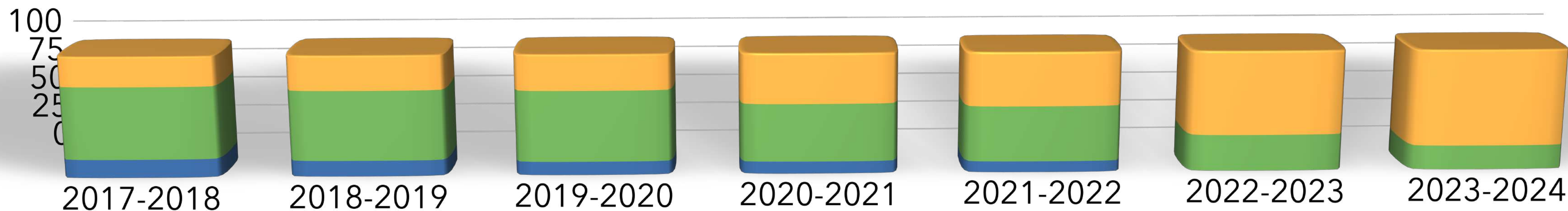

Раздел 5 «Этюд - азбука искусства»

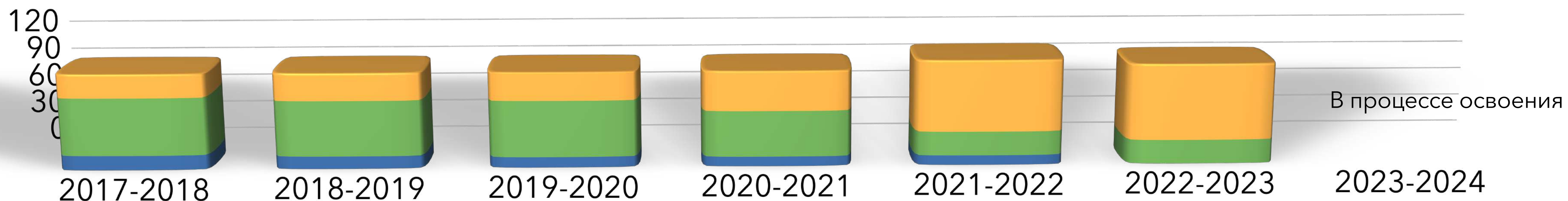

Раздел 6 «Творческая мастерская»

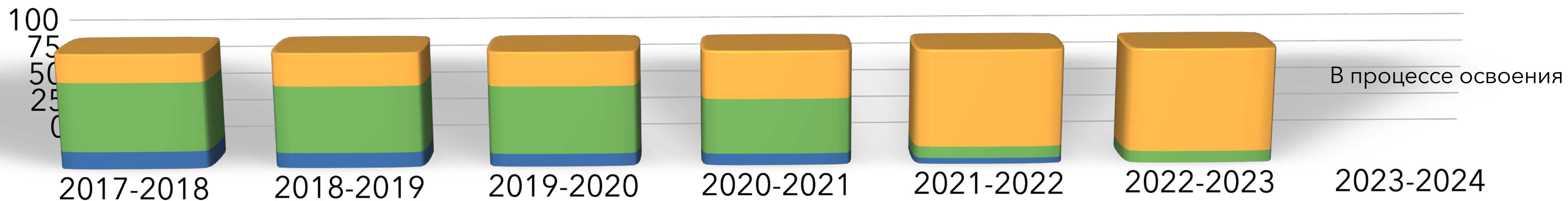



Второй год обучения

- Высокий показатель в %
- Средний показатель в %
- Низкий показатель в %

Раздел 1 «Мир театрального искусства»

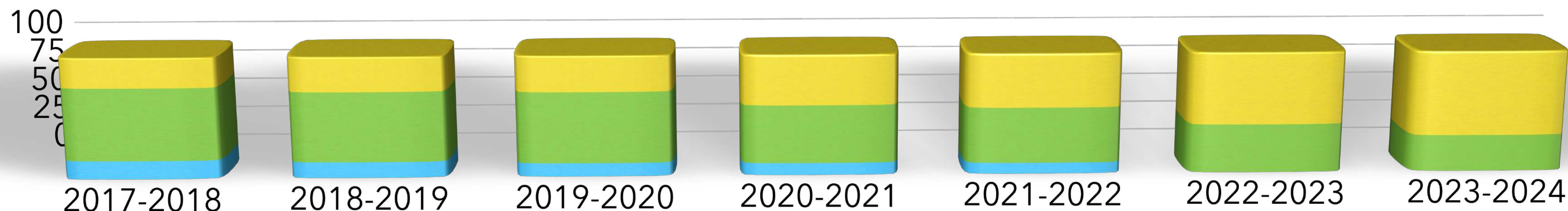

Раздел 2 «Техника и культура речи»

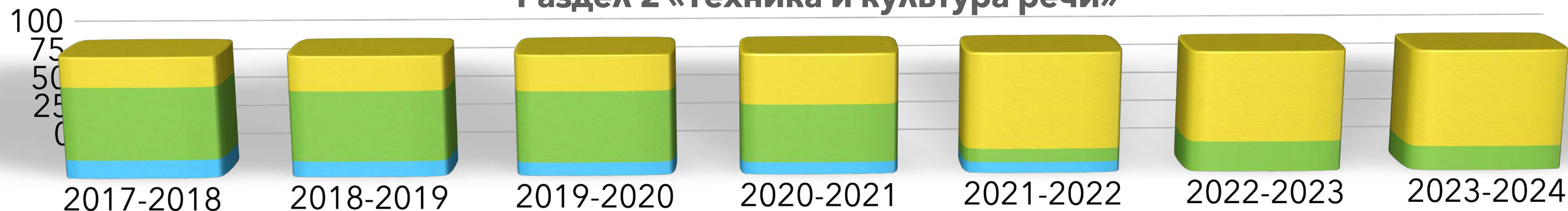

Раздел 3 «Постановочная работа»



Итоговая аттестация: Участие в спектаклях и постановка собственных этюдов Результативность с 2017 года по настоящее время



Анализ результативности каждого года по сравнению с предыдущим

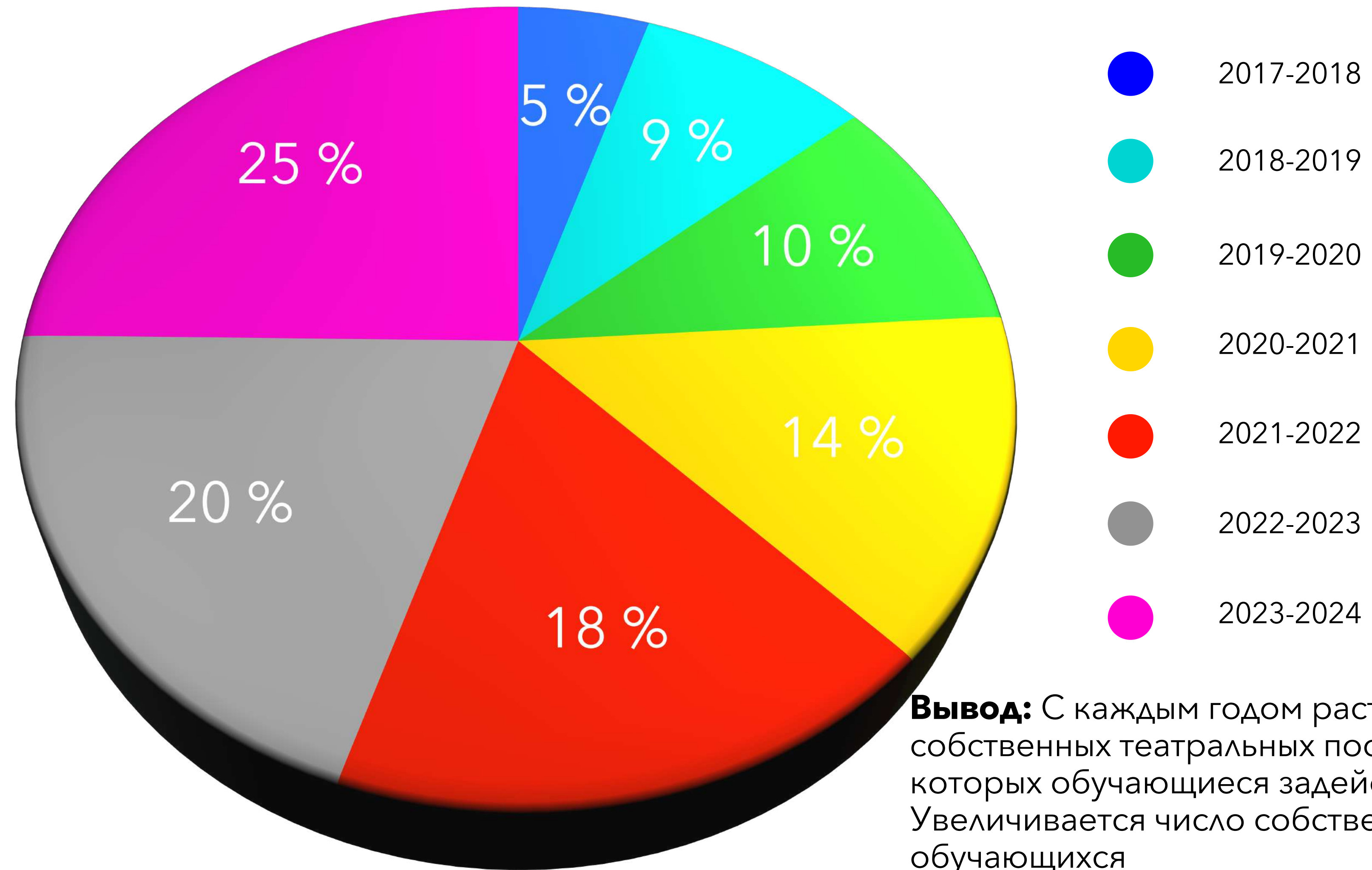

**Результативность освоения
раздела программы «Постановочная деятельность»
(с 2017 года по настоящее время)**



Спектакль «Конёк - Горбунок»



Спектакль «Приключения Чиполлино»



Спектакль «Ласточки блокады»



Спектакль «Золотая рыбка»



Спектакль «Летучий корабль»



Спектакль «Федорино горе»

**Результативность освоения
раздела программы «Постановочная деятельность»
(с 2017 года по настоящее время)**



Спектакль «Мойдодыр»

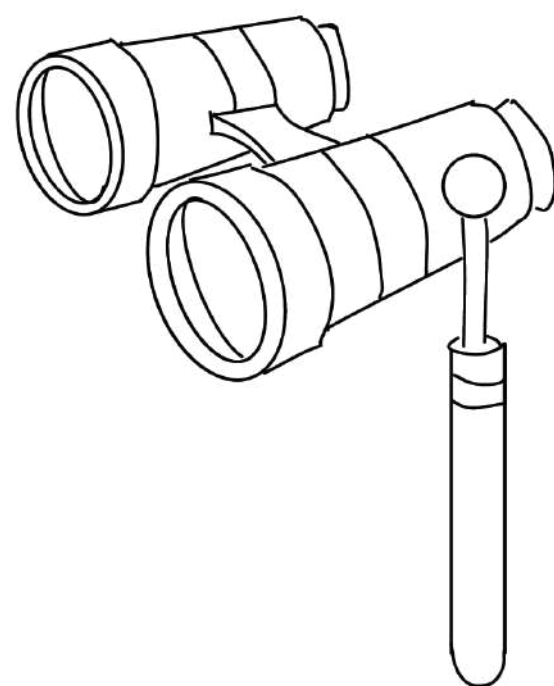

Спектакль «Приключения Незнайки»



Результативность освоения раздела программы «Постановочная деятельность» (с 2017 года по настоящее время)

Режиссирование детьми этюдов

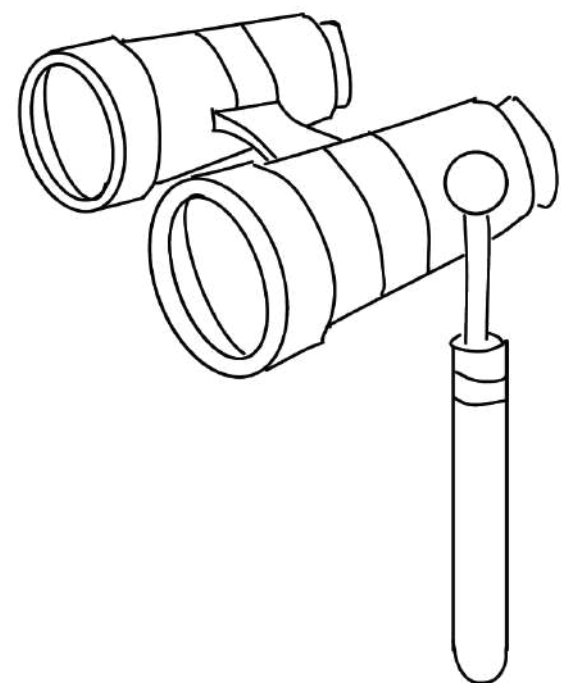

**Результативность освоения
раздела программы «Постановочная деятельность»
(с 2017 года по настоящее время)**

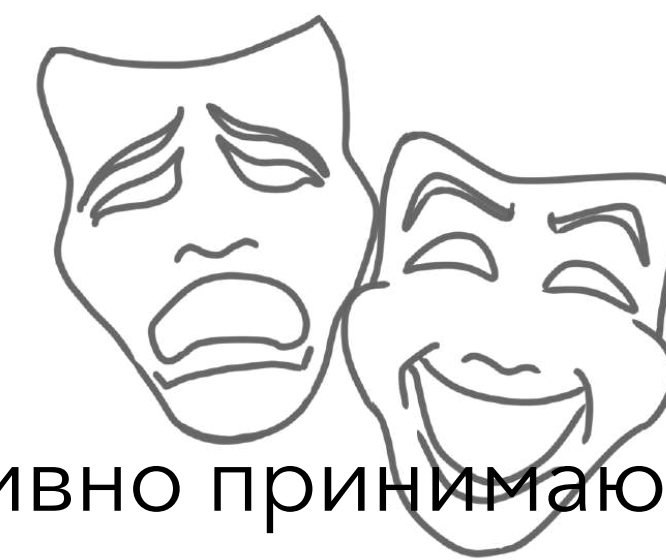

Получив теоретические знания по программе, ребята второго года обучения на практике активно принимают участие в благотворительных акциях, проводят творческие мероприятия.



Проведение творческих мероприятий в отделении реабилитации детей и подростков с ограниченными возможностями здоровья в г. Октябрьский (Центр «Радуга»)



Результативность освоения раздела программы «Техника и культура речи»»

В 2024 году обучающиеся активно принимают участие в акциях в
РДДМ «Движение Первых»

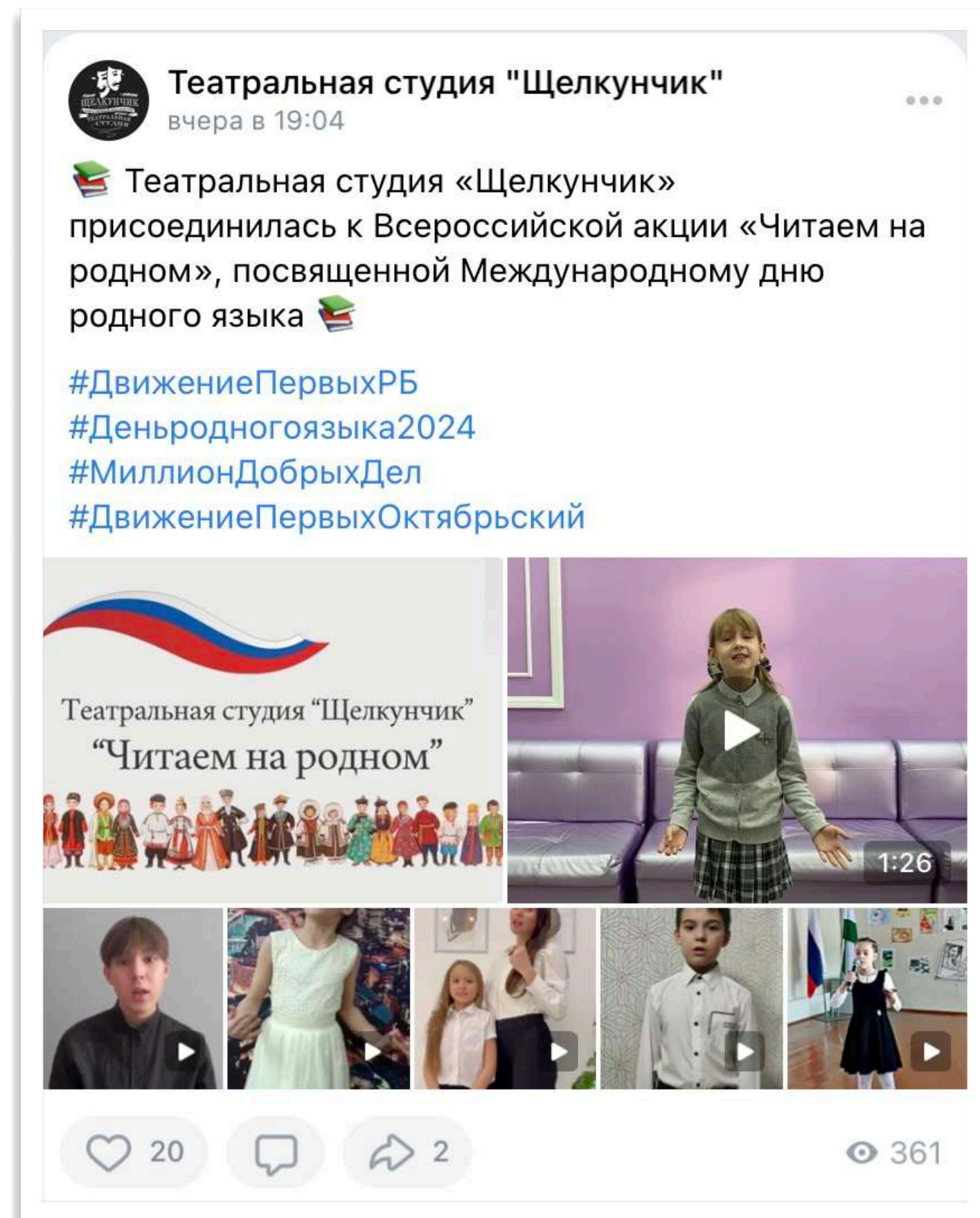

Всероссийская акция
«Читаем на родном»



В рамках Всероссийской акции
«Защитники Первых» ребята
написали стихи защитникам нашей
Родины

АНАЛИЗ РАБОЧЕЙ ПРОГРАММЫ ВОСПИТАНИЯ В ДОПОЛНИТЕЛЬНОЙ ОБЩЕОБРАЗОВАТЕЛЬНОЙ ОБЩЕРАЗВИВАЮЩЕЙ ПРОГРАММЫ ХУДОЖЕСТВЕННОЙ НАПРАВЛЕННОСТИ «АКТЁРСКОЕ МАСТЕРСТВО»



Целью воспитания является развитие личности, самоопределение и социализация детей на основе социокультурных, духовно-нравственных ценностей и принятых в российском обществе правил и норм поведения в интересах человека, семьи, общества и государства, формирование чувства патриотизма, гражданственности, уважения к памяти защитников Отечества и подвигам Героев Отечества, закону и правопорядку, человеку труда и старшему поколению, взаимного уважения, бережного отношения к культурному наследию и традициям многонационального народа Российской Федерации, природе и окружающей среде (Федеральный закон от 29.12.2012 № 273-ФЗ "Об образовании в Российской Федерации", ст. 2, п. 2).



Проанализировав рабочую программу воспитания в период с 2017 года по настоящее время, можно сделать вывод, что проводится активное взаимодействие с родителями обучающихся: в программу введена новая модель взаимодействия между обучающимся и родителями «Детские уроки». Обучающиеся проводят самостоятельную подготовку к творческим мероприятиям: интерактивная викторина «Театральный КВИЗ - ПЛИЗ», «Импровизационное шоу», благотворительные акции, «Читаем вместе с родными» и многие другие. Родители становятся не только зрителями, но и активными участниками мероприятий.

У обучающихся формируется культура общения с товарищами, педагогами и родителями. Развивается сплоченность коллектива, формируются здоровый образ жизни, нравственные и гражданские качества личности.

Воспитательное значение активностей обучающихся при реализации программы дополнительного образования наиболее наглядно проявляется в социальных проектах, благотворительных и волонтерских акциях, в творческой, патриотической, профориентационной деятельности.

Результативность рабочей программы воспитания



В 2023 году в рамках Фестиваля дополнительного образования «Детские уроки» во Дворце детского и юношеского творчества прошла интеллектуально - развлекательная игра «Театральный КВИЗ- ПЛИЗ». В ней приняли участие обучающиеся театральной студии «Щелкунчик», театра кукол «Капитошка» и родители обучающихся. Все команды успешно справились со всеми заданиями. Кульминацией программы были инсценировки детских сказок, которые показывали ребята вместе с родителями.



Результативность смешанной и гибридной модели обучения



Программа предусматривает и дистанционную форму обучения в виде онлайн занятий для обучающихся. Для выполнения дистанционных практических заданий использовались интернет - ресурсы, указанные в программе.

Были опубликованы видеоуроки и статьи с теоретическим материалом.

Обучающиеся на практике создавали различные образы и загружали домашнее задание на интернет - ресурс.

Данный метод позволяет всем обучающимся освоить теоретическую базу программы, повторить и закрепить изученные материалы.

Как же научиться читать стихотворения с выражением? 🤖👉



Как читать выразительно

Правильно ставь ударение
Соблюдай паузы
Выбери силу голоса (громко, тихо)
Определи темп (быстро, медленно)
Читай эмоционально
Покажи интонацией свое отношение произведению

Мы посетим или театр, или музей.	Восток Восток	Крилатый карлик	Крилатый карлик
На этом позвольте закончить мое	Дядя Степа	Дядя Степа	Дядя Степа
Именно ты можешь нам помочь.	Назад в будущее	Назад в будущее	Назад в будущее
Я прочел и «Алые паруса», и «Затерянный мир», и «Таинственный остров».	Сказки	Сказки	Сказки
Внимание! Внимание! Будьте внимательны!	Внимание!	Внимание!	Внимание!
Подлежащее – главный член предложения, обозначает предмет.	Подлежащее	Подлежащее	Подлежащее

Видеоуроки по основам актёрского мастерства 🤖👉

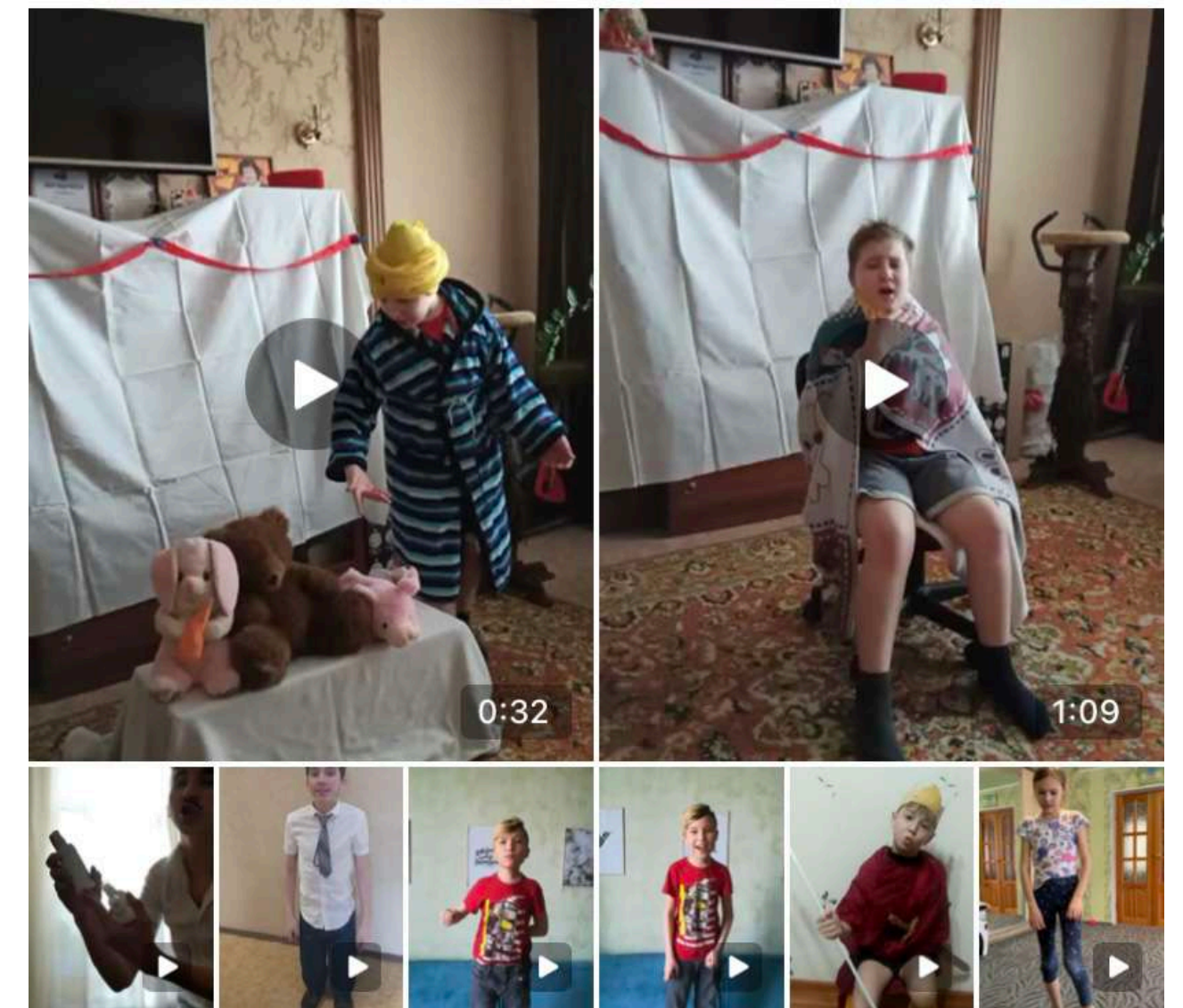
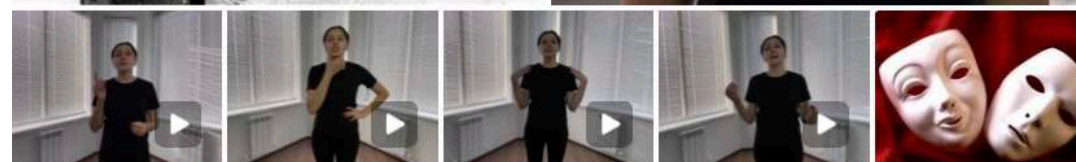
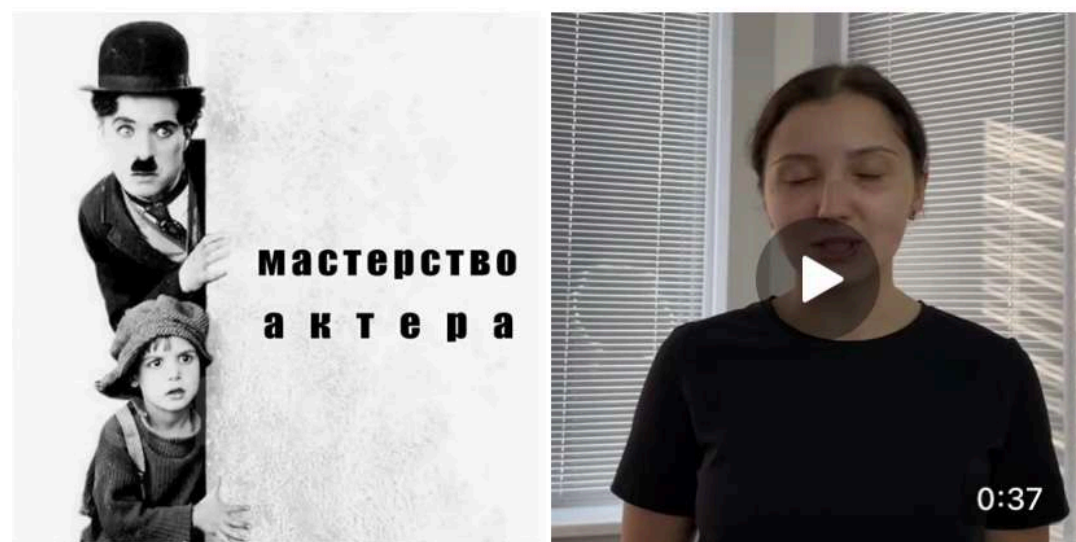

Результативность дополнительной общеобразовательной общеразвивающей программы художественной направленности «Актёрское мастерство»



Выпускники образцового коллектива детской театральной студии «Щелкунчик», освоив дополнительную общеобразовательную общеразвивающую программу «Актёрское мастерство», успешно поступают в высшие учебные заведения по направлению театрального искусства.

«Российский институт театрального искусства -ГИТИС» г. Москва

Художественный руководитель Назарова Н.В., Назаров Г.Г.
Е.Б.Каменькович

РГИСИ (Рссийский государственный институт сценических искусств) г.Санкт - Петербург



Юсупова Салиха



Юсупов Артур



Даутов Денис



Вильданов Ильназ



Калинкин Даниил

ЧТО НЕОБХОДИМО УЧЕСТЬ ДЛЯ ПРОДОЛЖЕНИЯ УСПЕШНОЙ РЕАЛИЗАЦИИ ДОПОЛНИТЕЛЬНОЙ ОБЩЕОБРАЗОВАТЕЛЬНОЙ ОБЩЕРАЗВИВАЮЩЕЙ ПРОГРАММЫ ХУДОЖЕСТВЕННОЙ НАПРАВЛЕННОСТИ «АКТЁРСКОЕ МАСТЕРСТВО»



По итогам проведения мониторинга можно определить следующий ряд задач:

1. Следует продолжать работу по развитию умений и навыков обучающихся, по освоению и реализации современных педагогических технологий, направленных на развитие детей;
2. Расширить работу по взаимодействию с родителями, внести соответствующие пункты работы в перспективный план на следующий год, больше внимания уделять просветительской работе с родителями обучающихся по вопросам речевого развития;
3. Особое внимание необходимо уделять разделу «Культура и техника речи», приобщать детей к культуре чтения художественной литературы;
4. Включить в перспективный план работу по развитию сценической пластики обучающихся;
5. Продолжать вести работу по обогащению словаря, закреплению умения вести диалоги, монолог, отвечать на вопросы, принимать игровые задачи, общаться с взрослыми и сверстниками;
6. Уделять внимание становлению самостоятельности обучающихся, целенаправленности и саморегуляции собственных действий.



ВЫВОДЫ О КАЧЕСТВЕ РЕАЛИЗАЦИИ ДОПОЛНИТЕЛЬНОЙ ОБЩЕОБРАЗОВАТЕЛЬНОЙ ОБЩЕРАЗВИВАЮЩЕЙ ПРОГРАММЫ ХУДОЖЕСТВЕННОЙ НАПРАВЛЕННОСТИ «АКТЁРСКОЕ МАСТЕРСТВО»



Анализируя результативность программы можно сделать вывод, что степень обученности повысилась. Дети имеют способности к творческому и креативному мышлению, анализу, оценке ситуации, новаторским идеям, активной деятельности в жизни объединения. Уровень познавательной деятельности заметно увеличиваются у всех обучающихся благодаря практической деятельности: участие в спектаклях и режиссирование собственных постановок и этюдов, проведение благотворительных мероприятий. Участие в фестивалях конкурсах, акциях и мероприятиях различного уровня тоже способствует увеличению показателей в блоке общественной активности, учебно-познавательной и творческой деятельности.



В соответствии со **Стратегией развития воспитания в Российской Федерации на период до 2025 года** установлено, что приоритетной задачей Российской Федерации в сфере воспитания детей является развитие высоконравственной личности, разделяющей российские традиционные духовные ценности. Доступность театрального искусства для граждан России является важнейшим элементом реализации конституционного права на участие в культурной жизни и на доступ к культурным ценностям (ст. 44 Конституции Российской Федерации). Реализация программы позволяет решать комплекс стратегических задач государственной культурной политики: сохранение наследия русской культуры, традиций и культур всех народов России как универсальной ценности; поддержка отечественной литературы, возрождение интереса к чтению, обеспечение доступа к произведениям литературы на разных языках народов России; поддержка и развитие благоприятной для становления личности информационной среды, широкое привлечение детей к участию в творческих коллективах.

**ОФИЦИАЛЬНОЕ СООБЩЕСТВО ОБРАЗЦОВОГО КОЛЛЕКТИВА
ДЕТСКОЙ ТЕАТРАЛЬНОЙ СТУДИИ «ЩЕЛКУНЧИК»**



Театральная студия "Щелкунчик"

✓ Вы подписаны

Сообщение

Ещё ▾

**ПОДПИСАВШИСЬ НА ОФИЦИАЛЬНУЮ СТРАНИЦУ
СТУДИИ, ВОЗМОЖНО УВИДЕТЬ ЭФФЕКТИВНУЮ
ДЕЯТЕЛЬНОСТЬ ОБУЧАЮЩИХСЯ ПО ПРОГРАММЕ
«АКТЁРСКОЕ МАСТЕРСТВО»**

